

BOXER®

-  USER MANUAL
-  BRUGERVEJLEDNING
-  BRUKSANVISNING
-  BRUKSANVISNING
-  KÄYTTÖOPAS
-  GEBRAUCHSANLEITUNG
-  MANUEL D'UTILISATION
-  GEBRUIKSAANWIJZING
-  INSTRUKCJA OBSŁUGI

**GARAGE
DOOR OPENER**

Table of Contents

UK	User manual	4
DK	Brugervejledning	25
NO	Bruksanvisning	46
SV	Bruksanvisning	67
FI	Käyttöopas	88
DE	Gebrauchsanleitung	109
FR	Manuel d'emploi	130
NL	Gebruiksaanwijzing	151
PL	Instrukcja obsługi	172

Thank you for choosing this garage door opener. Safe and effective use of the garage door opener requires that you read the user manual and safety instructions before using the garage door opener and that all instructions are followed. Always keep the manual near the garage door opener. If required, have a professional show you how the garage door opener works before you use it.

This garage door opener may only...:

- Be installed in private residences
- Be used for automatic opening and closing of a garage door
- Be fitted and used in accordance with the descriptions and safety instructions provided in this user manual.

Note!

- Complete the individual steps in the order described and ensure you are familiar with operation.
- Ensure that all users are familiar with the function and operation of the garage door.
- The bottom and side edges of the garage door and its mechanism represent a danger of crushing and cut injuries. The garage door should only be opened and closed when you have an unobstructed view of its range of motion and nobody else is in the immediate area.
- Use only the materials supplied or recommended, as well as original spare parts and accessories.
- Replace damaged power cables immediately. (This must be done by a qualified electrician.)
- Keep the remote control in a safe place to prevent accidental use. Children must not play with the remote control.
- Suitable only for installation on a correctly installed and balanced garage door. An incorrectly installed garage door can cause personal injury.
- Always disconnect from the mains before working on the garage door or garage door drive.
- Never touch a moving garage door and never insert anything into moving parts.
- If the garage door opener is defective, contact the retailer or Millarco's service department.

Emergency opening from outside

If there is no alternative access to the garage, always install an exterior emergency opening option.

Door locking

When the garage door opener is closed, the garage door is locked. Any existing locking devices on the garage door must be removed or disabled prior to installing the garage door opener.

Functions

- Operation with app via Wi-Fi
- Automatic light
The light remains on for 5 minutes after opening and turns off automatically
- Reduced speed at end of opening/closing operation
Quiet and soft start and slow stop to protect the motor and ensure a long service life
- Automatic stop
The garage door stops and reverses slightly if it encounters an obstacle
- Programmable opening/closing power and distance
The opening/closing power can be set from 1 to 8, where level 8 is the maximum
You can adjust the distance setting during programming
- Programmable automatic closing function
The garage door opener can be set to close automatically after a given period.
- 2 remote controls. Each remote control can operate two garage door openers.
One button for opening, stopping and closing the garage door
- Option to retrofit manual open/close switch
(optional extra – see separate section)

Unpacking the garage door opener

Carefully unpack the garage door opener and check that you have unpacked all the parts.

Part	Quantity
Rails	3
Chain	1
Trolleys	2
Assembly sections	2
Motor unit	1
Connector rod	1

Part	Quantity
Remote controls	2
Hangers for ceiling suspension	2
Lock with cord for trolleys	1
Screws and fittings	



Assembly instructions

Before fitting, measure the distance from door leaf to ceiling. There must be a minimum of 5 cm of clearance above the garage door for the garage door to move through its entire range of motion.

If the distance is more than 14 cm, the garage door opener must be fitted suspended from the ceiling using the fittings supplied.

If the distance to the ceiling is less than 5 cm, ask the retailer for advice.

Assembling the rail

Assemble the rail by fitting the 2 assembly sections around the middle section of rail, and then attach the other rail sections. Fit the gearwheel with the chain wrapped around it. Make sure the chain is straight in the rail and is not twisted. Check that the fitting for the lock on the trolley is on the correct side of the trolley.

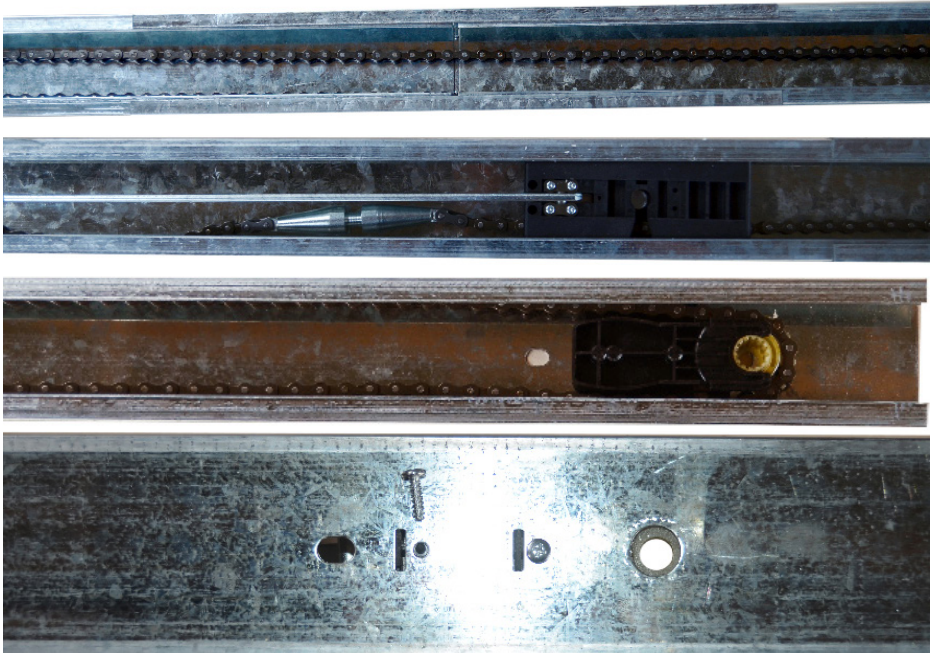

Now tighten the chain using a 14 mm spanner on the nut at the opposite end of the gearwheel. The chain must be tightened so that it cannot fall out of the rail. Check that the chain is still fitted on the gearwheel. The sides of the chain must not touch the bottom of the rail.

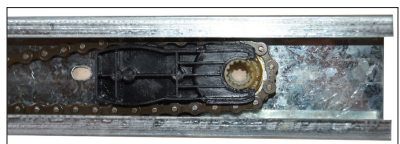
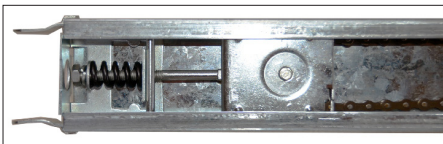

Assembling the trolley

Fit the lock key to the plastic block using the connector rod for the garage door. Note that the spring must be fitted to the lock key.

Fit the plastic lever arm to the end of the plastic block using the split pin supplied.

Fit the cord and handle to the emergency release on the plastic lever arm.

Now fit the plastic block to the trolley using the 4 machine screws supplied.

Note that it is necessary to remove the connector rod from the plastic block to enable the screw to be inserted into the hole.

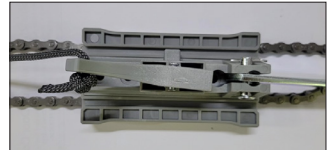
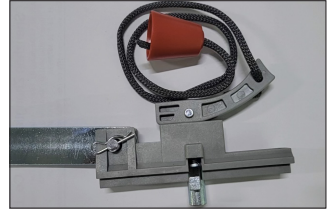
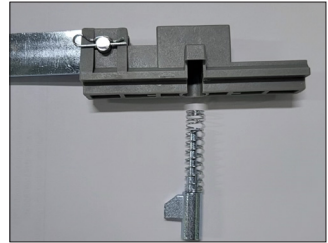

Trolley functions

- A. Closing: When you loosen the pull cord, the trolley's locking mechanism will automatically move out, and the garage door will go up and down. This is the automatic reset of the trolley.
- B. Opening: When the control arm moves into the trolley, fully pull the cord to separate the trolley's locking mechanism and the control arm so that the garage door can be pulled up and down manually.
- C. Self-locking: When the trolley is separated by the chain's control arm, the garage door will be locked.

Guide rail

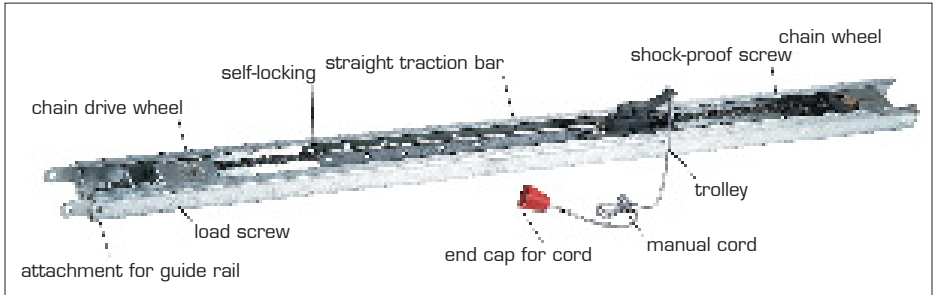

Fitting to the garage door

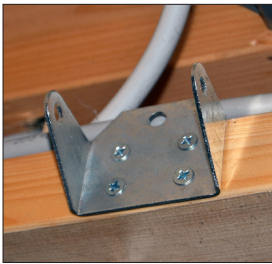

Fit the fitting for attaching the rail above the garage door.

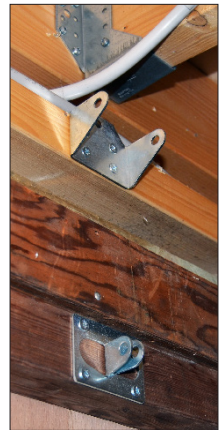

Fit the traction fitting to the middle of the garage door.



Attach the door rail to the fitting using the axle supplied and insert the split pin to keep the axle in place.

Fitting the motor

Attach the motor unit to the door rail using the 2 brackets supplied.



Hanger attachment

Only use the hangers if the distance to the ceiling is more than 14 cm.

Form the hangers. If there is a suitable beam, the rail can be fastened to it using the bracket supplied. Click the fitting around the rail and place the bracket around the rail. Then bolt everything together using the nuts and bolts supplied.

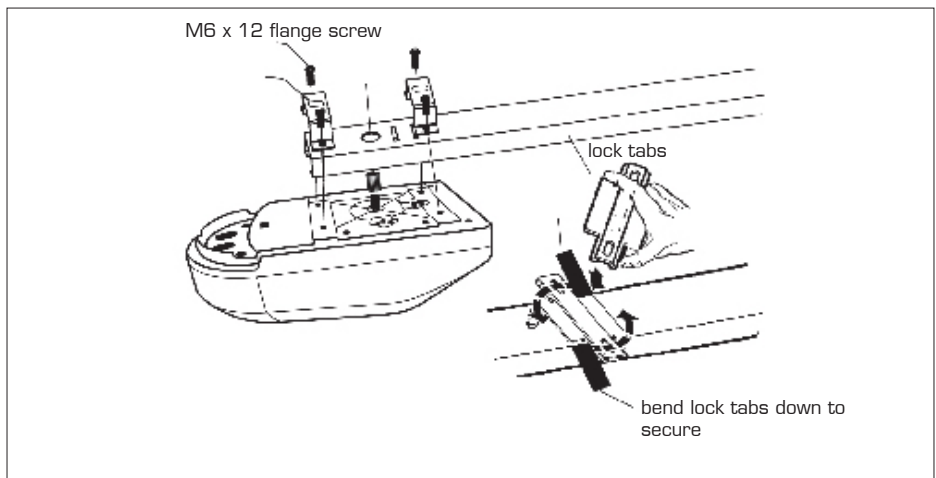
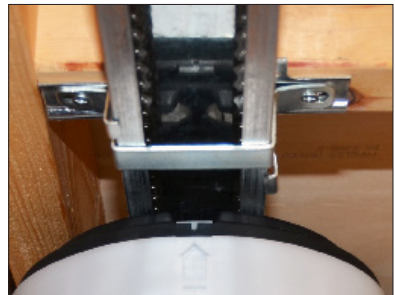
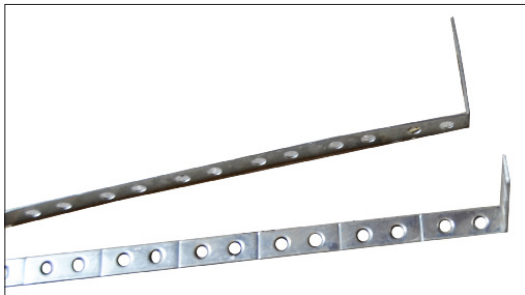

Attach the trolley to the garage door using the connector rod supplied. You can use the pre-drilled holes to adjust the angle so that the garage door does not come into contact with the connector rod.

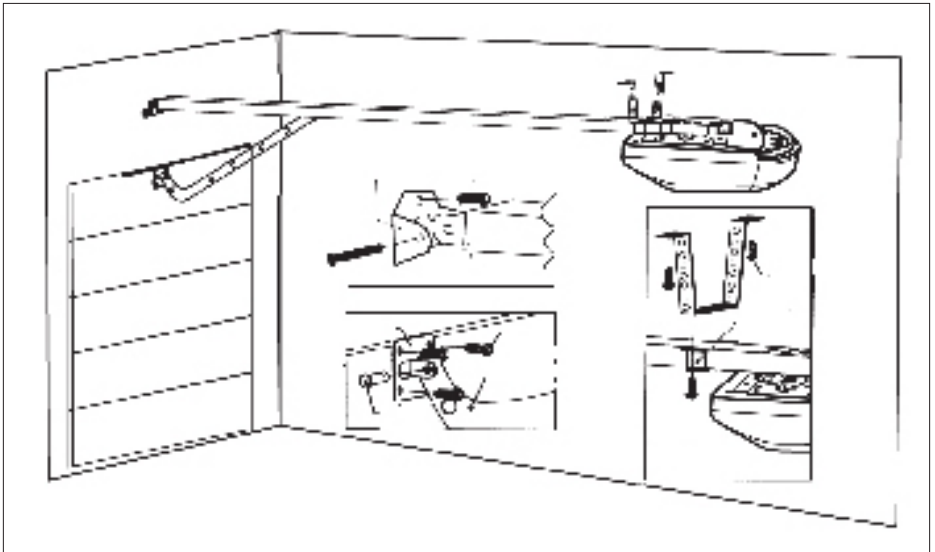

Preparing the garage door for the garage door opener

First, open and close the garage door manually to check that the garage door moves smoothly and is well balanced. If this is not the case, do not connect the garage door opener to the garage door.

Control panel

1. Wi-Fi button
2. CODE button
3. Display
4. Wi-Fi indicator
5. ARROW DOWN button
6. ARROW UP button
7. SET button

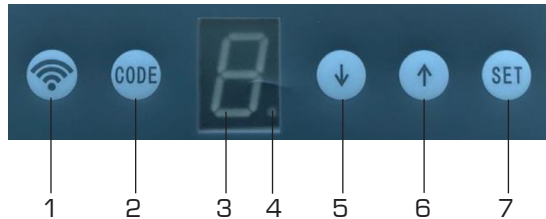

Motor settings and operating instructions

1. When the garage door opener is connected to the mains, the display shows "0" and the garage door opener is in standby mode.
2. Setting the open and closed position:

Press the SET button once. The display shows "1". Press the ARROW UP button until the door is in the fully open position. Release the ARROW UP button and press the SET button.

The display shows "2". Press the ARROW DOWN button until the door is in the fully closed position. Release the ARROW DOWN button and press the SET button. The door runs a test cycle and opens and closes fully once.

3. Setting the opening/closing power

The opening/closing power can be set from 1 to 8. The default setting is 3.

Setting the opening power: Press the SET button three times until the display shows the upper part of a figure 8. Press the ARROW UP button to increase the power, or press the ARROW DOWN button to reduce the power.

Once you have chosen your preferred power setting, press the SET button to save the setting. The motor now automatically switches to the power setting for closing. The display shows the lower part of a figure 8.

The closing power can be set from 1 to 8. The default setting is 2.

Press the ARROW UP button to increase the power, or press the ARROW DOWN button to reduce the power. Once you have chosen your preferred power setting, press the SET button until the displays shows "O". This means that the closing power is now set.

4. Setting automatic door closing:

How to turn on automatic door closing:

Press the SET button 5 times until the display shows "A". Press the ARROW UP button. The display shows a flashing "H". This means that automatic door closing is on.

How to turn off automatic door closing:

Press the ARROW DOWN button on the control panel until the display constantly shows "H". This means that automatic door closing is off.

Press the SET button to save all settings. (Automatic door closing is set to off by default from the factory.) If you do not need automatic door closing, simply leave the factory default setting unchanged.

Automatic door closing happens by default after 5 minutes. This time setting cannot be changed.

Connecting the garage door opener to Wi-Fi:

Preparation:

Connect your smartphone to a stable Wi-Fi network with a good signal strength.

1. Hold your smartphone close to the garage door opener (about 1-3 metres away, depending on the strength of the Wi-Fi signal) during the entire connection process.
2. Download the “TUYA Smart” app from the AppStore or Google Play. Complete the registration process.
3. You can also download the app to your smartphone by scanning the QR code labelled “download” in this user manual. You can also scan the QR code marked “guide” to download the user guide for the Tuya Smart app.



download



guide

The illustration below shows where the Wi-Fi indicator is located on the control panel. The Wi-Fi indicator can show three status signals for the garage door opener:

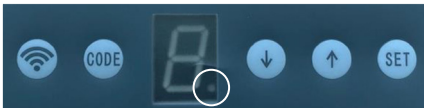

1. Not flashing (off) = The garage door opener is connected to the Wi-Fi network.
2. Flashing slowly = The garage door opener is not connected to the Wi-Fi network.
3. Flashing rapidly = The garage door opener is ready to connect to the Wi-Fi network.

Connection

Follow these steps to add the garage door opener as a smart device in the app.

Overview:

- Open the Tuya app and select the “Home” screen.
- Tap the “Plus/add” icon in the upper right corner.
- Select “Add device”.
- Select “Plug (BLE+Wi-Fi)” as the device to be added.
- Press and hold the Wi-Fi button on the control panel until the Wi-Fi indicator starts flashing rapidly. (This means that the garage door opener is ready to connect to the Wi-Fi network.)
- Confirm that the Wi-Fi indicator is flashing rapidly on the garage door opener display. Then tap the “Confirm the indicator is blinking” button in the Tuya app on your smartphone.
- Tap “Blink Quickly”.
- Enter the password for the Wi-Fi network to which the garage door opener should be connected. (For example, the Wi-Fi network in your home.)
- Tap “Next”. The connection is created automatically.

Screenshots for connection:

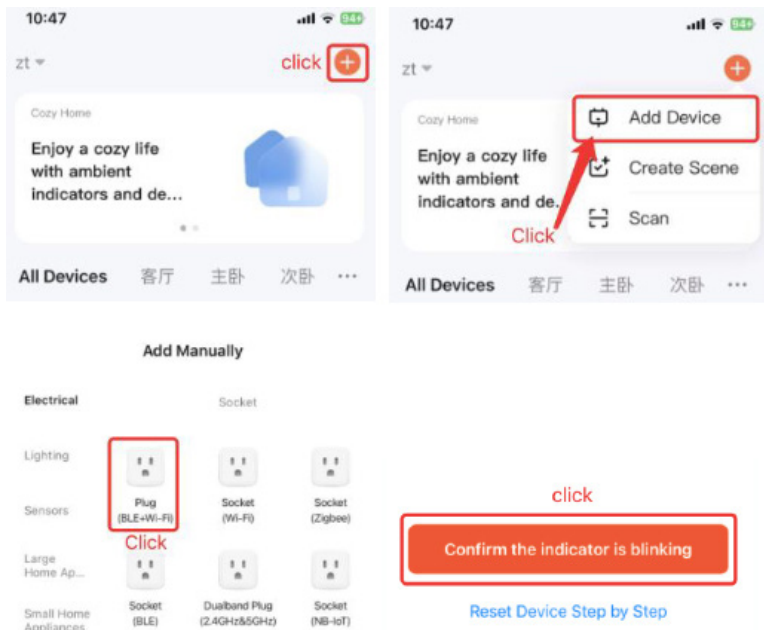

- Check that the Wi-Fi indicator is flashing rapidly, then tap the “Confirm the indicator is blinking” button on your smartphone.
- Follow the rest of the steps to complete adding your garage door opener in the Tuya app.

Delete a connection:

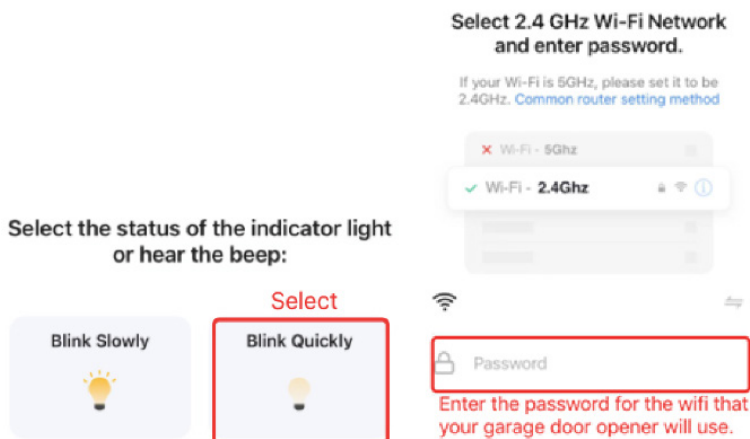

1. When your garage door opener is connected to your Wi-Fi network, the Wi-Fi network indicator will turn off and remain off.
2. You can delete the garage door opener from the current Wi-Fi network connection by pressing and holding the Wi-Fi button until the Wi-Fi indicator turns on and starts flashing. This means that the current Wi-Fi network connection has been interrupted.
3. You can also delete the garage door opener as a device in the Tuya app on your smartphone. Select the garage door opener in the Tuya app and tap "Remove device" to delete connected garage door openers.

Remote controls

Adding and deleting

- Press the CODE button on the control panel once. The display shows "7". Press the remote control button you want to program twice. The display shows a flashing "7". This means that the remote control has been added correctly. (The remote controls supplied are already added upon delivery and require no additional pairing.)
- Each remote control can operate up to 2 garage door openers if a control button is added to each motor unit.

To delete a remote control from a garage door opener:

- Press and hold the CODE button for 4-5 seconds. The display shows "7", which then starts flashing and turns off.
- When "7" turns off, the display instead shows "0" and goes into standby mode. This means that the remote control codes have been deleted from the garage door opener.

Changing the battery in the remote control

Caution!

- Danger of improper battery replacement. Only replace the battery with the same or equivalent type.
- Use leak-proof batteries.
- Loosen the screws on the back of the remote control and remove the cover.
- Replace the battery.
- Check that the poles (+/-) are correctly aligned. Place the negative pole against the spring contact.
- Replace the cover and screw it back into place.





Wireless keypad (optional extra, must be purchased separately)

The wireless keypad must be connected as follows:

- Press the CODE button on the control panel once. The display shows "7". Enter "11" and press the ARROW TO LEFT button. Then enter "11" and press the ARROW TO LEFT button again.
- The display shows a flashing "7". This means that the wireless keypad has been added correctly. (The remote controls supplied are already added upon delivery and require no additional pairing.)
- Each keypad can operate up to 2 door openers, so you can program one function arrow button for each motor unit.
- The default code from the factory is 11 for the left arrow button and 22 for the right arrow button. You can program a new code by following the instructions supplied with your wireless keypad.

Optional extras

It is possible to buy some optional extras for the BOXER garage door opener, including remote control, code keypad for external fitting, emergency opener, battery for remote control, and extension rail to be able to fit the garage door opener to a door measuring more than 240 cm in height.

Item no.	Description	Photo
63004	Remote control, with 3 function keys. Incl. battery. Range up to 35 m. NB! Can control up to 3 BOXER garage door openers.	
63010	External wireless digital keypad Operates with personal code of up to 8 digits without transmitter or key. Can be fitted outside the garage. Supplied with CR2032 button cell battery. Can be coded with 2 different codes, so it can be used for 2 garage door openers or for the same one with 2 different codes.	
63012	Emergency opener for garage door opener For exterior operation. The wire is released with a key and the garage door is released from the trolley and can thus be opened manually. Can be used in the event of a power failure. To be fitted if there is no other access to the garage. Supplied with 2 keys. Compatible with most common garage dooropeners on the market.	
63018	50 cm extension rail. Supplied with 100 cm chain and fittings and screws. The garage door opener can be extended by up to 3 x 50 cm. With one extension rail, the door opener can take a door of up to 290 cm in height. Two extension rails can take a door of up to 340 cm in height. Three extension rails can take a door of up to 390 cm in height.	

Connection diagram of external connections and devices

It is possible to connect additional devices that are not supplied by Millarco. Use the diagram below with the user manual for the devices in question.

Connecting a photocell:

These two terminals are a power supply for a photocell. Use a bridge (supplied with the device) to connect and short-circuit these two terminals before connecting the photocell.

When terminals 1 and 2 are connected to the connector, terminals 3 and 4 provide a voltage of 24 V.

When you have short-circuited terminals 1 and 2, you can connect the photocell wires to terminals 3 and 4.

Terminals 1, 2, 3 and 4 may ONLY be used for connecting a photocell.

- Connection of terminals 1 and 2: short circuit of connections to photocell.
- Terminals 3 and 4: power supply for photocell with two wires.

You can connect up to 2 wired switches:

- Terminals 5 and 6: manual switch connection.
- Terminals 7 and 8: manual switch connection.

Connecting a backup battery:

- Terminals 9 and 10: used to connect a 24 V backup battery.
- Terminal 9 is used for the negative pole of the backup battery (-).
- Terminal 10 is used for the positive pole of the backup battery (+).

Maintenance and inspection

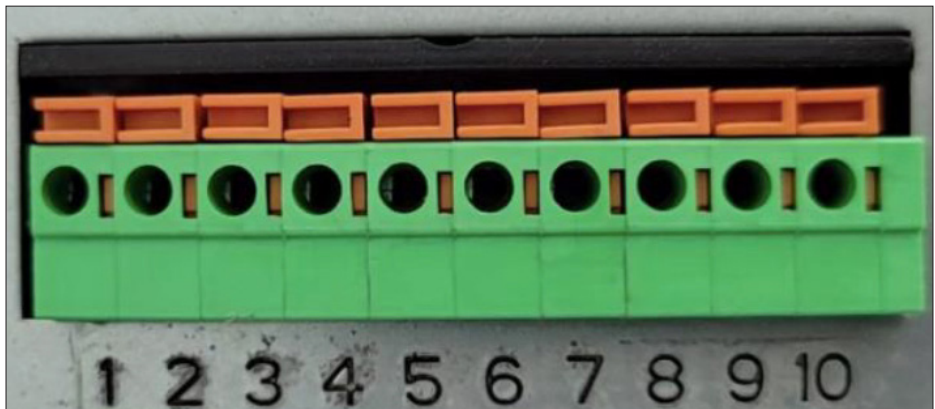

For safety reasons, the following checks must be carried out before initial use and then at least once a month:

- Place a suitable object with a height of at least 40 cm in the door opening.
- Activate door closing. When the bottom of the garage door touches the object, the garage door should stop and open fully.

If this does not happen, contact your retailer.

Always disconnect the garage door opener when working on it.

The product has been designed to work for a long time without problems and with a minimum of maintenance. Cleaning the product regularly and using it correctly will extend the service life of the product.

The product should be cleaned and the rail should be lubricated at regular intervals.

Keep a regular eye on the garage door when it opens and closes to make sure it is operating properly. Check that all the screws and nuts are tightened securely.

Troubleshooting

Problem	Cause	Solution
The motor is not working	<ul style="list-style-type: none"> • Blown fuse • Poor connection 	<ul style="list-style-type: none"> • Replace the fuse • Check the connection
After setting the opening and closing position, the motor will not work	<ul style="list-style-type: none"> • Nuts used for fitting the motor part to the rail are loose. • Programming error 	<ul style="list-style-type: none"> • Tighten the nuts • Reset the opening and closing position
The wall switch works, but the remote control does not work	<ul style="list-style-type: none"> • The remote control has not completed self-learning • The remote control battery is flat 	<ul style="list-style-type: none"> • Encode the remote control for the garage door opener • Replace the remote control battery
The remote control is only working at a very short distance	<ul style="list-style-type: none"> • The remote control battery is almost flat 	<ul style="list-style-type: none"> • Replace the remote control battery
The garage door stops during operation	<ul style="list-style-type: none"> • A safety device or wall switch has been activated 	<ul style="list-style-type: none"> • Remove the obstacle
The garage door does not respond to the remote control or wall switch	<ul style="list-style-type: none"> • The garage door detects an internal error and the display flashes during self-test 	<ul style="list-style-type: none"> • Disconnect from the mains and reconnect after 5 seconds. If the fault continues, contact your retailer.
The garage door opener does not open fully	<ul style="list-style-type: none"> • Programming is not correct • The door is damaged • Weather conditions, e.g. rain or snow have increased the door weight 	<ul style="list-style-type: none"> • Reprogram the garage door opener • Contact a workshop to repair the damage. • The garage door perceives the situation as an obstacle. Increase the power setting. Remove snow from the garage door.
The light is not on	<ul style="list-style-type: none"> • Defective bulb 	<ul style="list-style-type: none"> • Replace the bulb

Technical data

Garage door opener	Model 63022	Model 63023
	ZTS-800	ZTS 1000
Input:	220-240 V AC 50 Hz	220-240 V AC 50 Hz
Receiver frequency:	433.92 MHz	433.92 MHz
Power:	120 W	150 W
Code:	Rolling code	Rolling code
Operating temperature:	-20 °C - +50 °C	-20 °C - +50 °C
Remote control battery:	12 V 2.7 A	12 V 2.7 A
Relative humidity:	≤ 90 %	≤ 90 %
Bulb:	230 V 15 W	230 V 15 W
Opening and closing power:	Max. 800 N	Max. 1000 N
Max. door height:	2.40 m	2.80 m
Max. door area:	13 m ²	16 m ²
Max. door weight:	100 kg	120 kg
Light:	5 minutes	5 minutes
Powerful traction rail:	3 m	3.5 m
Noise:	<60 dB	<60 dB
Standby:	6 W	6 W

Service and repairs

We provide a warranty on our products in accordance with the legal provisions applicable in each country. Proof of purchase must be presented/submitted.

Service and repairs are offered free of charge within the warranty period in accordance with the Danish Sale of Goods Act on the following conditions:

1. The fault is a design or material fault (excluding normal wear and tear and misuse).
2. Repairs have not been attempted by anyone other than Millarco's approved service workshops.
3. Non-original spare parts have not been used with the product.

Free-of-charge servicing includes replacement of defective parts and labour.

The product must be taken to the point of sale, which will forward it to us. We do not accept repairs or warranty obligations direct from customers.

In the event of technical questions, you are welcome to contact our service workshop:

Millarco International A/S, Rokhøj 26, DK-8520 Lystrup, Denmark

Service telephone: +45 8743 4233

E-mail: service@millarco.dk

Environment

This symbol on the device or in the user manual means that you must dispose of your electric and electronic waste separately from your household waste.



There are separate collection systems for recycling in the EU.

For more information contact your local authority or the retailer where you purchased the product.

Tak, fordi du har valgt denne garageportåbner. Sikker og effektiv brug af garageportåbneren forudsætter, at du læser brugervejledningen og sikkerhedsforskrifterne igennem, før du tager garageportåbneren i brug, og at alle anvisninger overholdes. Opbevar altid vejledningen i nærheden af garageportåbneren. Få eventuelt en fagmand til at vise dig, hvordan garageportåbneren fungerer, før du tager den i brug.

Denne garageportåbner må udelukkende...:

- Monteres i private boliger
- Bruges til automatisk åbning og lukning af garageporte
- Monteres og bruges i overensstemmelse med de beskrivelser og sikkerhedsanvisninger, der er beskrevet i denne brugervejledning.

Bemærk!

- Gennemfør de enkelte arbejdsstrin i den beskrevne rækkefølge, og gør dig fortrolig med betjeningen.
- Sørg for, at alle brugere sættes nøje ind i garageportens funktion og betjening.
- Ved garageportens lukkende kanter og mekanik er der fare for klem- og skæreskader. Garageporten bør kun åbnes og lukkes, når man har fuldt overblik over dens bevægelsesområde, og ingen personer opholder sig i dette område.
- Brug udelukkende de vedlagte eller anbefalede materialer samt originale reservedele og tilbehør.
- Få omgående udskiftet beskadigede ledninger (skal foretages af en autoriseret elektriker).
- Opbevar fjernbetjeningen, så enhver utilsigtet brug er udelukket. Børn må ikke lege med fjernbetjeningen.
- Garageportdrevet må kun monteres på korrekt monterede og afbalancerede garageporte. En forkert monteret port kan forårsage personskade.
- Tag altid stikket ud, inden der foretages arbejde på garageporten eller garageportdrevet.
- Rør aldrig ved en garageport, der er i bevægelse, og stik aldrig noget ind i dele, som bevæger sig.
- Hvis garageportåbneren er defekt, skal du kontakte forhandleren eller Millarcos serviceafdeling.

Udvendig nødåbning

Hvis der ikke er nogen alternativ adgang til garagen, skal der altid monteres en udvendig nødåbningsmulighed.

Portlåsning

Når garageportåbneren er lukket, er garageporten låst. Eventuelle eksisterende låseanordninger på garageporten skal fjernes eller sættes ud af funktion før installation af garageportåbneren.

Funktioner

- Betjening med app via wi-fi
- Automatisk lys
Lyset er tændt i 5 minutter efter aktivering af åbning og slukker automatisk
- Reduceret hastighed ved yderpunkterne
Støjsvag og blød start samt langsom standsning, der beskytter motoren og sikrer den en lang levetid
- Automatisk stop
Garageporten standser og fører garageporten et kort stykke tilbage, hvis den støder på en forhindring
- Programmerbar trækraft og længde ved åbning og lukning
Trækraften kan indstilles til trin 1-8, hvor 8 er det højeste
Under programmering kan træklængden justeres efter ønske
- Programmerbar automatisk lukkefunktion
Garageportsåbneren kan indstilles til at lukke automatisk efter en given periode.
- 2 stk. fjernbetjening, hver kan betjene to garageportåbnere
Én knap til åbning, standsning og lukning af garageporten
- Mulighed for eftermontering af manuel åbne-/lukkekontakt
(ekstraudstyr - se særskilt punkt)

Udpakning af garageportåbneren

Pak forsigtigt garageportåbneren ud, og kontroller, at alle dele er kommet ud af emballagen.

Del	Antal
Skinner	3
Kæde	1
Løbevogn	2
Samlestykker	2
Motorenhed	1

Del	Antal
Forbindelsesstang	1
Fjernbetjening	2
Stropper til loftmontering	2
Lås med snor til løbevogn	1
Skruer og beslag	



Samvejledning

Inden montering skal du måle afstanden fra portblad til loft. Der skal minimum være 5 cm frirum over garageportens bevægelsesområde.

Hvis afstanden er mere end 14 cm, skal garageportåbneren monteres nedhængt fra loft ved hjælp af de medfølgende beslag.

Hvis afstanden til loftet er mindre end 5 cm, skal du spørge forhandleren til råds.

Samling af skinnen

Saml skinnen ved at montere de 2 samlestykker omkring det midterste skinnestykke, og sæt derefter de andre skinnestykker på. Monter tandhjulet med kæden fart omkring tandhjulet. Sørg for, at kæden ligger lige i skinnen og ikke er snoet. Kontroller, at beslaget til låsen på løbevognen er på den rigtige side af løbevognen.

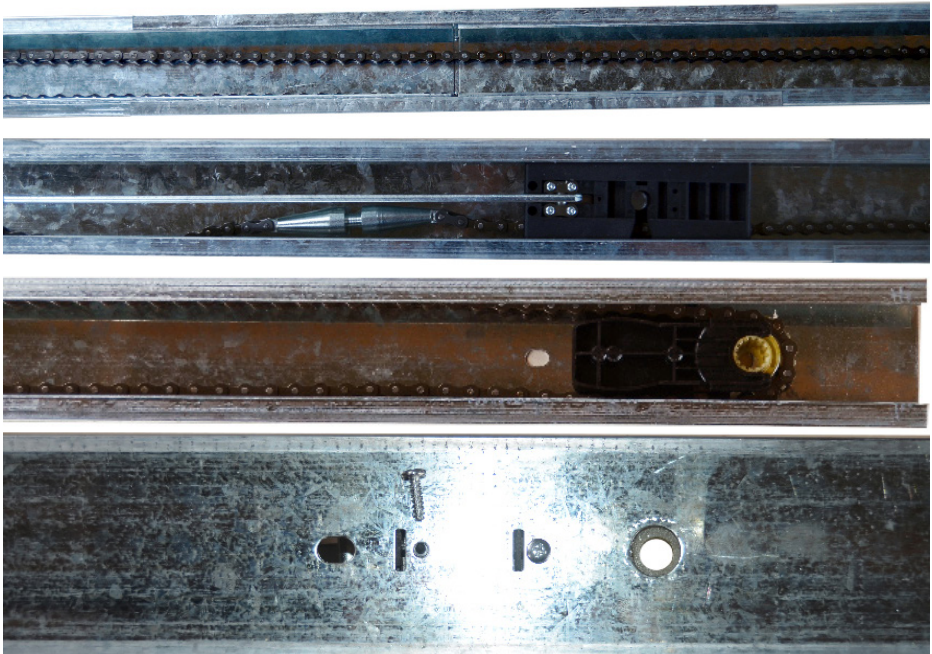

Stram nu kæden op med en 14 mm fastnøgle på møtrikken i modsatte ende af tandhjulet. Kæden skal være strammet så meget, at den ikke kan falde ud af skinnen. Kontroller, at kæden stadig sidder på tandhjulet. Kædens sider må ikke røre bunden af skinnen.

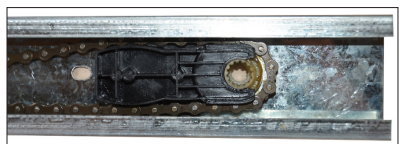
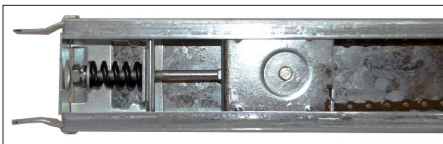

Samling af løbevogn

Monter låsenøglen i plastblokken med forbindelsesstangen til garageporten. Bemærk, at fjederen skal monteres på låsenøglen.

Monter plastvippearmen på enden af plastblokken med den medfølgende split.

Monter snor og håndtag til nødudkobling på plastvippearmen.

Monter nu plastblokken på løbevognen med de 4 medfølgende maskinskruer.

Bemærk, at det er nødvendigt at fjerne forbindelsesstangen fra plastblokken for at få plads til skruen i hullet.

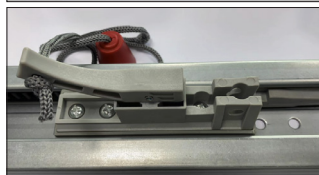
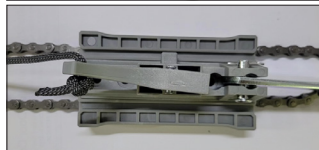
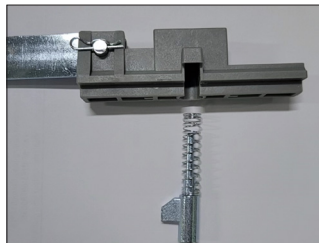

Løbevognens funktion

- A. Lukning: Når du løsner træksnoren, vil løbevognens låsegang automatisk flytte sig ud, og garageporten vil gå op og ned. Dette er den automatiske nulstilling af løbevognen.
- B. Åbning: Når styrearmen bevæger sig ind i løbevognen, skal du trække helt i snoren for at adskille løbevognens låsegang og styrearmen, så garageporten kan trækkes op og ned manuelt.
- C. Selvlåsning: Når løbevognen adskilles med kædens styrearm, vil garageporten være låst.

Ledeskinne

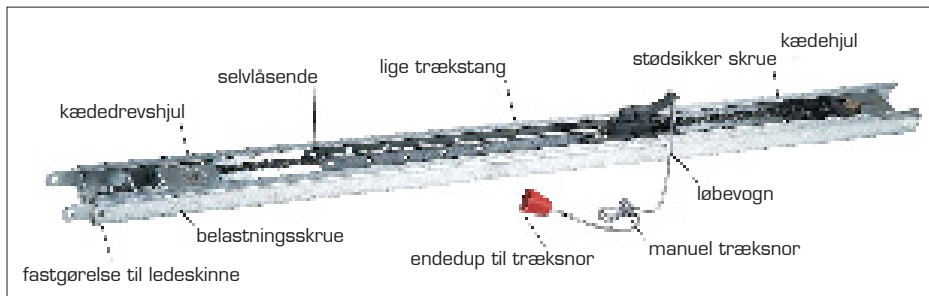

Montering på garageport

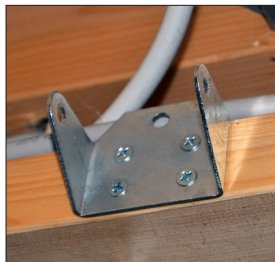

Monter beslaget til fastgørelse af skinnen over garageporten.



Monter trækbeslaget på midten af garageporten.



Fastgør portskinnen på beslaget med den medfølgende aksel, og sæt splitten i for at fastholde akslen.

Montering af motor

Fastgør motorer enheden på port skinnen med de 2 medfølgende bøjler.



Montering med nedstropning

Montering med stropper bruges kun ved mere end 14 cm. til loftet.

Form nedstropningerne, hvis der er mulighed for det kan skinnen evt. fastgøres på et spær med den medfølgende bøjle. Beslaget klikkes omkring skinne og bøjlen sættes omkring skinnen, det hele boltes sammen med de medfølgende bolte og møtrikker.

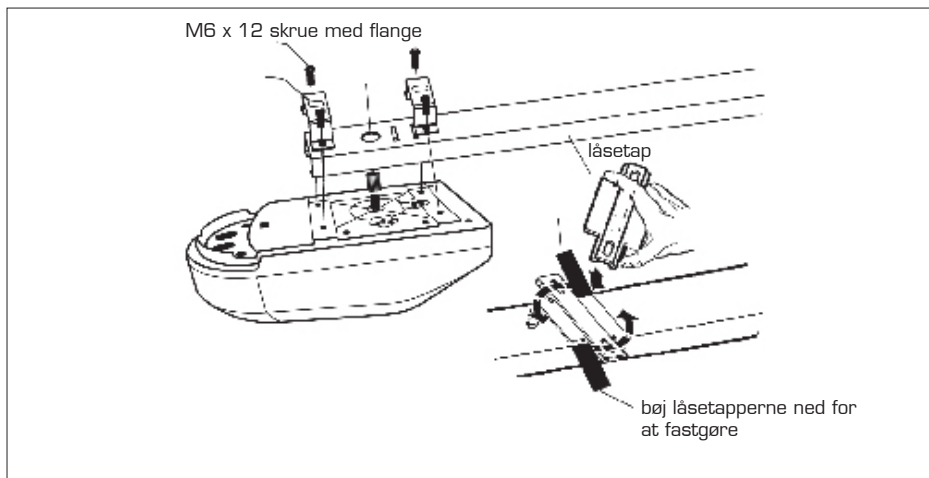
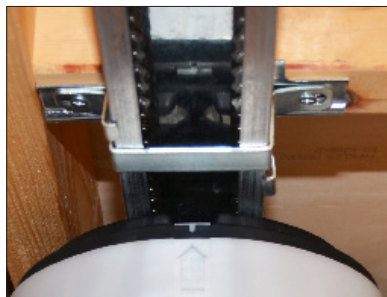
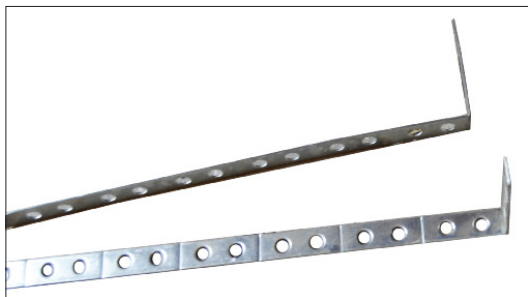

Fastgør løbevognen til garageporten med den medfølgende forbindelsesstang.
Du kan ud fra de forborede huller selv bestemme vinklen, så garageporten ikke kommer til at røre ved forbindelsesstangen.

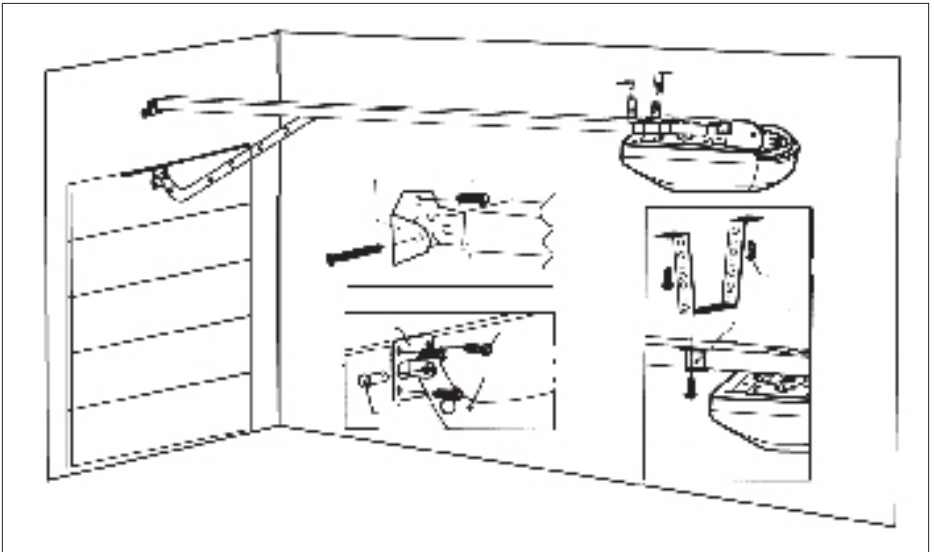

Forberedelse af garageporten til garageportåbneren

Først skal du åbne og lukke garageporten manuelt for at kontrollere, at garageporten glider problemfrit og er velafbalanceret. I modsat fald må du ikke koble garageportåbneren på garageporten.

Betjeningspanel

1. Knappen WI-FI
2. Knappen CODE (kode)
3. Display
4. Indikator for wi-fi
5. Knappen PIL NED
6. Knappen PIL OP
7. Knappen SET (indstil)

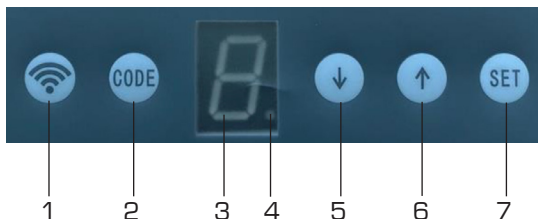

Motorindstillinger og betjeningsanvisning

1. Når garageportåbneren tilsluttes lysnettet, viser displayet "0", og garageportåbneren er på standby.
2. Indstilling af åben og lukket position:

Tryk én gang på knappen SET. Displayet viser "1". Tryk på knappen PIL OP, indtil porten er i helt åben position. Slip knappen PIL OP, og tryk på knappen SET.

Displayet viser "2". Tryk på knappen PIL NED, indtil porten er i helt lukket position. Slip knappen PIL NED, og tryk på knappen SET. Porten kører en testcyklus, hvor den åbnes og lukkes helt én gang.

3. Indstilling af trækraft til åbning og lukning

Trækraften til åbning og lukning kan indstilles til trin 1 til 8. Standardindstillingen er trin 3.

Indstilling af trækraft til åbning: Tryk tre gange på knappen SET, indtil displayet viser den øverste del af et ottetal. Tryk på knappen PIL OP før at øge trækraften, eller tryk på knappen PIL NED for at reducere trækraften.

Når du har indstillet den ønskede trækraft, skal du trykke på knappen SET for at gemme indstillingen. Motoren går nu automatisk til indstilling af trækraften til lukning. Displayet viser den nederste del af et ottetal.

Trækraften til lukning og lukning kan indstilles til trin 1 til 8. Standardindstillingen er trin 2.

Tryk på knappen PIL OP før at øge trækraften, eller tryk på knappen PIL NED for at reducere trækraften. Når du har indstillet den ønskede trækraft, skal du trykke på knappen SET, til displayet viser "0". Det betyder, at trækraften til lukning nu er indstillet.

4. Indstilling af automatisk portlukning:

Sådan slår du automatisk portlukning til:

Tryk på knappen SET 5 gange, til displayet viser "A". Tryk på knappen PIL OP. Displayet viser "H", som blinker. Det betyder, at automatisk portlukning er slået til.

Sådan slår du automatisk portlukning fra:

Tryk på knappen PIL NED på betjeningspanelet, så displayet konstant viser "H". Det betyder, at automatisk portlukning er slået fra.

Tryk på knappen SET for at gemme alle indstillinger. (Fabriksindstillingen er, at automatisk portlukning er slået fra). Hvis du ikke har brug for automatisk lukning af porten, skal du blot lade fabriksindstillingen forblive uændret.

Automatisk portlukning sker som standard efter 5 minutter, og denne tidsindstilling kan ikke ændres.

Forbinde garageportåbneren til wi-fi:

Forberedelse:

Forbind din smartphone med et stabilt wi-fi-netværk med en god signalstyrke.

1. Hold din smartphone tæt på garageportåbneren (cirka 1-3 meter, afhængigt af wi-fi-signalets styrke) under hele forbindelsesprocessen.
2. Hent appen "TUYA Smart" i AppStore eller Google Play. Gennemfør registreringsprocessen.
3. Du kan også hente appen til din smartphone ved at scanne QR-koden mærket "download" i denne brugervejledning. Ved at scanne QR-koden mærket "guide" kan du også hente brugervejledningen til Tuya Smart-appen.



download



guide

Illustrationen nedenfor viser, hvor indikatoren til wi-fi befinder sig på betjeningspanelet. Indikatoren til wi-fi kan vise tre statussignaler for garageportåbneren:

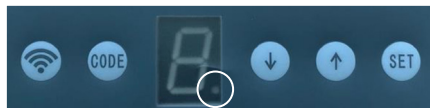

1. Blinker ikke (slukket) = Garageportåbneren er forbundet med wi-fi-netværket.
2. Blinker langsomt = Garageportåbneren er ikke forbundet med wi-fi-netværket.
3. Blinker hurtigt = Garageportåbneren er klar til at forbinde med wi-fi-netværket.

Tilslutning

Følg disse trin for at tilføje garageportåbneren som en smart-enhed i appen.

Overblik:

- Åbn Tuya-appen, og vælg skærmbilledet "Home".
- Tryk på tegnet "Plus/tilføj" i øverste højre hjørne.
- Vælg "Tilføj enhed".
- Vælg "Plug (BLE+Wi-Fi)" som den enhed, der skal tilføjes.
- Hold knappen WI-FI på betjeningspanelet inde, til indikatoren for wi-fi blinker hurtigt. (Det betyder, at garageportåbneren er klar til at forbinde med wi-fi-netværket).
- Bekræft, at indikatoren for wi-fi blinker hurtigt på garageportåbnerens display. Tryk derefter på knappen "Confirm the indicator is blinking" (bekræft, at indikatoren blinker) i Tuya-appen på din smartphone.
- Tryk på "Blink Quickly" (blinker hurtigt).
- Indtast adgangskoden til det wi-fi-netværk, som garageportåbneren skal forbindes med. (F.eks. wi-fi-netværket i din bolig).
- Tryk på "Next" (næste). Forbindelsen oprettes automatisk.

Skærmbilleder vedr. forbindelsen:

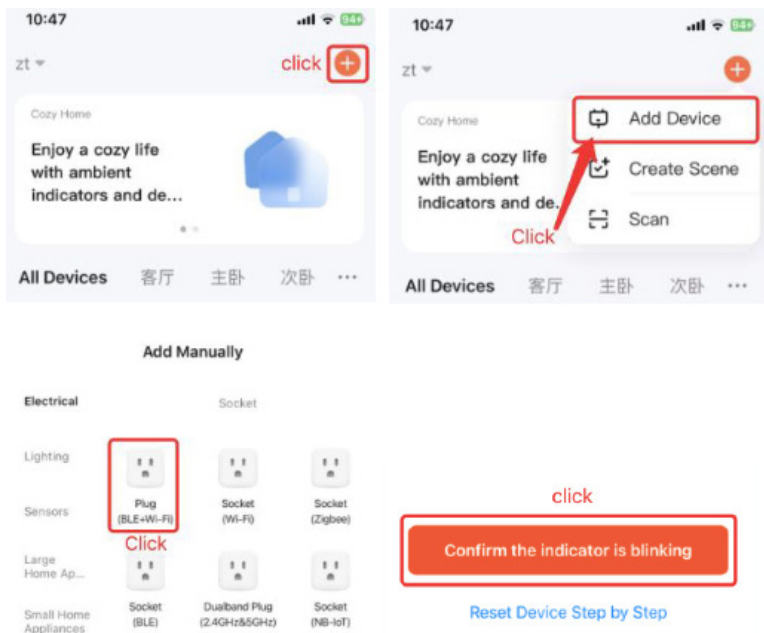

- Kontroller, at indikatoren for wi-fi blinker hurtigt, og tryk derefter på knappen "Confirm the indicator is blinking" (bekræft, at indikatoren blinker) på din smartphone.
- Følg resten af trinnene for at gennemføre tilføjelsen af din garageportåbner i Tuya-appen.

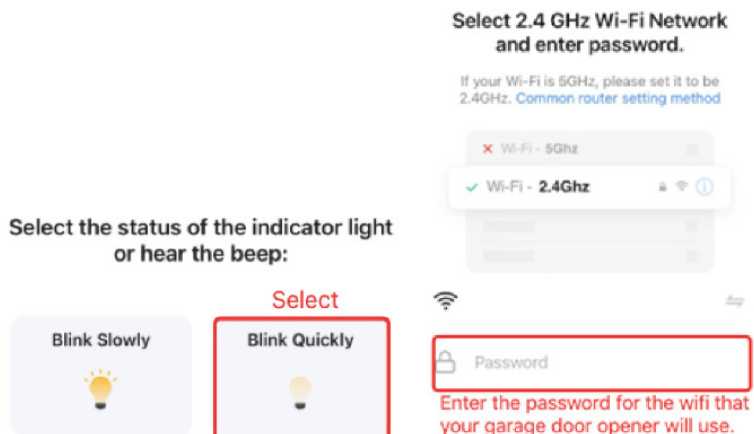

Slette en forbindelse:

1. Når din garageportåbner er forbundet til dit wi-fi-netværk, slukkes indikatoren for wi-fi-netværket og forbliver slukket.
2. Du kan slette garageportåbner fra den aktuelle wi-fi-netværksforbindelse ved at holde knappen WIFI inde, til indikatoren for wi-fi tændes og begynder at blinke. Det betyder, at den aktuelle wi-fi-netværksforbindelse er blevet afbrudt.
3. Du kan også slette garageportåbneren som enhed i Tuya-appen på din smartphone. Vælg garageportåbneren i Tuya-appen, og tryk på "Remove device" (fjern enhed) for at slette tilsluttede garageportåbnere.

Fjernbetjeninger

Tilføje og slette

- Tryk én gang på knappen CODE på betjeningspanelet. Displayet viser "7". Tryk to gange på den fjernbetjeningsknap, du ønsker at programmere. Displayet viser "7", der blinker. Det betyder, at fjernbetjeningen er tilføjet korrekt. (Medfølgende fjernbetjeninger er tilføjet ved levering og kræver ingen yderligere parring).
- Hver fjernbetjening kan betjene op til 2 garageportåbnere, hvis man føjer en betjeningsknap til hver motorenhed.

Du kan slette en fjernbetjening fra en garageportåbner på denne måde:

- Hold knappen CODE inde i 4-5 sekunder. Displayet viser "7", der begynder at blinke og derefter slukkes.
- Når "7" slukkes, viser displayet i stedet "0" og går på standby. Det betyder, at fjernbetjeningskoderne er slettet fra garageportåbneren.

Udskiftning af batteriet i fjernbetjeningen

Forsigtig!

- Fare ved ukorrekt udskiftning af batteri. Må kun udskiftes med samme batteritype.
- Brug lækagesikre batterier.
- Løsn skrueerne på bagsiden af fjernbetjeningen, og tag dækslet af.
- Udskift batteriet.
- Kontroller at polerne (+/-) vender rigtigt. Anbring minuspolen mod fjederen.
- Sæt dækslet på igen, og skru det fast igen.





Trådløst tastatur (ekstraudstyr, skal købes separat)

Det trådløse tastatur skal tilsluttes på følgende måde:

- Tryk én gang på knappen CODE på betjeningspanelet. Displayet viser "7". Tast "11", og tryk på knappen PIL TIL VENSTRE. Tast derefter "11", og tryk på knappen PIL TIL VENSTRE igen.
- Displayet viser "7", der blinker. Det betyder, at det trådløse tastatur er tilføjet korrekt. (Medfølgende fjernbetjening er tilføjet ved levering og kræver ingen yderligere parring).
- Hvert tastatur kan betjene op til 2 port åbnere, så man kan programmere en funktions pileknap til hver motorenhed.
- Fabrikskoden er 11 til den venstre og 22 til den højre pileknap. Du kan programmere en ny kode ved at følge vejledningen, der følger med det trådløse tastatur.

Ekstraudstyr

Det er muligt at købe en del ekstraudstyr til BOXER garageportåbner, blandt andet fjernbetjening, kodetastatur til udvendig montage, nødåbner, batteri til fjernbetjening samt forlængerskinne til at kunne montere garageportåbneren på en port, der er højere end 240 cm.

Varenr.	Beskrivelse	Foto
63004	Fjernbetjening, med 3 funktionstaster Inkl. batteri. Rækkevidde op til 35 m. OBS. Kan styre op til 3 BOXER garageportsåbnere.	
63010	Udvendigt trådløs digital tastatur Betjenes med personlig kode på op til 8 cifre uden sender eller nøgle. Kan monteres uden for garagen. Leveres inkl. knapcellebatteri CR2032. Kan kodes med 2 forskellige koder, så den kan bruges til 2 garageportsåbnere eller til den samme med 2 forskellige koder.	
63012	Nødåbner til garageport åbner Til udvendig betjening. Wiren udløses med nøgle, og garageporten frigøres fra løbevognen og kan dermed åbnes manuelt. Kan bruges i tilfælde af strømsvigt. Monteres, hvis der ikke er anden adgang til garagen. Leveres inkl. 2 nøgler. Passer til de fleste gængse garageportsåbnere på markedet.	
63018	Forlænger skinne på 50 cm. Leveres inkl. 100 cm kæde samt beslag og skruer. Garageportsåbneren kan forlænges med op til 3 x 50 cm. Med én forlængerskinne kan portåbneren tage en port på op til 290 cm i højden. To forlængerskinner kan tage en port på op til 340 cm i højden. Tre forlængerskinner kan tage en port på op til 390 cm i højden.	

Tilslutningsdiagram over eksterne forbindelser og enheder

Det er muligt at tilslutte yderligere enheder, som ikke er leveret af Millarco. Brug diagrammet nedenfor sammen med brugervejledningen til de pågældende enheder.

Tilslutte fotocelle:

Disse to terminaler er en strømforsyning til en fotocelle. Brug en bro (leveres sammen med enheden) til at forbinde og kortslutte disse to terminaler, før du tilslutter fotocellen.

Når terminal 1 og 2 er forbundet med stikket, yder terminal 3 og 4 en spænding på 24 V.

Når du har kortsluttet terminal 1 og 2, kan du slutte fotocellens ledninger til terminal 3 og 4.

Terminal 1, 2, 3 og 4 må KUN bruges til tilslutning af fotocelle.

- Forbindelse af terminal 1 og 2: kortslutning af forbindelser til fotocelle.
- Terminal 3 og 4: strømforsyning til fotocelle med to ledninger.

Du kan tilslutte op til 2 kontakter med ledning:

- Terminal 5 og 6: tilslutning af manuel kontakt.
- Terminal 7 og 8: tilslutning af manuel kontakt.

Tilslutning af backup-batteri

- Terminal 9 og 10: bruges til 24 V-backup-batteri.
- Terminal 9 bruges til backup-batteriets negative pol (-).
- Terminal 10 bruges til backup-batteriets positive pol (+).

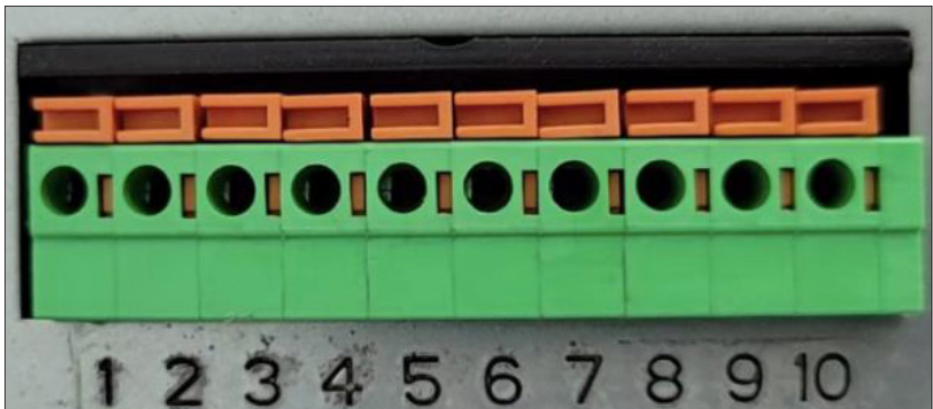

Vedligeholdelse og kontrol

Af sikkerhedshensyn skal følgende kontrol gennemføres inden idrifttagelse samt mindst en gang om måneden:

- Anbring en egnet genstand med en højde på mindst 40 cm i portåbningen.
- Aktiver lukning af port. Når underkanten af garageporten rammer genstanden, skal garageporten stoppe og åbne helt.

Hvis dette ikke sker, skal du kontakte forhandleren.

Træk altid stikket ud, når der arbejdes på garageportåbneren.

Produktet er udviklet til at fungere længe uden problemer med et minimum af vedligeholdelse. Ved at rengøre produktet regelmæssigt og behandle det korrekt, forlænges produktets driftslevetid.

Produktet skal renses og rengøres, og skinnen skal smøres med jævne mellemrum.

Hold regelmæssigt øje med garageporten, når den åbner og lukker for at sikre dig, at den kører korrekt. Kontroller regelmæssigt, at alle skruer og møtrikker er spændt forsvarligt.

Fejlafhjælpning

Problem	Årsag	Løsning
Motoren fungerer ikke	<ul style="list-style-type: none"> • Sprunget sikring • Dårlig forbindelse 	<ul style="list-style-type: none"> • Udskift sikringen • Kontroller forbindelsen
Efter indstilling af åbnings- og lukkeposition fungerer motoren ikke	<ul style="list-style-type: none"> • Møtrikker anvendt til montering af motordelen på skinnen er løse. • Programmeringsfejl 	<ul style="list-style-type: none"> • Stram møtrikkerne • Indstil åbnings- og lukkeposition igen
Vægkontakten fungerer, men fjernbetjeningen fungerer ikke	<ul style="list-style-type: none"> • Fjernbetjeningen har ikke foretaget selv læring • Fjernbetjeningens batteri er fladt 	<ul style="list-style-type: none"> • Indkod fjernbetjeningen i garageportåbneren • Skift batteri i fjernbetjeningen
Fjernbetjeningen virker kun på meget kort afstand	<ul style="list-style-type: none"> • Fjernbetjeningens batteri er ved at være fladt 	<ul style="list-style-type: none"> • Skift batteri i fjernbetjeningen
Garageporten stopper under drift	<ul style="list-style-type: none"> • Sikkerhedsanordning er udløst eller vægkontakt aktiveret 	<ul style="list-style-type: none"> • Fjern forhindringen
Garageporten fungerer ikke ved aktivering af fjernbetjening eller vægkontakt	<ul style="list-style-type: none"> • Garageporten detekterer ved selvtest en intern fejl, og displayet blinker 	<ul style="list-style-type: none"> • Træk stikket ud, og sæt det i igen efter 5 sekunder. Hvis fejlen vedvarer, skal du kontakte forhandleren
Garageportsåbneren åbner ikke helt	<ul style="list-style-type: none"> • Programmering er ikke foretaget korrekt • Skade på garageporten • Vejrforhold - f.eks. at regn og sne har øget garageportens vægt 	<ul style="list-style-type: none"> • Gennemfør ny programmering • Kontakt reparatør for at udbedre skader. • Garageporten opfatter situationen som en forhindring. Indstil trækkerkræften til højere niveau. Fjern sne fra garageporten.
Lampen lyser ikke	<ul style="list-style-type: none"> • Pære defekt 	<ul style="list-style-type: none"> • Udskift pære

Tekniske data

Garageportåbner	Model 63022	Model 63023
	ZTS-800	ZTS 1000
Indgang:	220-240 V AC 50 Hz	220-240 V AC 50 Hz
Modtagerfrekvens:	433,92 MHz	433,92 MHz
Effekt:	120 W	150 W
Kode:	Rullekode	Rullekode
Driftstemperatur:	-20 °C - +50 °C	-20 °C - +50 °C
Fjernbetjeningbatteri:	12 V 2,7 A	12 V 2,7 A
Relativ luftfugtighed:	≤ 90 %	≤ 90 %
Pære:	230 V 15 W	230 V 15 W
Åbne- og lukkekraft:	Maks. 800 N	Maks. 1000 N
Maks. porthøjde:	2,40 m	2,80 m
Maks portareal:	13 m ²	16 m ²
Maks portvægt:	100 kg	120 kg
Lys:	5 minutter	5 minutter
Kraftig trækskinne:	3 m	3,5 m
Støj:	<60 dB	<60 dB
Standbyforbrug:	6 W	6 W

Service og reparation

Vi yder garanti på vores produkter i henhold til de lovbestemmelser, som gælder i det enkelte land. Købsbevis skal fremlægges/medsendes.

Service og reparation uden beregning ydes indenfor garantiperioden ifølge dansk købelov under følgende forudsætninger:

1. Fejlen er en konstruktions- eller materialefejl (normal slitage og misbrug er undtaget)
2. Reparation har ikke være forsøgt, af andre end Millarcos godkendte serviceværksteder
3. Der har ikke været anvendt uoriginale dele til maskinen

Serviceydelser uden beregning omfatter udskiftning af defekte samt arbejdsløn.

Produktet indleveres, hvor du har købt det, og forretningen sørger for videre forsendelse. Vi modtager ikke reparationer eller garantiforpligtelser direkte fra kunden.

Såfremt der skulle opstå tekniske spørgsmål, er du naturligvis velkommen til at kontakte vores serviceværksted:

Millarco International A/S, Rokhøj 26, 8520 Lystrup, Danmark

Servicetelefon: +45 8743 4233

E-mail: service@millarco.dk

Miljø



Symbolet på apparatet eller i brugervejledningen betyder, at du skal bortskaffe dit elektriske og elektroniske udstyr adskilt fra dit husholdningsaffald, når det skal kasseres.

Der findes separate indsamlingssystemer til genvinding i EU.

Du kan få yderligere information hos de lokale myndigheder eller hos den forhandler, som du har købt produktet af.

NO - Bruksanvisning

Takk fordi du har valgt denne garasjeportåpneren. Sikker og effektiv bruk av garasjeportåpneren forutsetter at du leser gjennom bruksanvisningen og sikkerhetsforskriftene før du tar i bruk garasjeportåpneren, og at du overholder alle anvisningene. Oppbevar alltid veiledningen i nærheten av garasjeportåpneren. Få eventuelt en fagperson til å vise deg hvordan garasjeportåpneren fungerer før du tar den i bruk.

Denne garasjeportåpneren skal bare

- Monteres i private boliger
- Brukes til automatisk åpning og lukking av garasjeporter
- Monteres og brukes i samsvar med beskrivelsene og sikkerhetsanvisningene i denne bruksanvisningen.

Merknad!

- Gjennomfør de enkelte arbeidstrinnene i den angitte rekkefølgen, og gjør deg kjent med betjeningen.
- Sørg for at alle brukere settes grundig inn i garasjeportens funksjon og betjening.
- Ved garasjeportens under- og sidekanter og på mekanismen er det fare for klem- og skjæreskader. Garasjeporten skal bare åpnes og lukkes når man har fullt overblikk over bevegelsesområdet og ingen personer oppholder seg i dette området.
- Bruk bare de vedlagte eller anbefalte materialene, og originale reservedeler og tilbehør.
- Få omgående skiftet ut skadde ledninger (må gjøres av en autorisert elektriker).
- Oppbevar fjernkontrollen slik at utilsiktet bruk er utelukket. Barn skal ikke leke med fjernkontrollen.
- Garasjeportmotoren skal bare monteres på korrekt monterte og avbalanserte garasjeporter. En feil montert port kan forårsake personskader.
- Ta alltid ut støpslet før det utføres arbeid på garasjeporten eller garasjeportåpneren.
- Berør aldri en garasjeport som er i bevegelse, og stikk aldri noe inn i deler som beveger seg.
- Hvis garasjeportåpneren er defekt, må du kontakte forhandleren eller Millarcos serviceavdeling.

Utvendig nødåpning

Hvis det ikke er noen annen adgang til garasjen, må det alltid monteres en utvendig nødåpner.

Låsing av porten

Når garasjeportåpneren er lukket, er garasjeporten låst. Eventuelle eksisterende låseanordninger på garasjeporten må fjernes eller settes ut av drift før installasjon av garasjeportåpneren.

Funksjoner

- Betjening med app via wifi
- Automatisk lys
Lyset står på i 5 minutter etter åpning og slår seg av automatisk
- Redusert hastighet ved ytterpunktene
Støysvak og myk start pluss langsom stans, som beskytter motoren og sikrer den lang levetid
- Automatisk stopp
Garasjeporten stanser og går et kort stykke tilbake hvis den treffer en hindring
- Programmerbar trekkraft og lengde ved åpning og lukking
Trekkraften kan stilles inn på trinn 1-8, der 8 er høyest
Under programmeringen kan trekk lengden justeres etter ønske
- Programmerbar automatisk lukkefunksjon
Garasjeportåpneren kan stilles inn slik at den lukkes automatisk etter et bestemt tidsrom.
- 2 stk. fjernkontroller. Hver fjernkontroll kan betjene to garasjeportåpnere.
Én knapp til åpning, stopp og lukking av garasjeporten
- Mulighet for ettermontering av manuell åpnings-/lukkebryter
(ekstrautstyr - se eget punkt)

Utpakking av garasjeportåpneren

Pakk forsiktig ut garasjeportåpneren, og kontroller at alle delene er tatt ut av emballasjen.

Del	Antall
Skinnedeler	3
Kjede	1
Løpevogn	2
Koblingsstykker	2
Motorenhet	1

Del	Antall
Forbindelsesstang	1
Fjernkontroll	2
Stropper til takmontering	2
Lås med snor til løpevogn	1
Skruer og beslag	



Monteringsveiledning

Før montering må du måle avstanden fra portblad til tak. Det må minimum være 5 cm frirom over garasjeporten i hele portens bevegelsesområde.

Hvis avstanden er mer enn 14 cm, må garasjeportåpneren monteres nedhengt fra taket ved hjelp av beslagene som følger med.

Hvis avstanden til taket er mindre enn 5 cm, må du rådføre deg med forhandleren.

Montering av skinnen

Monter skinnen ved å feste de 2 koblingsstykkene til den midterste skinnedelen, og sett deretter på de andre skinnedelene. Monter tannhjulet med kjeden lagt rundt tannhjulet. Sørg for at kjeden ligger riktig i skinnen og ikke er vridd. Kontroller at beslaget til låsen på løpevognen er på riktig side av løpevognen.

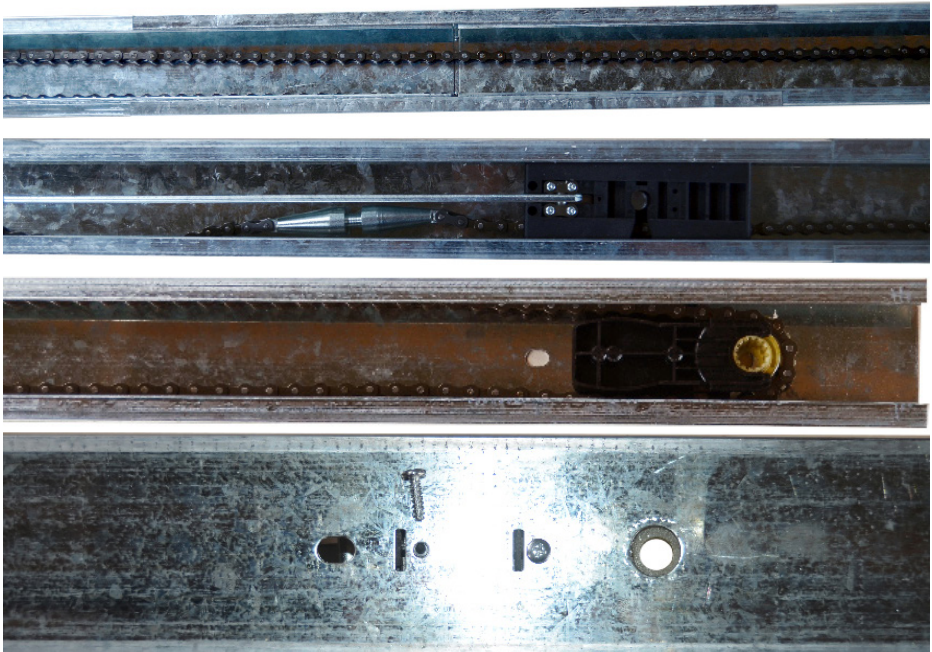

Stram nå kjeden med en 14 mm fastnøkkel på mutteren i motsatt ende av tannhjulet. Kjeden må være så stram at den ikke kan falle ut av skinnen. Kontroller at kjeden fremdeles sitter på tannhjulet. Sidene på kjeden må ikke berøre bunnen av skinnen.

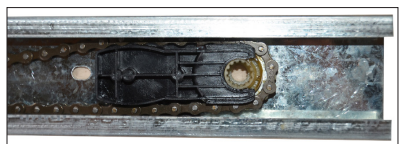
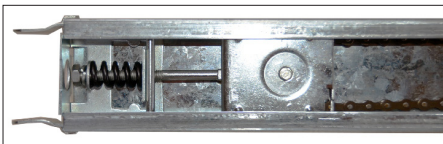

Montering av løpevogn

Monter låsenøkkelen i plastblokken med forbindelsesstangen til garasjeporten. Vær oppmerksom på at fjæren må monteres på låsenøkkelen.

Monter plastvippearmen i enden av plastblokken med splinten som følger med.

Monter snor og håndtak for nødutkobling på plastvippearmen.

Monter nå plastblokken på løpevognen med de 4 maskinskruene som følger med.

Husk at forbindelsesstangen må fjernes fra plastblokken for å få plass til skruen i hullet.

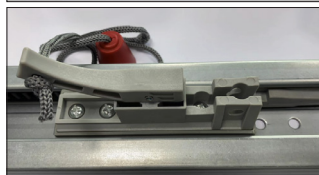
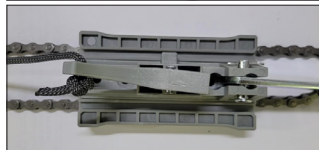
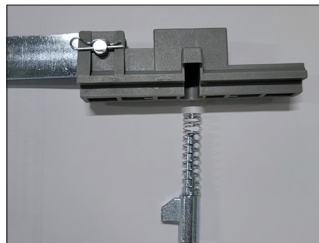

Funksjonene til løpevognen

- A. Lukking: Når du løsner trekksnoren, vil løpevognens låsegang automatisk flyttes ut, og garasjeporten vil gå opp og ned. Dette er den automatiske nullstillingen av løpevognen.
- B. Åpning: Når styrearmen beveger seg inn i løpevognen, må du trekke snoren så langt det går for å skille løpevognens låsegang fra styrearmen, slik at garasjeporten kan trekkes opp og ned manuelt.
- C. Selvlåsing: Når løpevognen skilles fra kjedens styrearm, vil garasjeporten være låst.

Ledeskinne

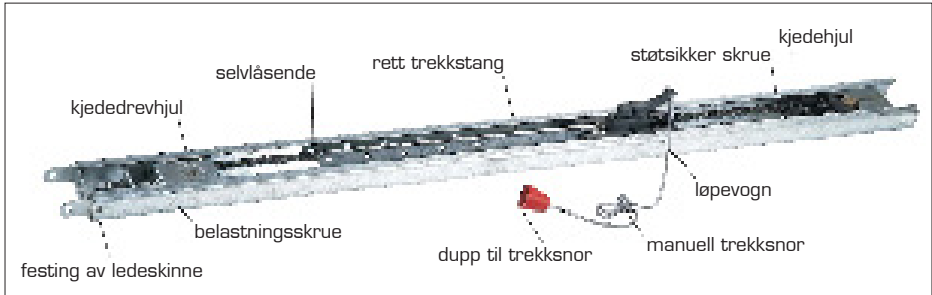

Montering på garasjeport

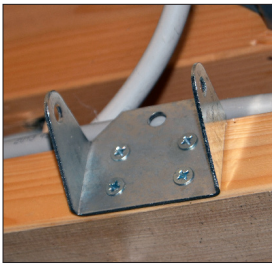

Monter festebeslaget for skinnen over garasjeporten.

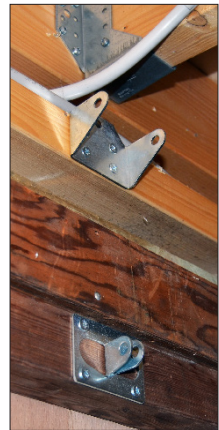

Monter trekkbeslaget midt på garasjeporten.



Fest portskinnen på beslaget med akselen som følger med, og sett i splinten for å holde akselen på plass.

Montering av motor

Fest motorenheten på portskinnen med de 2 bøyene som følger med.



Montering med stropper

Montering med stropper brukes bare når avstanden til taket er over 14 cm.

Form stroppene, hvis det er mulig, kan skinnen eventuelt festet på en sperre med bøylen som følger med. Beslaget klikkes rundt skinnen og bøylen settes rundt skinnen, det hele boltes sammen med boltene og mutrene som følger med.

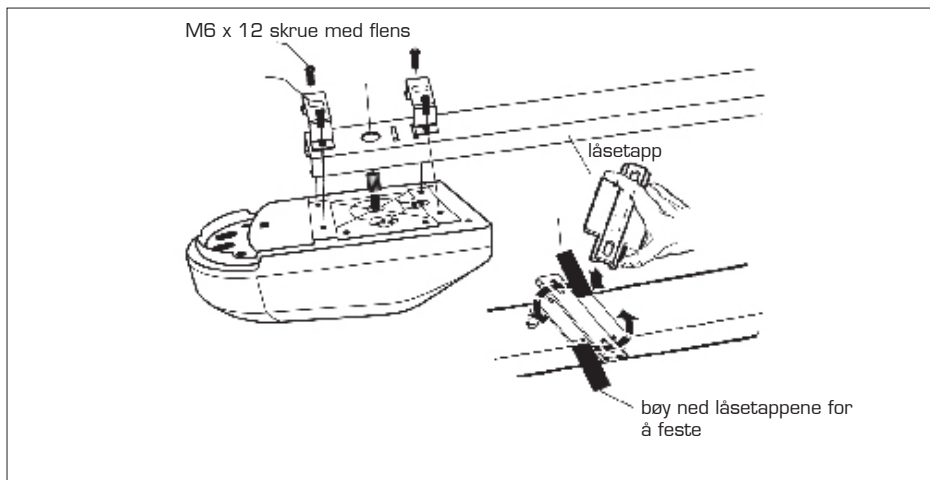
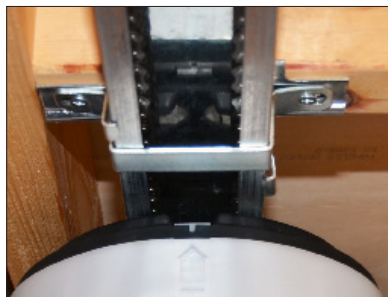
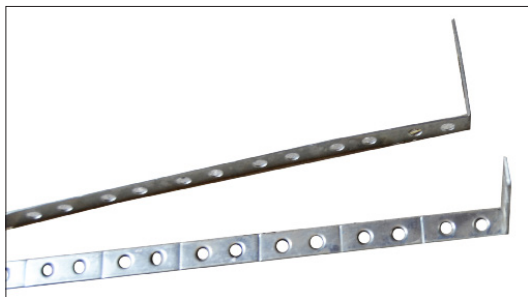

Fest løpevognen til garasjeporten med forbindelsesstangen som følger med. Ut fra de forborede hullene kan du selv bestemme vinkelen, slik at garasjeporten ikke kommer borti forbindelsesstangen.

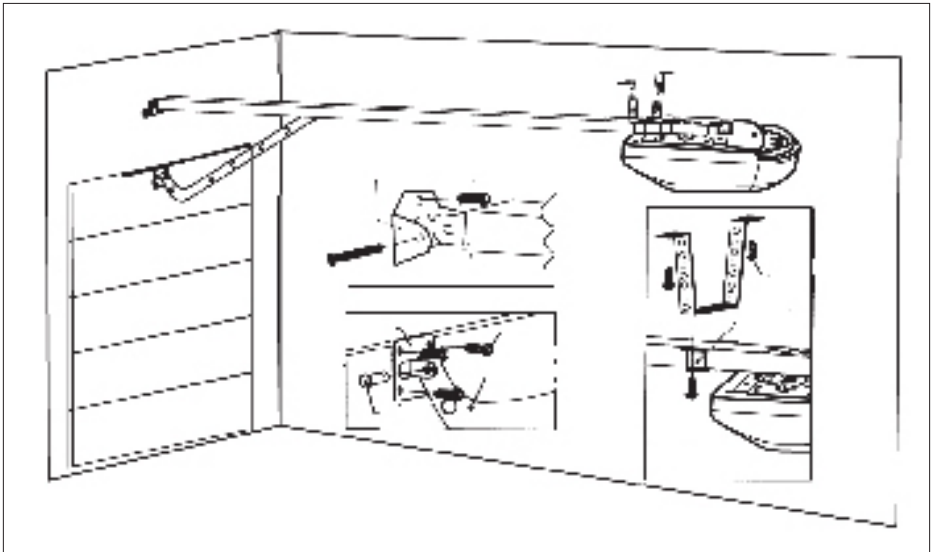

Forberedelse av garasjeporten til garasjeportåpneren

Først åpner og lukker du garasjeporten manuelt for å kontrollere at garasjeporten glir problemfritt og er godt avbalansert. Hvis ikke, må du ikke koble garasjeportåpneren til garasjeporten.

Betjeningspanel

1. Knappen WIFI
2. Knappen CODE (kode)
3. Display
4. Wifi-indikator
5. Knappen PIL NED
6. Knappen PIL OPP
7. Knappen SET (innstilling)

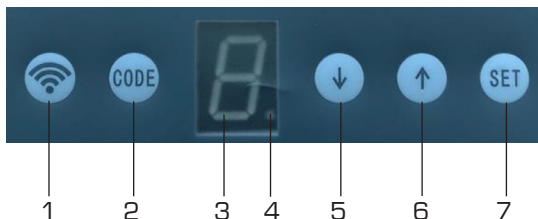

Motorinnstillinger og betjeningsanvisning

1. Når garasjeportåpneren kobles til strømmettet, viser displayet "0", og garasjeportåpneren er i standby.
2. Innstilling av åpen og lukket posisjon:

Trykk én gang på knappen SET. Displayet viser "1". Trykk på knappen PIL OPP til porten er i helt åpen posisjon. Slipp knappen PIL OPP, og trykk på knappen SET.

Displayet viser "2". Trykk på knappen PIL NED til porten er i helt lukket posisjon. Slipp knappen PIL NED, og trykk på knappen SET. Porten kjører en testsyklus, der den åpnes og lukkes helt én gang.

3. Innstilling av trekkraft for åpning og lukking

Trekkraften for åpning og lukking kan stilles inn på trinn 1 til 8. Standardinnstillingen er trinn 3.

Innstilling av trekkraft for åpning: Trykk tre ganger på knappen SET til displayet viser den øverste delen av et åttetall. Trykk på knappen PIL OPP for å øke trekkraften, eller trykk på knappen PIL NED for å redusere trekkraften.

Når du har stilt inn ønsket trekkraft, må du trykke på knappen SET for å lagre innstillingen. Motoren går nå automatisk til innstilling av trekkraften for lukking. Displayet viser den nederste del av et åttetall.

Trekkraften for åpning og lukking kan stilles inn på trinn 1 til 8. Standardinnstillingen er trinn 2.

Trykk på knappen PIL OPP for å øke trekkraften, eller trykk på knappen PIL NED for å redusere trekkraften. Når du har stilt inn ønsket trekkraft, må du trykke på knappen SET til displayet viser "0". Det betyr at trekkraften for lukking nå er stilt inn.

4. Innstilling av automatisk lukking av porten:

Slå på automatisk lukking:

Trykk 5 ganger på knappen SET til displayet viser "A". Trykk på knappen PIL OPP. Displayet viser en blinkende "H". Det betyr at automatisk lukking er slått på.

Slå av automatisk lukking:

Trykk på knappen PIL NED på betjeningspanelet, "H" lyser konstant på displayet. Det betyr at automatisk lukking er slått av.

Trykk på knappen SET for å lagre alle innstillinger. (I fabrikkinnstillingen er automatisk lukking slått av.) Hvis du ikke trenger automatisk lukking av porten, kan du bare la fabrikkinnstillingen stå uendret.

Automatisk lukking skjer som standard etter 5 minutter, og denne tidsinnstillingen kan ikke endres.

Koble garasjeportåpneren til wifi:

Forberedelse:

Koble smarttelefonen din til et stabilt trådløst nettverk med god signalstyrke.

1. Hold smarttelefonen i nærheten av garasjeportåpneren (cirka 1-3 meter, avhengig av det wifi-nettverkets signalstyrke) under hele tilkoblingsprosessen.
2. Hent appen "TUYA Smart" i AppStore eller Google Play. Gjennomfør registreringsprosessen.
3. Du kan også hente appen til smarttelefonen ved å skanne QR-koden merket "download" i denne bruksanvisningen. Hvis du skanner QR-koden merket "guide", kan du også hente bruksanvisningen for Tuya Smart-appen.



download



guide

Illustrasjonen nedenfor viser plasseringen av wifi-indikatoren på betjeningspanelet. Wifi-indikatoren kan vise tre statussignaler for garasjeportåpneren:



1. Blinker ikke (av) = Garasjeportåpneren er koblet til det trådløse nettverket.
2. Blinker langsomt = Garasjeportåpneren er ikke koblet til det trådløse nettverket.
3. Blinker hurtig = Garasjeportåpneren er klar for tilkobling til det trådløse nettverket.

Tilkobling

Følg disse trinnene for å legge til garasjeportåpneren som en smartenhet i appen.

Oversikt:

- Åpne Tuya-appen, og velg skjermbildet "Home".
- Trykk på tegnet "Pluss/Legg til " oppe i høyre hjørne.
- Velg "Legg til enhet".
- Velg "Plug (BLE+Wi-Fi)" som enheten som skal legges til.
- Hold knappen WIFI på betjeningspanelet inne til wifi-indikatoren blinker hurtig. (Dette betyr at garasjeportåpneren er klar for tilkobling til det trådløse nettverket).
- Kontroller at wifi-indikatoren blinker hurtig på displayet til garasjeportåpneren. Trykk deretter på knappen "Confirm the indicator is blinking" (bekreft at indikatoren blinker) i Tuya-appen på smarttelefonen.
- Trykk på "Blink Quickly" (blinker hurtig).
- Tast inn adgangskoden til det wifi-nettverket garasjeportåpneren skal forbindes med (f.eks. wifi-nettverket i boligen din).
- Trykk på "Next" (neste). Forbindelsen opprettes automatisk.

Skjermbilder knyttet til forbindelsen:

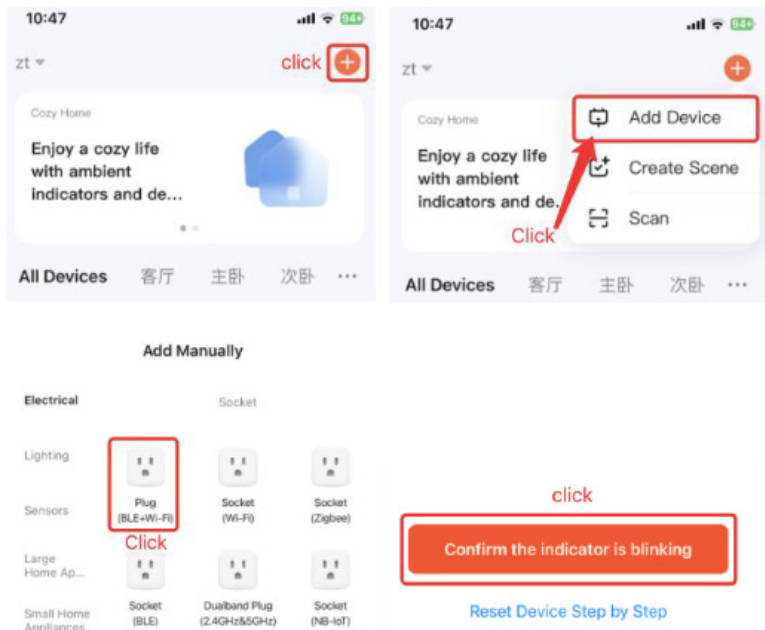

- Kontroller at wifi-indikatoren blinker hurtig, og trykk deretter på knappen “Confirm the indicator is blinking” (bekreft at indikatoren blinker) på smarttelefonen.
- Følg resten av trinnene for å fullføre tilføyelsen av garasjeportåpneren i Tuya-appen.

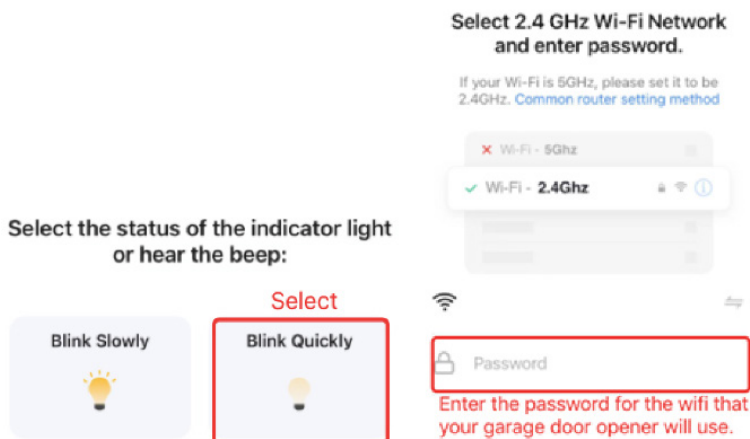

Slette en forbindelse:

1. Når garasjeportåpneren er koblet til wifi-nettverket ditt, slukner wifi-indikatoren og fortsetter å være av.
2. Du kan slette garasjeportåpneren fra det aktuelle wifi-nettverket ved å holde knappen WIFI inne helt til wifi-indikatoren begynner å blinke. Det betyr at den aktuelle wifi-nettverksforbindelsen er brutt.
3. Du kan også slette garasjeportåpneren som enhet i Tuya-appen på smarttelefonen din. Velg garasjeportåpneren i Tuya-appen, og trykk på "Remove device" (fjern enhet) for å slette tilkoblede garasjeportåpnere.

Fjernkontroller

Legge til og slette

- Trykk én gang på knappen CODE på betjeningspanelet. Displayet viser "7". Trykk to ganger på den fjernkontrollknappen du vil programmere. På displayet blinker tallet "7". Dette betyr at fjernkontrollen er lagt til riktig. (Fjernkontrollene som følger med, er lagt til ved levering og krever ingen videre paring.)
- Hver fjernkontroll kan betjene inntil 2 garasjeportåpnere, hvis man legger til en betjeningsknapp til hver motorenhet.

Du kan slette en fjernkontroll fra en garasjeportåpner på følgende måte:

- Hold knappen CODE inne i 4-5 sekunder. Displayet viser tallet "7", som begynner å blinke og deretter slukner.
- Når "7" har sluknet, viser displayet i stedet "0" og går i standby. Dette betyr at fjernkontrollkodene er slettet fra garasjeportåpneren.

Utskifting av batteriet i fjernkontrollen

Forsiktig!

- Fare ved feil utskifting av batteri. Må bare skiftes ut med samme batteritype.
- Bruk lekkasjesikre batterier.
- Løsne skruene på baksiden av fjernkontrollen, og ta av dekselet.
- Skift ut batteriet.
- Kontroller at polene (+/-) vender riktig vei. Plasser minuspolen mot fjæren.
- Sett dekselet på igjen, og skru det fast.

Trådløst tastatur (ekstrautstyr, må kjøpes separat)

Det trådløse tastaturet kobles til på følgende måte:

- Trykk én gang på knappen CODE på betjeningspanelet. Displayet viser "7".
Tast "11", og trykk på knappen PIL TIL VENSTRE. Tast deretter "11", og trykk på knappen PIL TIL VENSTRE på nytt.
- På displayet blinker tallet "7". Dette betyr at det trådløse tastaturet er lagt til riktig. (Fjernkontrollene som følger med, er lagt til ved levering og krever ingen videre paring.)
- Hvert tastatur kan betjene inntil 2 portåpnere, slik at man kan programmere en funksjonspilknapp for hver motorenhet.
- Fabrikkkoden er 11 for den venstre og 22 for den høyre pilknappen. Du kan programmere en ny kode ved å følge veiledningen som følger med det trådløse tastaturet.

Ekstrautstyr

Det er mulig å kjøpe en del ekstrautstyr til BOXER garasjeportåpner, blant annet fjernkontroll, kodetastatur for utvendig montering, nødåpner, batteri til fjernkontroll, pluss forlengerskinne for å kunne montere garasjeportåpneren på porter som er høyere enn 240 cm.

Varenr.	Beskrivelse	Foto
63004	Fjernkontroll med 3 funksjonsknapper. Inkl. batteri. Rekkevidde inntil 35 m. MERK: Kan styre inntil 3 BOXER garasjeportåpnerne.	
63010	Utvendig trådløst digitalt tastatur. Betjenes med personlig kode på inntil 8 sifre uten sender eller nøkkel. Kan monteres utenfor garasjen. Leveres inkl. knappcellebatteri CR2032. Kan kodes med 2 forskjellige koder, slik at den kan brukes til 2 garasjeportåpnerne eller til den samme med 2 forskjellige koder.	
63012	Nødåpner til garasjeportåpner. For utvendig betjening. Vaieren utløses med nøkkel, og garasjeporten frigjøres fra løpevognen og kan dermed åpnes manuelt. Kan brukes i tilfelle strømbrudd. Monteres hvis det ikke er noen annen tilgang til garasjen. Leveres med 2 nøkler. Passer til de fleste vanlige garasjeporter på markedet.	
63018	Forlengerskinne på 50 cm. Leveres inkl. 100 cm kjede, pluss beslag og skruer. Garasjeportåpneren kan forlenges med inntil 3 x 50 cm. Med én forlengerskinne kan portåpneren brukes til en port med en høyde på inntil 290 cm. To forlengerskinner takler en port med en høyde på inntil 340 cm. Tre forlengerskinner takler en port med en høyde på inntil 390 cm.	

Koblings skjema for eksterne forbindelser og enheter

Det går an å koble til enda flere enheter som ikke er levert av Millarco. Bruk skjemaet under sammen med bruksanvisningen for de aktuelle enhetene.

Koble til fotocelle:

Disse to terminalene er en strømforsyning til en fotocelle. Bruk en bro (leveres sammen med enheten) til å forbinde og kortslutte disse to terminalene før du kobler til fotocellen.

Når terminal 1 og 2 er koblet til støpslet, gir terminal 3 og 4 en spenning på 24 V.

Når du har kortsluttet terminal 1 og 2, kan du koble fotocellens ledninger til terminal 3 og 4.

Terminal 1, 2, 3 og 4 må BARE brukes til tilkobling av fotocelle.

- Forbindelse av terminal 1 og 2: kortslutning av forbindelser til fotocelle.
- Terminal 3 og 4: strømforsyning til fotocelle med to ledninger.

Du kan koble til inntil 2 brytere med ledning:

- Terminal 5 og 6: tilkobling av manuell bryter.
- Terminal 7 og 8: tilkobling av manuell bryter.

Tilkobling av reservebatteri

- Terminal 9 og 10: brukes til 24 V reservebatteri.
- Terminal 9 brukes til reservebatteriets negative pol (-).
- Terminal 10 brukes til reservebatteriets positive pol (+).

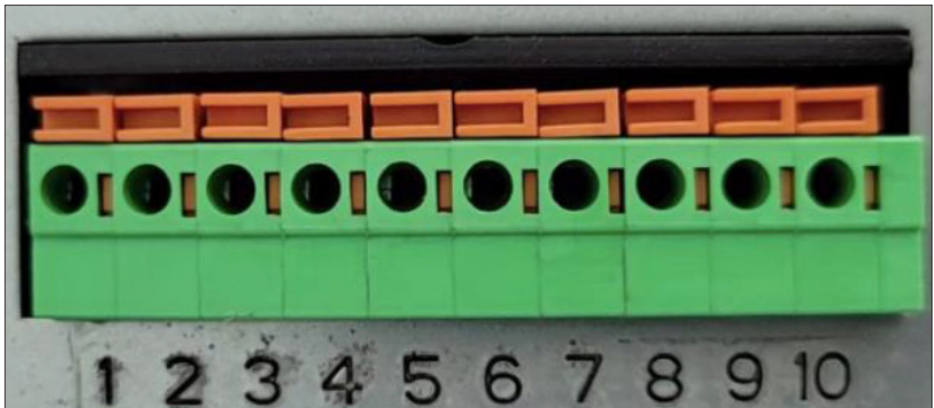

Vedlikehold og kontroll

Av sikkerhetshensyn må følgende kontroll gjennomføres før idriftsetting, og senere minst en gang i måneden:

- Plasser en egnet gjenstand med en høyde på minst 40 cm i garasjeportåpningen.
- Aktiver lukking av port. Når underkanten av garasjeporten treffer gjenstanden, skal garasjeporten stoppe og åpnes helt.

Hvis dette ikke skjer, må du kontakte forhandleren.

Trekk alltid støpslet ut av stikkkontakten ved arbeid på garasjeportåpneren.

Produktet er utviklet for å fungere lenge uten problemer med et minimum av vedlikehold. Med regelmessig rengjøring og riktig behandling forlenges produktets levetid.

Produktet må renses og rengjøres, og skinnen må smøres med jevne mellomrom.

Hold regelmessig øye med garasjeporten under åpning og lukking for å forvise deg om at den fungerer riktig. Kontroller regelmessig at alle skruer og mutre er forsvarlig strammet.

Feilsøking

Problem	Årsak	Løsning
Motoren fungerer ikke	<ul style="list-style-type: none"> • Sikring gått • Dårlig forbindelse 	<ul style="list-style-type: none"> • Skift ut sikringen • Kontroller forbindelsen
Etter innstilling av åpnings- og lukkeposisjon virker ikke motoren	<ul style="list-style-type: none"> • Mutre som er brukt til montering av motordelen på skinnen, er løse. • Programmeringsfeil 	<ul style="list-style-type: none"> • Stram mutrene • Still inn åpnings- og lukkeposisjonen på nytt
Veggbryteren fungerer, men fjernkontrollen fungerer ikke	<ul style="list-style-type: none"> • Fjernkontrollen har ikke foretatt selvåring • Flatt batteri på fjernkontrollen 	<ul style="list-style-type: none"> • Kod inn fjernkontrollen i garasjeport-åpneren • Skift batteri i fjernkontrollen
Fjernkontrollen virker bare på svært kort avstand	<ul style="list-style-type: none"> • Batteriet i fjernkontrollen er nesten flatt 	<ul style="list-style-type: none"> • Skift batteri i fjernkontrollen
Garasjeporten stopper under drift	<ul style="list-style-type: none"> • Sikkerhetsanordning er utløst eller veggbryter aktivert 	<ul style="list-style-type: none"> • Fjern hindringen
Garasjeporten fungerer ikke ved aktivering av fjernkontroll eller veggbryter	<ul style="list-style-type: none"> • Garasjeporten detekterer ved selvtest en intern feil, og displayet blinker 	<ul style="list-style-type: none"> • Trekk ut støpslet, og sett det inn igjen etter 5 sekunder. Hvis feilen vedvarer, må du kontakte forhandleren
Garasjeportåpneren åpner ikke helt	<ul style="list-style-type: none"> • Programmering er ikke utført riktig • Skade på garasjeporten • Værforhold - f.eks. at regn og snø har økt vekten til garasjeporten 	<ul style="list-style-type: none"> • Gjennomfør ny programmering • Kontakt reparatør for å utbedre skader. • Garasjeporten oppfatter situasjonen som en hindring. Still inn trekraften på et høyere nivå. Fjern snø fra garasjeporten.
Lampen lyser ikke	<ul style="list-style-type: none"> • Defekt pære 	<ul style="list-style-type: none"> • Skift pære

Tekniske data

Garasjeportåpner	Modell 63022	Modell 63023
	ZTS-800	ZTS 1000
Inngang:	220-240 V AC 50 Hz	220-240 V AC 50 Hz
Mottakerfrekvens:	433,92 MHz	433,92 MHz
Effekt:	120 W	150 W
Kode:	Rullekode	Rullekode
Driftstemperatur:	-20 °C - +50 °C	-20 °C - +50 °C
Fjernkontrollbatteri:	12 V 2,7 A	12 V 2,7 A
Relativ luftfuktighet:	≤ 90 %	≤ 90 %
Pære:	230 V 15 W	230 V 15 W
Åpnings- og lukkekraft:	Maks. 800 N	Maks. 1000 N
Maks. porthøyde:	2,40 m	2,80 m
Maks. portareal:	13 m ²	16 m ²
Maks portvekt:	100 kg	120 kg
Lys:	5 minutter	5 minutter
Kraftig trekkskinne:	3 m	3,5 m
Støy:	<60 dB	<60 dB
Standbyforbruk:	6 W	6 W

Service og reparasjon

Vi gir garanti på produktene våre i henhold til de lovbestemmelsene som gjelder i hvert enkelt land. Kjøpsbevis må legges frem / sendes med.

Service og reparasjon uten omkostninger ytes i garantitiden i henhold til dansk kjøpslov, under følgende forutsetninger:

1. Feilen er en fabrikasjon- eller materialfeil (normal slitasje og misbruk er unntatt)
2. Reparasjon har ikke vært prøvd av andre enn Millarcos godkjente serviceverksteder
3. Det har ikke vært brukt uoriginale deler til apparatet

Serviceytelser uten omkostninger omfatter utskifting av defekte deler og arbeidspenger.

Produktet leveres inn der du kjøpte det, og forretningen sørger for videre forsendelse. Vi mottar ikke reparasjoner eller garantiforpliktelser direkte fra kunden.

Hvis det skulle oppstå tekniske spørsmål, kan du naturligvis kontakte våre serviceverksteder:

Millarco International A/S, Rokhøj 26, 8520 Lystrup, Danmark

Servicetelefon: +45 8743 4233

E-post: service@millarco.dk

Miljø



Symbolet på apparatet eller i bruksanvisningen betyr at elektrisk og elektronisk utstyr ikke skal kastes i det vanlige husholdningsavfallet.

Det finnes separate innsamlingssystemer for gjenvinning i EU.

Du kan få mer informasjon hos lokale myndigheter eller hos forhandleren der du kjøpte produktet.

SV - Bruksanvisning

Tack för att du har valt denna garageportsöppnare. Säker och effektiv användning av garageportsöppnaren förutsätter att du läser bruksanvisningen och säkerhetsföreskrifterna innan användning, och att alla anvisningar beaktas. Förvara alltid bruksanvisningen i närheten av garageportsöppnaren. Låt eventuellt en sakkunnig visa dig hur garageportsöppnaren fungerar innan du använder den.

Denna garageportsöppnare får endast:

- Monteras i privata bostäder
- Användas för automatisk öppning och stängning av garageportar
- Monteras och användas i överensstämmelse med beskrivningarna och säkerhetsanvisningarna i denna bruksanvisning.

Observera!

- Utför de enskilda arbetsstegen i angiven ordningsföljd och gör dig förtrogen med användningen.
- Se till att alla användare känner till garageportens funktion och användning.
- Risk för kläm- och skärskador föreligger vid garageportens kanter och mekanik under stängning. Garageporten får endast öppnas och stängas när du har fullständig översikt över dess rörelseområde och inga personer befinner sig i detta område.
- Använd endast medföljande eller rekommenderade material samt originalreservdelar och tillbehör.
- Byt ut skadade ledningar omedelbart (ska utföras av en auktoriserad elektriker).
- Förvara fjärrkontrollen på ett sådant sätt att obehörig användning är uteslutet. Barn får inte leka med fjärrkontrollen.
- Garageportsdrevet får endast monteras på korrekt monterade och justerade garageportar. En felaktigt monterad port kan orsaka personskador.
- Dra alltid ut kontakten innan arbete utförs på garageporten eller garageportsdrevet.
- Rör aldrig en garageport som är i rörelse och stick aldrig in föremål i delar som är i rörelse.
- Om garageportsöppnaren är defekt, kontakta återförsäljaren eller Millarcos serviceavdelning.

Utvändig nödöppning

Om det inte finns någon alternativ ingång åtkomst till garaget ska en utvändig nödöppningsanordning monteras.

Portlåsning

När garageportsöppnaren är stängd är garageporten låst. Eventuella befintliga låsanordningar på garageporten ska tas bort eller tas ur bruk innan garageportsöppnaren installeras.

Funktioner

- Användning med app via wifi
- Automatisk belysning
Ljuset är tänd i 5 minuter efter öppning och stängning
- Reducerad hastighet vid ytterpunkterna
Ljuddämpad och mjuk start samt långsamt stopp som skyddar motorn och säkrar en lång livslängd
- Automatiskt stopp
Garageporten stannar och kör kort tillbaka om den stöter på ett hinder
- Programmerbar dragkraft och längd vid öppning och stängning
Dragkraften kan ställas in till steg 1–8, där 8 är det högsta
Under programmeringen kan draglängden justeras efter önskemål
- Programmerbar automatisk stängningsfunktion
Garageportsöppnaren kan ställas in till att stängas automatiskt efter en viss period.
- 2 st. fjärrkontroller, varje fjärrkontroll kan manövrera två garageportsöppnare
En knapp för att öppna, stoppa eller stänga garageporten
- Möjlighet för montering av manuell brytare för öppning och stängning
(extrautrustning – se särskild punkt)

Uppackning av garageportsöppnaren

Packa försiktigt upp garageportsöppnaren och kontrollera att alla delar finns med.

Del	Antal
Skenor	3
Kedja	1
Löpvagn	2
Monteringsstycken	2
Motorenhet	1

Del	Antal
Anslutningsstång	1
Fjärrkontroll	2
Hålbånd för takmontering	2
Lås med snöre till löpvagnen	1
Skrudar och beslag	



Monteringsanvisning

Mät avståndet från portblad till tak. Det ska finnas minst 5 cm fritt utrymme över garageporten i hela dess rörelseområde.

Om avståndet är mer än 14 cm ska garageportsöppnaren monteras nedhängande från taket med hjälp av medföljande beslag.

Om avståndet till taket är mindre än 5 cm, kontakta din återförsäljare.

Montera skenan

Montera skenan genom att montera de två monteringsstyckena runt den mittersta delen av skenan och sätt därefter på de andra delarna av skenan. Montera kugghjulet med kedjan. Se till att kedjan ligger i skenan och inte har snott sig. Kontrollera att beslaget för låset på löpvagnen befinner sig på rätt sida av löpvagnen.

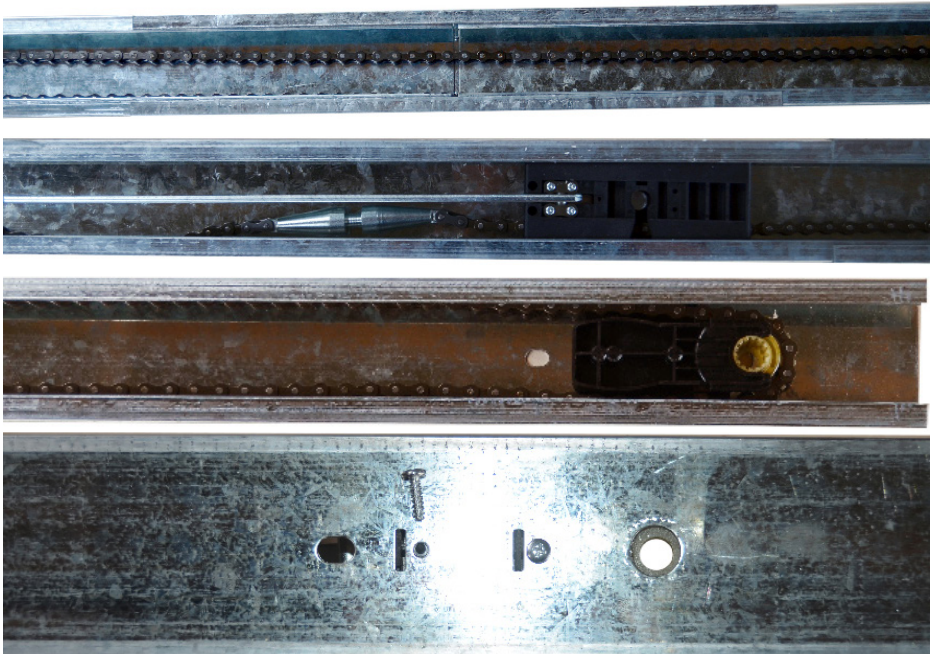

Sträck kedjan med en 14 mm U-nyckel med muttern i motsatt ände av kugghjulet. Kedjan ska vara tillräckligt sträckt så att den inte kan falla ut ur skenan. Kontrollera att kedjan sitter kvar på kugghjulet. Kedjans sidor får inte beröra skenans botten.

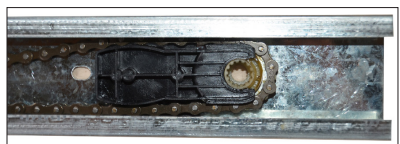
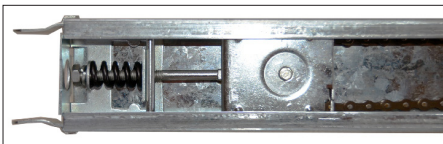

Montering av löpvagn

Montera låsnyckeln i plastblocket med anslutningsstängan till garageporten. Observera att fjädern ska monteras på låsnyckeln.

Montera plastvipparmen på änden av plastblocket med medföljande sprint.

Montera snöre och handtag för nödurkopplingen på plastvipparmen.

Montera nu plastblocket på löpvagnen med de fyra medföljande maskinskrivarna.

Observera att anslutningsstängan måste tas bort från plastblocket för att skruven ska få plats i hålet.

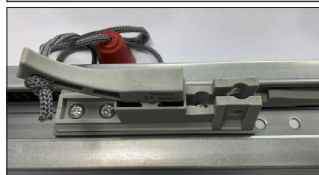
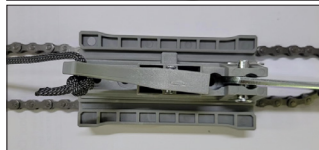
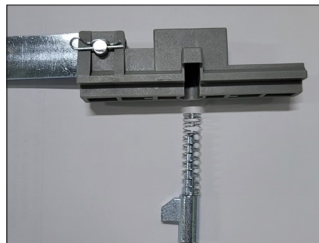

Löpvagnens funktion

- A. Stängning: När du lossar snöret kommer löpvagnens självlåsande anordning att flyttas ut automatiskt, och garageporten går upp och ner. Detta är den automatiska nollställningen av löpvagnen.
- B. Öppning: När styrarmen rör sig in i löpvagnen, dra helt i snöret för att skilja löpvagnens självlåsande anordning och styrarmen så att garageporten kan dras upp och ner manuellt.
- C. Självlåsning: När löpvagnen hålls öppen med kedjans styrarm är garageporten låst.

Styrskena

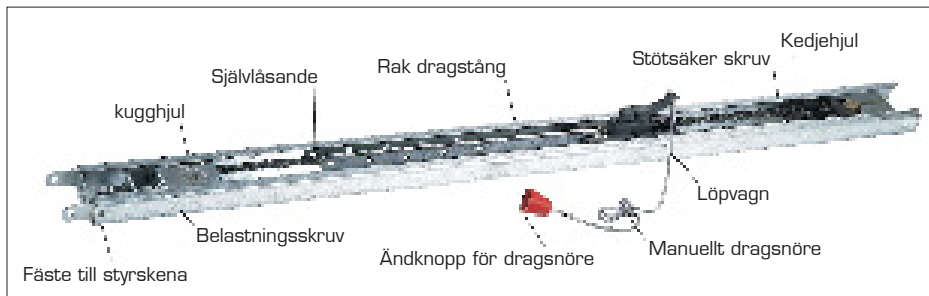

Montering på garageporten

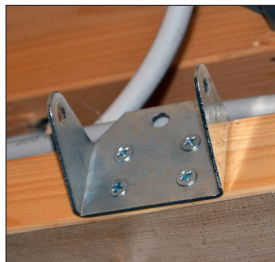

Montera beslaget för att fästa skenan över porten.



Montera dragbeslaget på mitten av garageporten.



Sätt fast portskenan på beslaget med medföljande axel och sätt i sprinten för att låsa axeln.

Montering av motorn

Montera motorenheten på portskenan med de två medföljande byglarna.



Montering med hålbånd

Montering med hålbånd används bara om det är mer än 14 cm till taket.

Forma hålbanden. Om det finns möjlighet kan skenan fästas till en takbjälke med medföljande bygel. Placera beslaget och bygel runt skenan och använd medföljande skruvar och muttrar för att fästa dem.

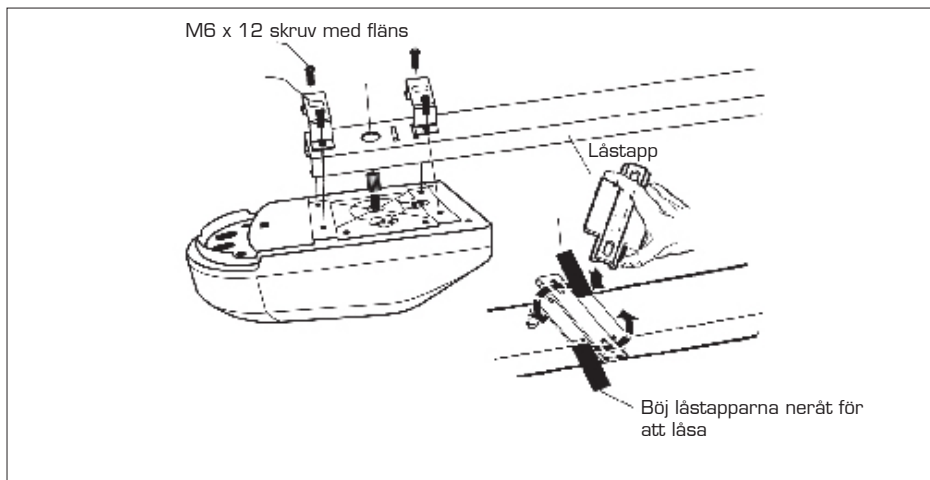
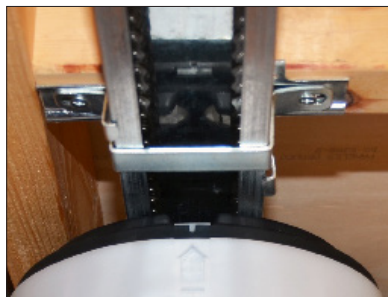
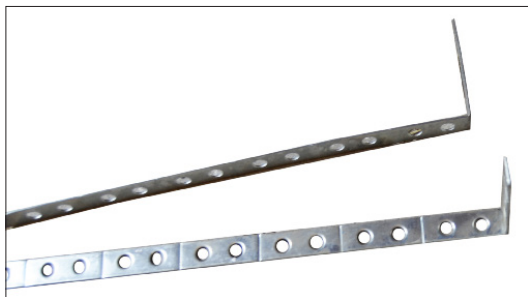

Sätt fast löpvagnen på garageporten med medföljande anslutningsstång. Du kan själv bestämma vinkeln efter de förborrade hålen. Se till att garageporten inte berör anslutningsstången.

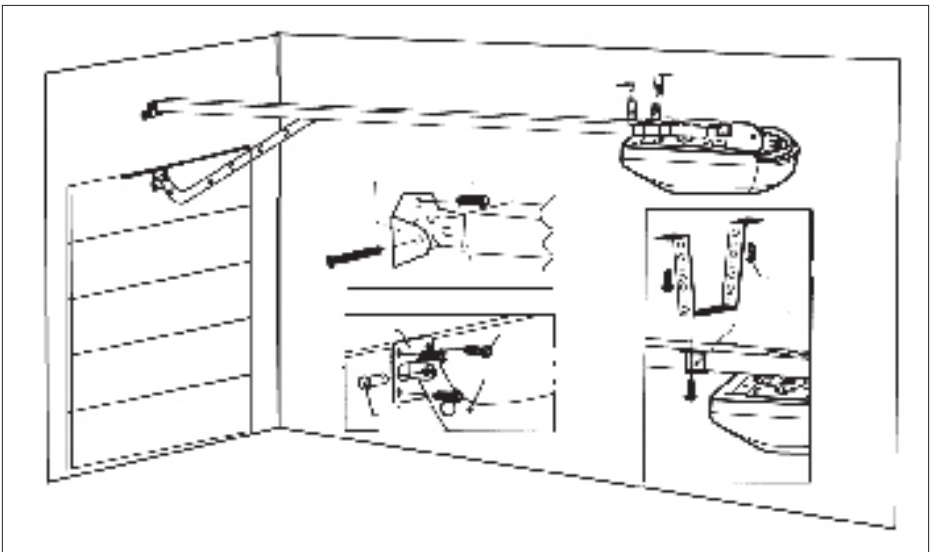

Förberedelse av garageporten för garageportsöppnaren

Öppna och stäng garageporten manuellt en gång för att kontrollera att garageporten glider utan problem och är korrekt justerad. I annat fall får garageportsöppnaren inte användas på garageporten.

Manöverpanel

1. Knapp WI-FI
2. Knapp CODE (kod)
3. Display
4. Indikator för wifi
5. Knapp PIL NED
6. Knapp PIL UPP
7. Knapp SET (bekräfta)

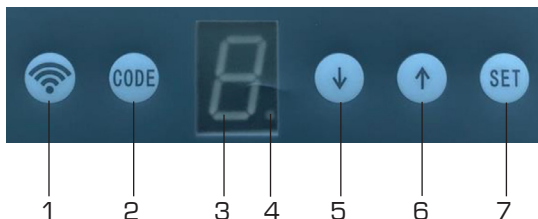

Motorinställningar och manövrering

1. När garageportsöppnaren ansluts till elnätet visar displayen "0" och garageportsöppnaren befinner sig i standby-läge.
2. Inställning av öppen och stängd position:

Tryck en gång på knappen SET. Displayen visar "1". Tryck på knappen PIL UPP tills porten befinner sig helt i öppen position. Släpp knappen PIL UPP och tryck på knappen SET.

Displayen visar "2". Tryck på knappen PIL NED tills porten befinner sig helt i stängd position. Släpp knappen PIL NED och tryck på knappen SET. Porten utför ett test där den öppnas och stängs helt en gång.

3 Inställning av dragkraft för öppning och stängning

Dragkraften för öppning och stängning kan ställas in från steg 1 till 8. Standardinställningen är steg 3.

Inställning av dragkraft för öppning: Tryck tre gånger på knappen SET tills displayen visar den övre delen av en åtta. Tryck på knappen PIL UPP för att öka dragkraften, eller tryck på knappen PIL NED för att minska dragkraften.

När du har ställt in önskad dragkraft, tryck på knappen SET för att spara inställningen. Displayen övergår automatiskt till inställning av dragkraften för stängning. Den visar den understa delen av en åtta.

Dragkraften för öppning och stängning kan ställas in från steg 1 till 8. Standardinställningen är steg 2.

Tryck på knappen PIL UPP för att öka dragkraften, eller tryck på knappen PIL NED för att minska dragkraften. När du har ställt in önskad dragkraft, tryck på knappen SET tills displayen visar "0". Dragkraften för stängning har nu ställts in.

4 Inställning av automatisk portstängning:

Så här aktiverar du automatisk portstängning:

Tryck på knappen SET fem gånger så att displayen visar "A". Tryck på knappen PIL UPP. Displayen visar ett blinkade "H". Det innebär att automatisk portstängning är aktiverat.

Så här avaktiverar du automatisk portstängning:

Tryck på knappen PIL NED på manöverpanelen, så att displayen konstant visar "H". Det innebär att automatisk portstängning är avaktiverat.

Tryck på knappen SET för att spara alla inställningar. (Standardinställning är att automatisk portstängning är avaktiverat). Om du inte behöver automatisk stängning av porten låter du bara standardinställningen vara kvar.

Automatisk portstängning utförs som standard efter fem minuter, och denna tidsinställning kan inte ändras.

Ansluta garageportsöppnaren till wifi:

Förberedelse:

Se till att din mobiltelefon är ansluten till en stabilt wifi-nätverk med bra signalstyrka.

1. Håll telefonen nära garageportsöppnaren (ca 1–3 m beroende på signalstyrka) under hela anslutningsprocessen.
2. Hämta appen "TUYA Smart" i AppStore eller Google Play. Utför registreringsprocessen.
3. Du kan också hämta appen till din telefon genom att skanna QR-koden "download" i denna bruksanvisning. Genom att skanna QR-koden "guide" kan du också hämta bruksanvisningen för appen Tuya Smart.



download



guide

Illustrationen nedan visar var indikatorn för wifi befinner sig på manöverpanelen. Indikatorn för wifi har tre statussignaler för garageportsöppnaren:

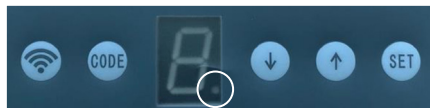

1. Blinkar inte (släckt) = garageportsöppnaren är ansluten till wifi-nätverket.
2. Blinkar långsamt = garageportsöppnaren är inte ansluten till wifi-nätverket.
3. Blinkar snabbt = garageportsöppnaren är redo att anslutas till wifi-nätverket.

Anslutning

Följ dessa steg för att lägga till garageportsöppnaren som en smart-enhet i appen.

Översikt:

- Öppna Tuya-appen och välj skärmen "Home".
- Tryck på symbolen "Plus/lägg till" överst i det högra hörnet.
- Välj "Lägg till enhet".
- Välj "Kontakt (BLE+Wi-Fi)" som den enhet som ska läggas till.
- Håll knappen WI-FI intryckt på manöverpanelen tills indikatorn för wifi blinkar snabbt. (Det innebär att garageportsöppnaren är redo att anslutas till wifi-nätverket).
- Kontrollera att indikatorn för wifi blinkar snabbt på garageportsöppnarens display. Tryck därefter på knappen "Confirm the indicator is blinking" (bekräfta att indikatorn blinkar) i Tuya-appen på din telefon.
- Tryck på "Blink Quickly" (blinkar snabbt).
- Ange lösenordet för det wifi-nätverk som du vill ansluta garageportsöppnaren ska anslutas till. (T.ex wifi-nätverket i din bostad).
- Tryck på "Next" (nästa). Anslutningen upprättas automatiskt.

Skärmbild vid anslutningen:

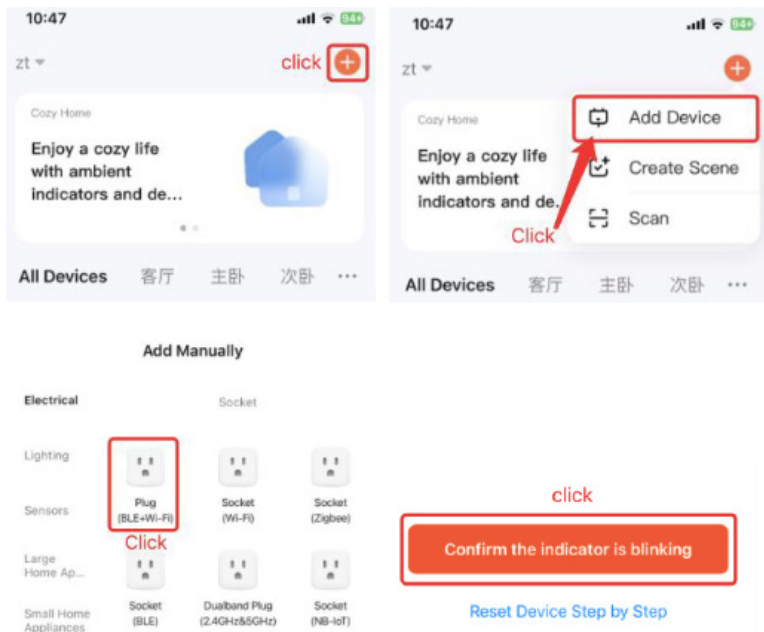

- Kontrollera att indikatorn för wifi blinkar snabbt och tryck därefter på knappen "Confirm the indicator is blinking" (bekräfta att indikatorn blinkar) på din telefon.
- Följ resten av stegen för att lägga till din garageportsöppnare i Tuya-appen.

Raderna en anslutning:

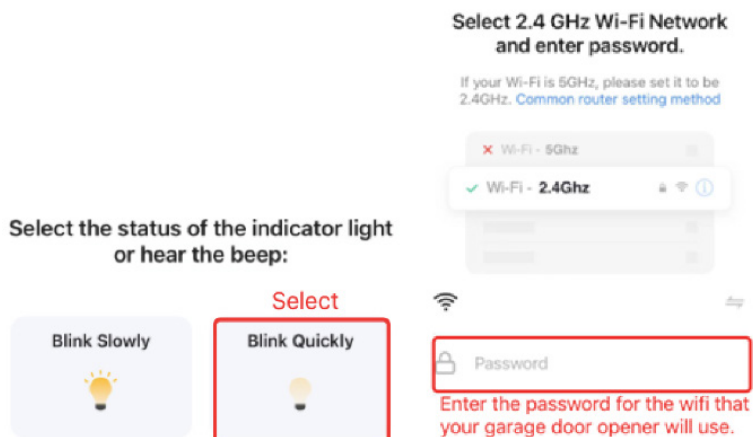

1. När din garageportsöppnare är ansluten till ditt wifi-nätverk släcks indikatorn för wifi-nätverket och förblir släckt.
2. Du kan ta bort garageportsöppnaren från den aktuella wifi-anslutningen genom att hålla knappen WIFI intryckt tills wifi tänds och börjar blinka. Det innebär att aktuell wifi-anslutning har avbrutits.
3. Du kan också radera garageportsöppnaren som enhet i Tuya-appen på din telefon. Välj garageportsöppnaren i Tuya-appen och tryck på "Remove device" (ta bort enhet) för att ta bort anslutna garageportsöppnare.

Fjärrkontroller

Lägga till och ta bort

- Tryck en gång på knappen CODE på manöverpanelen. Displayen visar "7". Tryck två gånger på den knappen du vill programmera. Displayen visar ett blinkande "7". Det innebär att fjärrkontrollen har lagts till. (Medföljande fjärrkontroller har lagts till vid leverans och behöver ingen ytterligare parkoppling).
- Varje fjärrkontroll kan manövrera upp till två garageportsöppnare om man lägger till en knapp till varje motorenhet.

Du kan ta bort en fjärrkontroll från en garageportsöppnare på följande sätt:

- Håll knappen CODE intryckt i 4–5 sekunder. Displayen visar "7", som först blinkar och sedan släcks.
- När "7" släcks visar displayen istället "0" och övergår till standby. Det innebär att fjärrkontrollskoderna har raderats från garageportsöppnaren.

Byta batteriet i fjärrkontrollen

Var försiktig!

- Fara vid felaktigt byte av batteri. Får endast bytas ut mot samma batterityp.
- Använd läckagesäkra batterier.
- Lossa skruvarna på baksidan av fjärrkontrollen och ta av locket.
- Byt ut batteriet.
- Kontrollera att polerna (+/-) är vända åt rätt håll. Sätt minuspolen mot fjädern.
- Sätt på locket och skruva fast det igen.



Trådlös knappsats (extrautrustning, köps separat)

Den trådlösa knappsatsen ansluts på följande sätt:

- Tryck en gång på knappen CODE på manöverpanelen. Displayen visar "7". Tryck in "11" och tryck på knappen PIL VÄNSTER. Tryck därefter in "11" och tryck på knappen PIL VÄNSTER igen.
- Displayen visar ett blinkande "7". Det innebär att den trådlösa knappsatsen har lagts till. (Medföljande fjärrkontroller har lagts till vid leverans och behöver ingen ytterligare parkoppling).
- Varje knappsats kan användas för två portöppnare, så en funktionsknapp kan programmeras för varje motorenhet.
- Fabrikskoden är 11 för vänster pilknapp och 22 för höger pilknapp. Du kan programmera en ny kod genom att följa instruktionerna i bruksanvisningen som medföljer den trådlösa knappsatsen.

Extrautrustning

Det finns en del extrautrustning att köpa till BOXER garageportsöppnare, bland annat fjärrkontroll, knappsats för utvändig montering, nödöppnare, batteri till fjärrkontroll samt förlängningsskena för montering av garageportsöppnaren på en port som är högre än 240 cm.

Varunr.	Beskrivning	Foto
63004	Fjärrkontroll med tre funktionsknappar. Inkl. batteri. Räckvidd upp till 35 m. OBS: Kan styra upp till tre BOXER garageportsöppnare.	
63010	Utvändig trådlös knappsats Används med en personlig kod på upp till 8 siffror utan sändare eller nycklar. Kan monteras utanför garaget. Levereras inkl. knappcells batteri CR2032. Kan kodas med två olika koder så att den kan användas till två olika garageportsöppnare, eller till samma med två olika koder.	
63012	Nödöppnare för garageportsöppnare För utvändigt bruk. Vajern utlöses med nyckel, och garageporten frigörs från löpvagnen och kan därmed öppnas manuellt. Kan användas vid strömavbrott. Monteras om det inte finns annan åtkomst till garaget. Levereras med 2 nycklar. Passar de flesta garageportsöppnare som finns på marknaden.	
63018	Förlängningsskena på 50 cm. Levereras inkl. 100 cm kedja samt beslag och skruvar. Garageportsöppnaren kan förlängas med upp till 3 x 50 cm. Med en förlängningsskena kan portöppnaren användas på en port som är upp till 290 cm hög. Med två förlängningsskenor kan portöppnaren användas på en port som är upp till 340 cm hög. Med tre förlängningsskena kan portöppnaren användas på en port som är upp till 390 cm hög.	

Anslutningsdiagram över externa anslutningar och enheter

Det är möjligt att ansluta ytterligare enheter som inte levererats av Millarco. Använd diagrammet nedan tillsammans med bruksanvisningen för aktuella enheter.

Ansluta fotocell:

Dessa två terminaler är strömförsörjning för en fotocell. Använd en brygga (levereras tillsammans med enheten) för att ansluta och kortsluta dessa två terminaler innan du ansluter fotocellen.

När terminal 1 och 2 är anslutna med kontakten avger terminal 3 och 4 en spänning på 24 V.

När du har kortslutit terminal 1 och 2 kan du ansluta fotocellens ledningar till terminal 3 och 4.

Terminal 1, 2, 3 och 4 får ENDAST användas för anslutning av fotocell.

- Anslutning av terminal 1 och 2: kortslutning av anslutningar till fotocell.
- Terminal 3 och 4: strömförsörjning för fotoceller med två ledningar.

Du kan ansluta upp till två brytare med ledning:

- Terminal 5 och 6: anslutning av manuell brytare.
- Terminal 7 och 8: anslutning av manuell brytare.

Anslutning av backup-batteri

- Terminal 9 och 10: används för 24 V-backup-batteri.
- Terminal 9 används för backup-batteriets negativa pol (-).
- Terminal 10 används för backup-batteriets positiva pol (+).

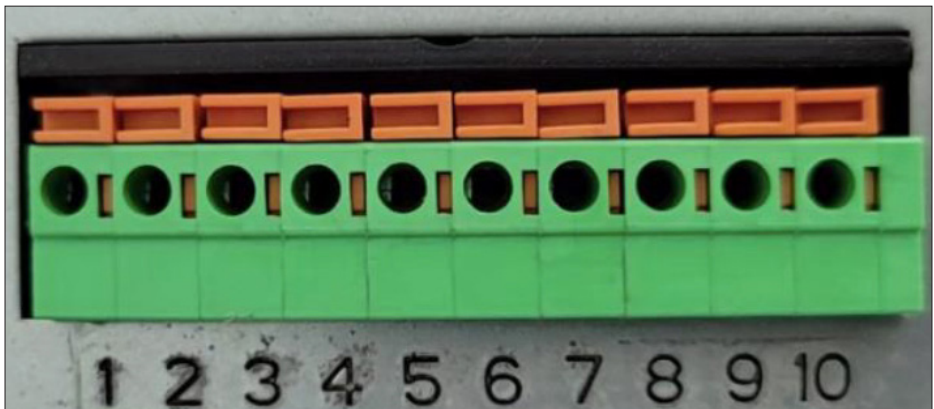

Underhåll och kontroll

Av säkerhetsskäl ska följande kontroll utföras innan första användning samt en gång per månad:

- Placera ett föremål med en höjd på minst 40 cm i portöppningen.
- Aktivera stängning av porten. När underkanten av garageporten träffar föremålet ska garageporten stoppa och öppnas helt.

Om detta inte sker, kontakta din återförsäljare.

Dra alltid ut kontakten vid arbete på garageportsöppnaren.

Produkten är utvecklad för att fungera problemfritt länge, med endast ett minimalt underhåll. Genom att rengöra produkten regelbundet och behandla det korrekt förlänger du produktens användningstid.

Produkten ska rengöras, och skenan ska smörjas med jämna mellanrum.

Håll ett öga på garageporten när den öppnas och stängs för att säkerställa att den fungerar korrekt. Kontrollera regelbundet att alla skruvar och muttrar är ordentligt åtdragna.

Felavhjälpning

Problem	Orsak	Lösning
Motorn fungerar inte	<ul style="list-style-type: none"> • En säkring har gått • Dålig anslutning 	<ul style="list-style-type: none"> • Byt ut säkringen • Kontrollera anslutningen
Motorn fungerar inte efter inställning av öppnings- och stängningsposition	<ul style="list-style-type: none"> • Muttrarna som använts för monteringen av motorenheten på skenan är lösa. • Programmeringsfel 	<ul style="list-style-type: none"> • Dra åt muttrarna • Ställ in öppnings- och stängningsposition igen
Väggkontakten fungerar, men fjärrkontrollen fungerar inte	<ul style="list-style-type: none"> • Fjärrkontrollen har inte blivit programmerad • Fjärrkontrollens batteri är tomt 	<ul style="list-style-type: none"> • Programmera fjärrkontrollen för garageportsöppnaren • Byt batteri i fjärrkontrollen
Fjärrkontrollen fungerar endast på mycket kort avstånd	<ul style="list-style-type: none"> • Fjärrkontrollens batteri är nästan tomt 	<ul style="list-style-type: none"> • Byt batteri i fjärrkontrollen
Garageporten stoppar under användning	<ul style="list-style-type: none"> • Säkerhetsanordning har utlöst eller väggkontakt aktiverad 	<ul style="list-style-type: none"> • Avlägsna hindret
Garageporten fungerar inte vid aktivering av fjärrkontrollen eller väggbrytare	<ul style="list-style-type: none"> • Garageporten upptäcker ett internt fel vid ett självtest och displayen blinkar 	<ul style="list-style-type: none"> • Dra ut kontakten och sätt in den igen efter 5 sekunder. Om felet kvarstår, kontakta din återförsäljare
Garageportsöppnaren öppnar inte helt	<ul style="list-style-type: none"> • Programmering har inte gjorts korrekt • Skada på garageporten • Väderförhållanden – t.ex. regn och snö som gjort garageporten tyngre 	<ul style="list-style-type: none"> • Utför ny programmering • Kontakta reparatören för att åtgärda skador. • Garageporten uppfattar situationen som ett hinder. Ställ in dragkraften till en högre nivå. Ta bort snö från garageporten.
Lampan lyser inte	<ul style="list-style-type: none"> • Glödlampa defekt 	<ul style="list-style-type: none"> • Byt ut glödlampan

Tekniska data

Garageportsöppnare	Modell 63022	Modell 63023
	ZTS-800	ZTS 1000
Ingång:	220–240 V AC 50 Hz	220–240 V AC 50 Hz
Mottagarfrekvens:	433,92 MHz	433,92 MHz
Effekt:	120 W	150 W
Kod:	Rullande kod	Rullande kod
Drifttemperatur:	-20 °C–+50 °C	-20 °C–+50 °C
Fjärrkontrollsbatteri:	12 V 2,7 A	12 V 2,7 A
Relativ luftfuktighet:	≤ 90 %	≤ 90 %
Glödlampa:	230 V 15 W	230 V 15 W
Öppnings- och stängningskraft:	Max. 800 N	Max. 1000 N
Max. porthöjd:	2,40 m	2,80 m
Max. portyta:	13 m ²	16 m ²
Max. portvikt:	100 kg	120 kg
Belysning:	5 minuter	5 minuter
Kraftig dragskena:	3 m	3,5 m
Ljudnivå:	<60 dB	<60 dB
Förbrukning i standby-läge:	6 W	6 W

Service och reparation

Vi ger garanti på våra produkter i enlighet med de lagbestämmelser som gäller i det enskilda landet. Köpintyg ska uppvisas/skickas med.

Service och reparation utförs gratis inom garantiperioden enligt dansk köplag under följande förutsättningar:

1. Felet är ett konstruktions- eller materialfel (normalt slitage och felaktig användning omfattas inte)
2. Det har inte gjorts försök till reparation av andra än Millarcos godkända serviceverkstäder
3. Delar som inte är original har inte använts till maskinen

Gratis servicearbeten omfattar byte av defekta delar samt arbetslön.

Produkten lämnas in på inköpsstället som sörjer för vidare avsändning. Vi accepterar inte reparationer eller garantiförpliktelser direkt från kunden.

Om det skulle uppstå tekniska frågor är du naturligtvis välkommen att kontakta vår serviceverkstad:

Millarco International A/S, Rokhøj 26, 8520 Lystrup, Danmark

Servicetelefon: +45 8743 4233

E-post: service@millarco.dk

Miljö

Symbolen på apparaten eller i bruksanvisningen betyder att elektriskt och elektroniskt avfall inte ska slängas i restavfallet när det är förbrukat.



Det finns separata insamlingsystem för återvinning inom EU.

Du kan få mer information från kommunen eller från din återförsäljare.

Kiitos, että valitsit tämän autotallin ovenavaajan. Autotallin ovenavaajan turvallinen ja tehokas käyttö edellyttää, että luet käyttöohjeet ja turvallisuusohjeet ennen autotallin ovenavaajan käyttöä ja että noudatat kaikkia ohjeita. Säilytä käyttöohjetta aina lähellä autotallin oven avaajaa. Pyydä tarvittaessa ammattilaisesta näyttämään, miten autotallin ovenavaaja toimii, ennen kuin käytät sitä.

Seuraavat ohjeet koskevat autotallin ovenavaajaa...:

- Sen saa asentaa ainoastaan yksityistiloihin
- Sitä saa käyttää ainoastaan autotallin oven automaattiseen avaamiseen ja sulkemiseen
- sen saa asentaa ja sitä saa käyttää vain tämän käyttöoppaan sisältämien kuvausten ja turvaohjeiden mukaisesti.

Huomaa!

- Suorita yksittäiset vaiheet kuvatussa järjestyksessä ja varmista, että olet perehtynyt laitteen toimintaan.
- Varmista, että kaikki käyttäjät tuntevat autotallin oven toiminnan ja käytön
- Autotallin oven ja sen mekanismin ala- ja sivureunoihin liittyy puristumis- ja viiltohaavojen vaara. Autotallin oven saa avata ja sulkea vain silloin, kun sen liikealue on esteettömästi näkyvässä ja kun kukaan muu ei ole välittömässä läheisyydessä.
- Käytä ainoastaan mukana toimitettuja tai suositeltuja materiaaleja sekä alkuperäisiä varaosia ja tarvikkeita.
- Vaihda vaurioituneet virtakaapelit välittömästi. (Tämän saa tehdä vain pätevä sähköasentaja.)
- Säilytä kaukosäädintä varmassa paikassa vahingossa tapahtuvan käytön estämiseksi. Lapset eivät saa leikkiä kaukosäätimellä.
- Soveltuu asennettavaksi ainoastaan asianmukaisesti asennettuun ja tasapainotettuun autotallin oveen. Epäasianmukaisesti asennettu autotallin ovi voi aiheuttaa henkilövahinkoja.
- Erotta autotallin ovi aina verkkovirrasta ennen autotallin ovelle tai sen moottorille tehtäviä töitä.
- Älä milloinkaan kosketa liikkuvaa autotallin ovea, äläkä milloinkaan työnnä mitään liikkuviin osiin.
- Jos autotallin ovenavaajaan tulee vika, ota yhteyttä Millarcon huolto-osastoon.

Hätäavaus ulkopuolelta

Jos autotalliin ei ole toista sisäänkäyntiä, asenna aina ulkopuolinen hätäavausmahdollisuus.

Oven lukitus

Kun autotallin ovenavaaja on suljettu, autotallin ovi on lukittu. Kaikki autotallin ovesa olevat lukituslaitteet on poistettava tai deaktivoitava ennen autotallin ovenavaajan asentamista.

Toiminnot

- Käyttö sovelluksella WiFi-verkon kautta.
- Automaattinen valo
Valo palaa 5 minuuttia avaamisen jälkeen ja sammuu automaattisesti.
- Alennettu nopeus avaamisen/sulkemisen lopussa
Hiljainen ja pehmeä käynnistyminen moottorin suojaamiseksi ja pitkän käyttöiän takaamiseksi.
- Automaattinen pysäytys
Autotallin ovi pysähtyy ja palaa hieman takaisinpäin, jos se törmää esteeseen.
- Ohjelmoitavissa oleva avaus-/sulkemisvoima ja -etäisyys
Avaus-/sulkemisvoima voidaan asettaa välille 1–8, jolloin taso 8 on maksimi. Voit säätää etäisyysasetusta ohjelmoinnin aikana.
- Ohjelmoitavissa oleva automaattinen sulkemistoiminto
Autotallin ovenavaajan voi asettaa sulkeutumaan automaattisesti tietyn ajan kuluttua.
- 2 kaukosäädintä. Kummallakin kaukosäätimellä voi käyttää kahta autotallin ovenavaajaa.
Yksi painike autotallin oven avaamiseksi, pysäyttämiseksi ja sulkemiseksi.
- Mahdollisuus asentaa jälkikäteen manuaalinen avaus-/sulkemiskytkin (valinnainen – katso erillinen kappale).

Autotallin ovenavaajan purkaminen pakkauksesta

Poista autotallin ovenavaaja varovaisesti pakkauksesta, ja tarkista että olet ottanut kaikki osat pakkauksesta.

Osa	Määrä
Kiskot	3
Ketju	1
Kelkat	2
Kokoonpano-osat	2
Moottoriosia	1
Yhdystanko	1

Osa	Määrä
Kaukosäätimet	2
Ripustimet kattokiinnitystä varten	2
Lukko, jossa on naru kelkkoja varten	1
Ruuvit ja kiinnikkeet	



Kokoamisohjeet

Mittaa ennen asennusta etäisyys ovilevystä kattoon. Autotallin oven yläpuolella on oltava vähintään 5 cm vapaata tilaa, jotta autotallin ovi voi liikkua koko liikealueellaan.

Jos etäisyys on yli 14 cm, autotallin ovenavaaja on ripustettava kattoon mukana toimitettujen kiinnikkeiden avulla.

Jos etäisyys kattoon on alle 5 cm, kysy neuvoa jälleenmyyjältä.

Kiskon asennus

Kokoa kisko asentamalla 2 kokoonpano-osaa kiskon keskiosan ympärille ja kiinnitä sitten muut kiskon osat. Asenna hammaspyörä niin, että ketju on kiedottu sen ympärille. Varmista, että ketju on suorassa kiskossa eikä ole kiertynyt. Tarkista, että kelkan lukon kiinnitys on kelkan oikealla puolella.

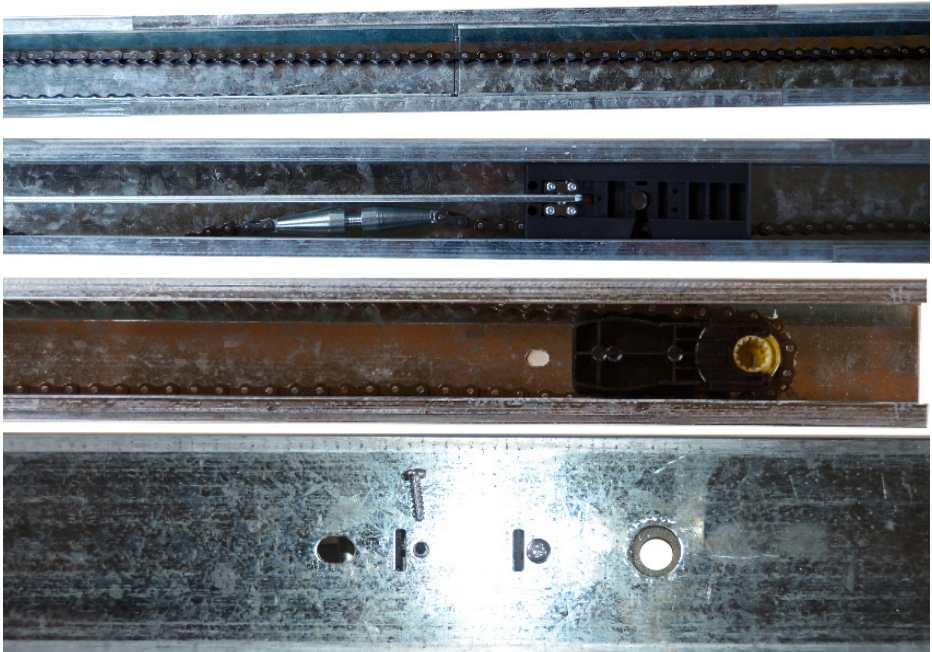

Kiristä nyt ketju hammaspyörän vastakkaisessa päässä olevasta mutterista 14 mm:n mutteriavaimella. Ketju on kiristettävä niin, ettei se pääse putoamaan kiskosta. Tarkista, että ketju on edelleen kiinni hammaspyörässä. Ketjun sivut eivät saa koskettaa kiskon alaosaa.

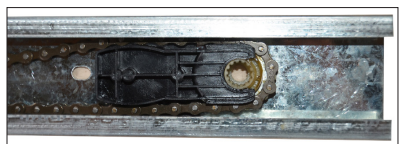
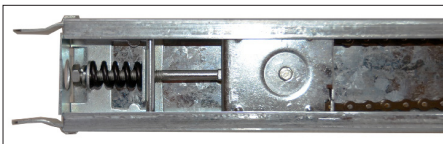

Kelkan kokoaminen

Asenna lukitusavain muovikappaleeseen autotallin oven yhdystangon avulla. Huomaa, että jousi on kiinnitettävä lukitusavaimeen.

Kiinnitä muovinen vipuvarsi muovikappaleen päähän käyttäen toimitukseen sisältyvää sokkaa.

Asenna naru ja kahva muovisen vipuvarren hätävapautuslaitteeseen.

Kiinnitä nyt muovikappale kelkkaan neljällä toimitukseen sisältyvällä koneruuvilla.

Huomaa, että yhdystanko on irrotettava muovikappaleesta, jotta ruuvi voitaisiin työntää reikään.

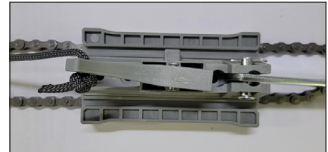
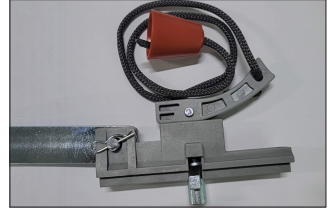
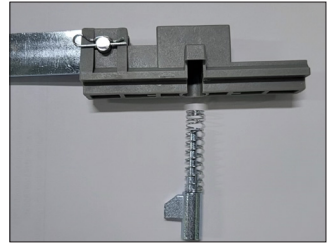

Kelkan toiminnot

- A. Sulkeminen: Kun vapautat vetonarun, kelkan lukitusmekanismi siirtyy automaattisesti ulos, ja autotallin ovi liikkuu ylös ja alas. Tämä on kelkan automaattinen palautus.
- B. Avaaminen: Kun ohjausvarsi siirtyy kelkkaan, vedä naru kokonaan ulos, jotta kelkan lukitusmekanismi ja ohjausvarsi irtoavat toisistaan ja autotallin ovi voidaan vetää ylös ja alas käsin.
- C. Itselukkiutuminen: Kun ketjun ohjausvarsi irrottaa kelkan, autotallin ovi lukkiutuu.

Ohjaukisko

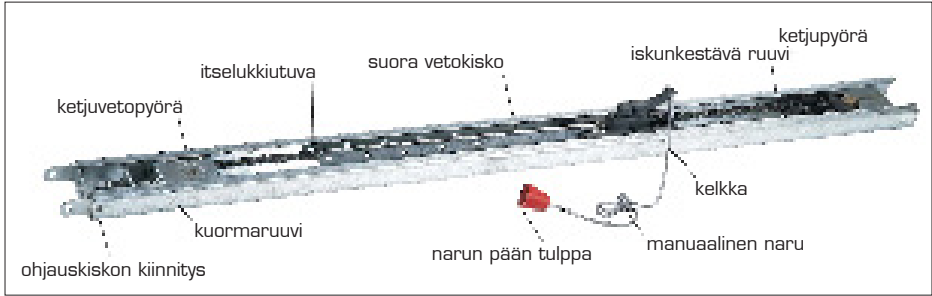

Kiinnittäminen autotallin oveen

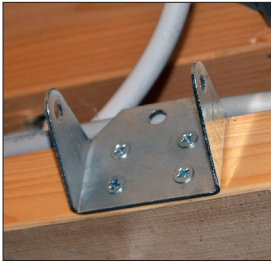

Asenna kiskon kiinnittämiseen tarvittava pidike autotallin oven yläpuolelle.

Asenna varren tukilaatta keskelle autotallin ovea.

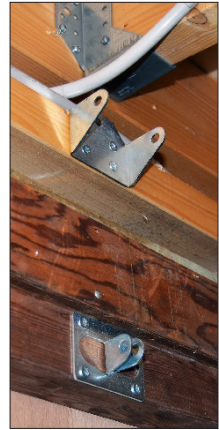

Kiinnitä ovikisko pidikkeeseen käyttäen mukana toimitettua akselia ja aseta sokka, jotta akseli pysyy paikallaan.

Moottorin asennus

Kiinnitä moottoriosia ovikiskoon käyttäen kahta mukana toimitettua kiinnikettä.



Ripustimen kiinnitys

Käytä ripustimia vain, jos etäisyys kattoon on yli 14 cm.

Mukauta ripustimet. Jos käytettävissä on sopiva palkki, kisko voidaan kiinnittää siihen mukana toimitetulla kiinnikkeellä. Napsauta pidike kiskon ympärille ja aseta kiinnike kiskon ympärille. Ruuvaa sitten kaikki yhteen käyttäen mukana toimitettuja ruuveja ja muttereita.

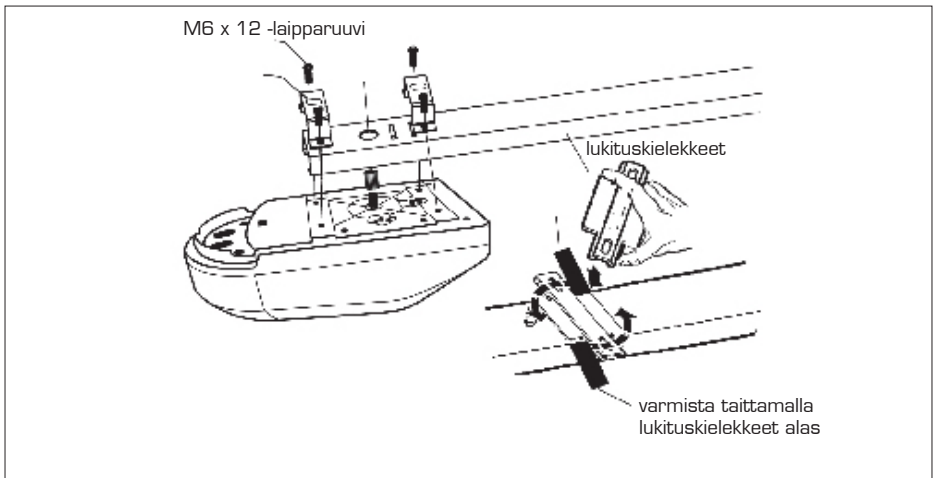
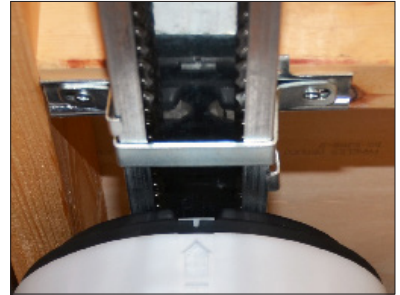
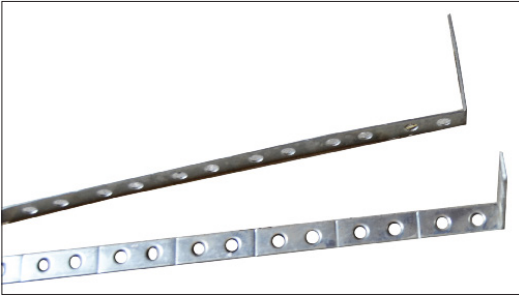

Kiinnitä kelkka autotallin oveen käyttäen mukana toimitettua yhdystankoa. Voit säätää kulmaa valmiiksi porattujen reikien avulla niin, että autotallin ovi ei pääse kosketuksiin yhdystangon kanssa.

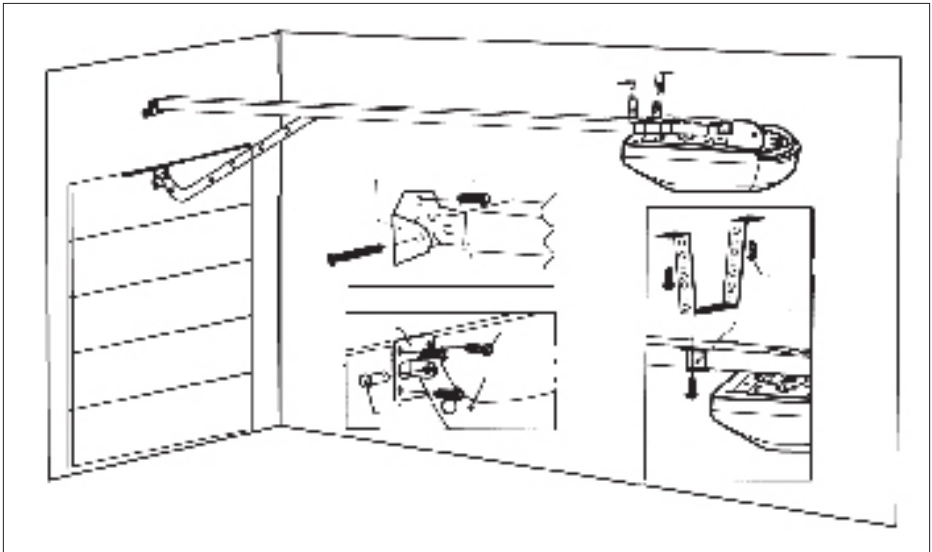

Autotallin oven valmistelu autotallin ovenavaajaa varten

Avaa ja sulje autotallin ovi ensin manuaalisesti tarkistaaksesi, että autotallin ovi liikkuu sujuvasti ja että se on tasapainossa. Jos näin ei ole, älä kytke autotallin ovenavaajaa autotallin oveen.

Ohjaustaulu

1. WiFi-painike
2. CODE-painike
3. Näyttö
4. WiFi-merkkivalo
5. NUOLI ALAS -painike
6. NUOLI YLÖS -painike
7. SET-painike

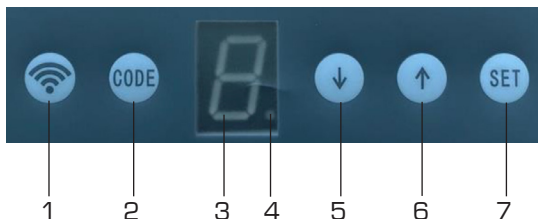

Moottorin asetukset ja käyttöohjeet

1. Kun autotallin ovenavaaja liitetään verkkovirtaan, näytössä näkyy "0" ja autotallin ovenavaaja on valmiustilassa.
2. Avatun ja suljetun asennon asettaminen:

Paina kerran SET-painiketta. Näytössä näkyy "1". Paina NUOLI YLÖS -painiketta, kunnes ovi on täysin avoimessa asennossa. Vapauta NUOLI YLÖS -painike ja paina SET-painiketta.

Näytössä näkyy "2". Paina NUOLI ALAS -painiketta, kunnes ovi on täysin avoimessa asennossa. Vapauta NUOLI ALAS -painike ja paina SET-painiketta. Ovi suorittaa testijakson ja avautuu ja sulkeutuu kokonaan kerran.

3. Avaamis-/sulkeutumisvoiman asettaminen

Avaamis-/sulkemisvoima voidaan asettaa välille 1–8. Oletusasetus on 3.

Avaamisvoiman asettaminen: Paina SET-painiketta kolme kertaa, kunnes näytössä näkyy numeron 8 yläosa. Paina NUOLI YLÖS -painiketta voiman lisäämiseksi tai NUOLI ALAS -painiketta voiman vähentämiseksi.

Kun olet valinnut haluamasi voima-asetuksen, paina SET-painiketta asetuksen tallentamiseksi. Moottori kytkeytyy nyt automaattisesti asetettuun voima-asetukseen oven sulkemiseksi. Näytössä näkyy numeron 8 alaosa.

Sulkemisvoima voidaan asettaa välille 1–8. Oletusasetus on 2.

Paina NUOLI YLÖS -painiketta voiman lisäämiseksi tai NUOLI ALAS -painiketta voiman vähentämiseksi. Kun olet valinnut haluamasi voima-asetuksen, paina SET-painiketta, kunnes näytössä näkyy "0". Tämä merkitsee sitä, että sulkeutumisvoima on nyt asetettu.

4. Oven automaattisen sulkeutumisen asettaminen:

Oven automaattisen sulkeutumisen kytkeminen päälle:

Paina SET-painiketta 5 kertaa, kunnes näytössä näkyy "A". Paina NUOLI YLÖS -painiketta. Näytössä näkyy vilkkuva "H". Tämä tarkoittaa sitä, että automaattinen sulkeutuminen on päällä.

Oven automaattisen sulkeutumisen kytkeminen pois päältä:

Paina ohjaustaulun NUOLI ALAS -painiketta, kunnes näytöllä näkyy pysyvästi "H". Tämä tarkoittaa sitä, että automaattinen sulkeutuminen on pois päältä.

Paina SET-painiketta tallentaaksesi kaikki asetukset. (Oven automaattinen sulkeutuminen on asetettu tehtaalla oletusarvoisesti pois päältä.) Jos et tarvitse oven automaattista sulkeutumistoimintoa, älä muuta tehdasasetusta.

Oletusasetuksena on, että ovi sulkeutuu automaattisesti 5 minuutin kuluttua. Tätä aika-asetusta ei voi muuttaa.

Autotallin ovenavaajan yhdistäminen WiFi-verkkoon:

Valmistelu:

Yhdistä älypuhelimesi vakaaseen WiFi-verkkoon, jossa on hyvä signaalinvoimakkuus.

1. Pidä älypuhelimta lähellä autotallin ovenavaajaa (noin 1–3 metrin etäisyydellä WiFi-signaalin voimakkuudesta riippuen) koko yhteyden muodostamisen ajan.
2. Lataa "TUYA Smart" -sovellus AppStoresta tai Google Playsta. Suorita rekisteröinti.
3. Voit myös ladata sovelluksen älypuhelimieesi skannaamalla tässä käyttöohjeessa olevan QR-koodin nimeltään "lataus". Voit myös skannata QR-koodin, jossa on merkintä "opas", ladataksesi Tuya Smart -sovelluksen käyttöoppaan.



lataus



opas

Alla olevassa kuvassa näkyy, missä WiFi-merkkivalo sijaitsee ohjaustaulussa. WiFi-merkkivalo pystyy näyttämään kolme tilasignaalia autotallin ovenavaajalle:

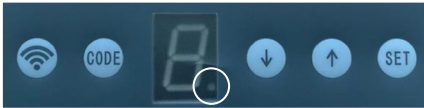

1. Ei vilku (pois päältä) = autotallin ovenavaaja on yhdistetty WiFi-verkkoon.
2. Vilkkuu hitaasti = autotallin ovenavaajaa ei ole yhdistetty WiFi-verkkoon.
3. Vilkkuu nopeasti = autotallin ovenavaaja on valmis WiFi-verkkoon yhdistettäväksi.

Liitäntä

Noudata näitä ohjeita lisätäksesi autotallin ovenavaajan älylaitteeksi sovelluksessa.

Yleisnäkymä:

- Avaa Tuya-sovellus ja valitse "Home" (alkusivu) -näyttö.
- Näpäytä oikeassa yläkulmassa olevaa "Plus/add" (plus/lisää) -kuvaketta.
- Valitse "Add device" (lisää laite).
- Valitse "Plug (BLE+Wi-Fi)" (liitä (BLE+WiFi)) lisättäväksi laitteeksi.
- Paina ohjaustaulun WiFi-painiketta ja pidä painettuna, kunnes WiFi-merkkivalo alkaa vilkkua nopeasti. (Tämä tarkoittaa sitä, että autotallin ovenavaaja on valmis WiFi-verkkoon yhdistettäväksi.)
- Vahvista, että WiFi-merkkivalo vilkkuu nopeasti autotallin ovenavaajan näytöllä. Näpäytä sen jälkeen "Confirm the indicator is blinking" (vahvista, että merkkivalo vilkkuu) -painiketta Tuya-sovelluksessa älypuhelimessasi.
- Näpäytä "Blink Quickly" (vilkkuu nopeasti).
- Syötä sen WiFi-verkon salasana, johon haluat yhdistää autotallin ovenavaajan. (Esimerkiksi kotisi WiFi-verkko.)
- Näpäytä "Next" (seuraava). Yhteys muodostetaan automaattisesti.

Kuvakaappaukset yhteyttä varten:

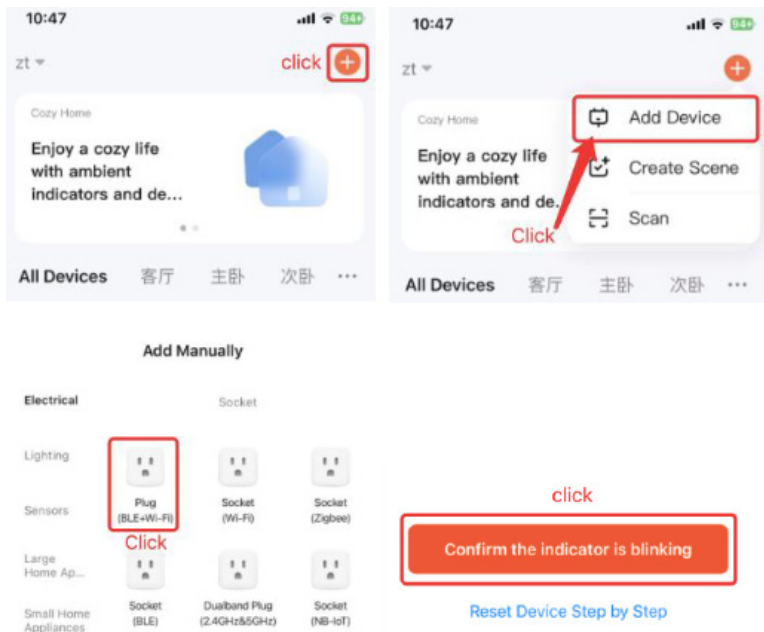

- Tarkista, että WiFi-merkkivalo vilkkuu nopeasti, näpäytä sitten "Confirm the indicator is blinking" (vahvasta, että merkkivalo vilkkuu) -painiketta älypuhelimessasi.
- Suorita loput vaiheet viimeistelläksesi autotallin ovenavaajasi lisäämisen Tuya-sovellukseen.

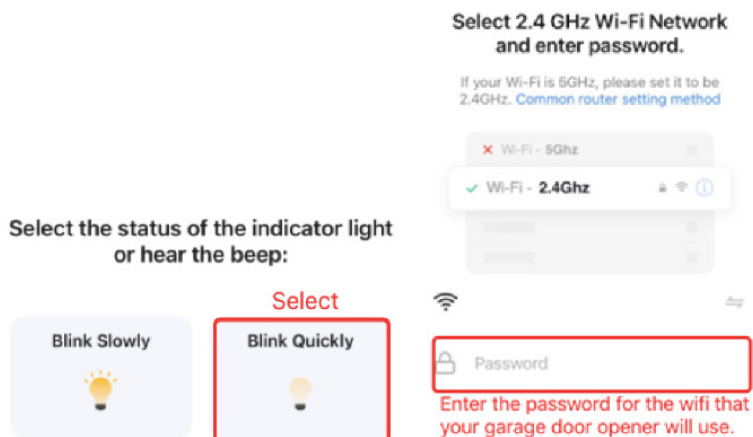

Yhteyden poistaminen:

1. Kun autotallin ovenavaaja on yhdistetty WiFi-verkkoon, WiFi-verkon merkkivalo sammuu ja pysyy sammuneena.
2. Voit poistaa autotallin ovenavaajan nykyisestä WiFi-verkosta pitämällä WiFi-painiketta painettuna, kunnes WiFi-merkkivalo syttyy ja alkaa vilkkua. Tämä tarkoittaa sitä, että nykyinen WiFi-verkkoyhteys on keskeytetty.
3. Voit myös poistaa autotallin ovenavaajan laitteena älypuhelimesi Tuya-sovelluksessa. Valitse autotallin ovenavaaja Tuya-sovelluksessa ja napauta "Remove device" (poista laite) poistaaksesi liitetyt autotallin ovenavaajat.

Kaukosäätimet

Lisääminen ja poistaminen

- Paina kerran ohjaustaulun CODE-painiketta. Näytössä näkyy "7". Paina kaksi kertaa sitä kaukosäätimen painiketta, jonka haluat ohjelmoida. Näytössä näkyy vilkkuva "7". Tämä tarkoittaa sitä, että kaukosäädin on lisätty asianmukaisesti. (Mukana toimitetut kaukosäätimet on lisätty jo toimitustilassa, eikä niitä tarvitse yhdistää erikseen.)
- Jokaisella kaukosäätimellä voi ohjata kahta autotallin ovenavaajaa, jos vastaaviin moottoriosiin lisätään ohjauspainike.

Kaukosäätimen poistaminen autotallin ovenavaajasta:

- Paina ja pidä "CODE-painiketta" painettuna 4–5 sekunnin ajan. Näytössä näkyy numero "7", joka alkaa ensin vilkkua ja sammuu sitten.
- Kun "7" sammuu, näytössä näkyy sen sijaan "0", ja se siirtyy valmiustilaan. Tämä tarkoittaa sitä, että kaukosäätimen koodit on poistettu autotallin ovenavaajasta.

Kaukosäätimen pariston vaihto

Huomio!

- Epäasianmukaista pariston vaihdosta aiheutuva vaara. Vaihda pariston ainoastaan samanlaiseen tai vastaavaan paristoon.
- Käytä vuotamattomia paristoja.
- Avaa kaukosäätimen takaosassa olevat ruuvit ja irrota kansi.
- Vaihda paristo.
- Tarkista, että napaisuus (+/-) on oikea. Aseta negatiivinen napa jousikosketinta vasten.
- Aseta kansi takaisin paikalleen ja ruuvaa kiinni.

Langaton näppäimistö (lisävaruste, ostettava erikseen)

Langaton näppäimistö yhdistetään seuraavalla tavalla:

- Paina kerran ohjaustaulun CODE-painiketta. Näytössä näkyy "7". Syötä "11" ja paina NUOLI VASEMMALLE -painiketta. Syötä sitten "11" ja paina NUOLI VASEMMALLE -painiketta uudelleen.
- Näytössä näkyy vilkkuva "7". Tämä tarkoittaa sitä, että langaton näppäimistö on lisätty asianmukaisesti. (Mukana toimitetut kaukosäätimet on lisätty jo toimitustilassa, eikä niitä tarvitse yhdistää erikseen.)
- Jokaisella näppäimistöllä voidaan käyttää kahta ovenavaajaa, joten voit ohjelmoida yhden toimintonuolinäppäimen kutakin moottoriosaa varten.
- Tehtaalla oletusarvoisesti asetettu koodi on 11 vasemmalle nuolipainikkeelle ja 22 oikealle nuolipainikkeelle. Voit ohjelmoida uuden koodin noudattamalla langattoman näppäimistön mukana toimitettuja ohjeita.

Valinnaiset lisävarusteet

BOXER autotallin ovenavaajaan on mahdollista ostaa joitakin valinnaisia lisävarusteita, kuten kaukosäädin, koodinäppäimistö ulkoista asennusta varten, hätäavaaja, kaukosäätimen paristo ja jatkokisko, jotta autotallin ovenavaaja voidaan asentaa yli 240 cm korkeaan oveen.

Tuotenro	Kuvaus	Kuva
63004	Kaukosäädin, jossa on 3 toimintopainiketta. Sis. pariston. Kantama jopa 35 m. Huom.! Kaukosäätimellä voidaan ohjata jopa kolmea BOXER autotallin ovenavaajaa.	
63010	Ulkoinen langaton digitaalinen näppäimistö Toimii enintään 8-numeroisella henkilökohtaisella koodilla ilman lähetintä tai avainta. Voidaan asentaa autotallin ulkopuolelle. Mukana toimitetaan CR2032-nappiparisto. Näppäimistöön voidaan koodata kaksi eri koodia, joten sitä voidaan käyttää joko kahdelle autotallin ovenavaajalle tai samalle avaajalle kahdella eri koodilla.	
63012	Hätäavaaja autotallin ovenavaajalle. Ulkoiseen käyttöön. Vaijeri vapautetaan avaimella, jolloin autotallin ovi irtoaa kelkasta ja voidaan avata käsin. Voidaan käyttää sähkökatkon sattuessa. Tulee asentaa, jos autotalliin ei ole toista sisäänkäyntiä. Mukana toimitetaan kaksi avainta. Yhteensopiva useimpien markkinoilla olevien autotallin ovenavaajien kanssa.	
63018	50 cm jatkokisko. Mukana toimitetaan 100 cm ketju, kiinnikkeet ja ruuvit. Autotallin ovenauslaitetta voidaan pidentää jopa 3 x 50 cm. Yhden jatkokiskon avulla ovenavaaja voi huolehtia jopa 290 cm:n korkuisesta ovesta. Kaksi jatkokiskoa selviytyvät jopa 340 cm korkuisesta ovesta. Kolme jatkokiskoa selviytyvät jopa 390 cm korkuisesta ovesta.	

Ulkoisten liitäntöjen ja laitteiden liitäntäkaavio

Laitteeseen voidaan yhdistää lisälaitteita, joita Millarco ei toimita. Käytä alla olevaa kaaviota ja kyseisten laitteiden käyttöohjeita.

Valokennon liittäminen:

Nämä kaksi liitintä toimivat valokennon virtalähteenä. Käytä siltaa (toimitetaan laitteen mukana) näiden kahden liittimen yhdistämiseen ja oikosulkuun ennen valokennon kytkemistä.

Kun liittimet 1 ja 2 on kytketty pistoliittimeen, liittimet 3 ja 4 tuottavat 24 V:n jännitteen.

Kun olet oikosulkenut liittimet 1 ja 2, voit kytkeä valokennon johtimet liittimiin 3 ja 4.

Liittimiä 1, 2, 3 ja 4 saa käyttää AINOASTAAN valokennon liittämiseen.

- Liittimien 1 ja 2 kytkentä: valokennon liitäntöjen oikosulku.
- Liittimet 3 ja 4: valokennon virransyöttö kahdella johtimella.

Voit liittää enintään 2 langallista kytkintä:

- Liittimet 5 ja 6: manuaalisen kytkimen liitäntä.
- Liittimet 7 ja 8: manuaalisen kytkimen liitäntä.

Vara-akun liittäminen:

- Liittimet 9 ja 10: käytetään 24 V:n vara-akun kytkemiseen.
- Liitintä 9 käytetään vara-akun miinusnavalle (-).
- Liitintä 10 käytetään vara-akun plusnavalle (+).

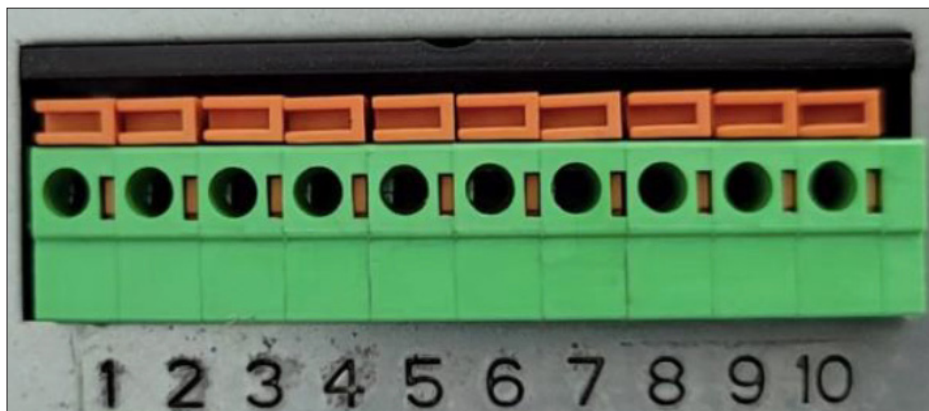

Kunnossapito ja tarkastukset

Turvallisuussyistä seuraavat tarkastukset on tehtävä ennen ensimmäistä käyttöä ja sen jälkeen vähintään kerran kuukaudessa:

- Aseta oviaukkoon sopiva esine, jonka korkeus on vähintään 40 cm.
- Aktivoi oven sulkeutuminen. Kun autotallin oven alaosa koskettaa esinettä, autotallin oven pitäisi pysähtyä ja avautua kokonaan.

Jos näin ei tapahdu, ota yhteys jälleenmyyjään.

Erota autotallin ovenavaaja aina, kun työskentelet sen parissa.

Tuote on suunniteltu toimimaan pitkään ongelmitta ja mahdollisimman vähän huoltoa vaativana. Tuotteen säännöllinen puhdistaminen ja asianmukainen käyttö pidentävät käyttöikää.

Tuote on puhdistettava ja kisko voideltava säännöllisin väliajoin.

Tarkkaile autotallin ovea säännöllisesti, kun se avautuu ja sulkeutuu, varmistaaksesi, että se toimii oikein. Tarkasta, että kaikki ruuvit ja mutterit on kiristetty tiukasti.

Vianetsintä

Ongelma	Syy	Ratkaisu
Moottori ei toimi	<ul style="list-style-type: none"> Sulake palanut Huono liitäntä 	<ul style="list-style-type: none"> Vaihda sulake. Tarkista liitäntä.
Kun avattu ja suljettu asento on asetettu, moottori ei toimi	<ul style="list-style-type: none"> Mutterit, joilla moottoriosia on kiinnitetty kiskoon, ovat löysällä Ohjelmointivirhe 	<ul style="list-style-type: none"> Kiristä mutterit. Nollaa avattu ja suljettu asento.
Seinäkytkin toimii, mutta kaukosäädin ei toimi	<ul style="list-style-type: none"> Kaukosäätimen itseoppimistoiminto ei ole valmis Kaukosäätimen paristo on tyhjä 	<ul style="list-style-type: none"> Koodaa autotallin ovenavaajan kaukosäädin. Vaihda kaukosäätimen paristo.
Kaukosäädin toimii ainoastaan hyvin lyhyellä etäisyydellä	<ul style="list-style-type: none"> Kaukosäätimen paristo on melkein tyhjä 	<ul style="list-style-type: none"> Vaihda kaukosäätimen paristo.
Autotallin ovi pysähtyy käytön aikana	<ul style="list-style-type: none"> Turvalaite tai seinäkytkin on aktivoitunut 	<ul style="list-style-type: none"> Poista este.
Autotallin ovi ei reagoi kaukosäätimeentai seinäkytkimeen	<ul style="list-style-type: none"> Autotallin ovi havaitsee sisäisen virheen ja näyttö vilkkuu itsetestauksen aikana 	<ul style="list-style-type: none"> Irrota laite sähköverkosta ja kytke uudelleen 5 sekunnin kuluttua. Jos vika ei poistu, ota yhteys jälleenmyyjään.
Autotallin ovenavaaja ei avaa ovea kokonaan	<ul style="list-style-type: none"> Ohjelmointia ei ole tehty oikein Ovi on vaurioitunut Sääolosuhteet, esim. sade tai lumi, ovat lisänneet oven painoa 	<ul style="list-style-type: none"> Ohjelmoi autotallin ovenavaaja uudelleen. Ota yhteys korjaamoon vaurion korjaamiseksi. Autotallin ovi tulkitsee tilanteen niin, että oven luona on este. Nosta voima-asetusta. Poista lumi autotallin ovesta.
Valo ei pala	<ul style="list-style-type: none"> Viallinen lamppu 	<ul style="list-style-type: none"> Vaihda lamppu.

Tekniset tiedot

Autotallin ovenavaaja	Malli 63022	Malli 63023
	ZTS-800	ZTS 1000
Tulojännite:	220-240 V AC 50 Hz	220-240 V AC 50 Hz
Vastaanottimen taajuus:	433,92 MHz	433,92 MHz
Teho:	120 W	150 W
Koodi:	Rullaava koodi	Rullaava koodi
Käyttölämpötila:	-20 °C – +50 °C	-20 °C – +50 °C
Kaukosäätimen paristo:	12 V 2,7 A	12 V 2,7 A
Suhteellinen kosteus:	≤ 90 %	≤ 90 %
Lamppu:	230 V 15 W	230 V 15 W
Avautumis- ja sulkeutumisvoima:	Maks. 800 N	Maks. 1000 N
Oven maks. korkeus:	2,40 m	2,80 m
Oven maks. pinta-ala:	13 m ²	16 m ²
Oven maks. paino:	100 kg	120 kg
Valo:	5 minuuttia	5 minuuttia
Voimakas vetokisko:	3 m	3,5 m
Melutaso:	< 60 dB	< 60 dB
Valmiustila:	6 W	6 W

Huolto ja korjaukset

Myönämme tuotteillemme takuun kussakin maassa sovellettavan lainsäädännön mukaisesti. Ostotodistus on esitettävä/toimitettava.

Huolto- ja korjauspalvelut tarjotaan takuuajana maksutta Tanskan kauppalain mukaisesti seuraavin ehdoin:

1. Vika on suunnittelu- tai materiaalivirhe (lukuun ottamatta normaalia kulumista ja väärinkäyttöä).
2. Korjauksia eivät ole yrittäneet muut kuin Millarcon hyväksymät huoltokorjaamot.
3. Tuotteessa ei ole käytetty muita kuin alkuperäisiä varaosia.

Maksuton huolto sisältää viallisten osien vaihdon ja työn.

Tuote on toimitettava myyntipisteeseen, joka lähettää sen meille. Emme ota vastaan korjaustoimeksiantoja tai käsittele takuuasioita suoraan asiakkailta.

Jos sinulla on teknisiä kysymyksiä, voit ottaa yhteyttä huoltokorjaamoomme:

Millarco International A/S, Rokhøj 26, DK-8520 Lystrup, Tanska

Huoltopuhelin: +45 8743 4233

Sähköposti: service@millarco.dk

Ympäristö



Tämä symboli laitteessa tai käyttöohjeessa tarkoittaa, että sähkö- ja elektroniikkaromu on hävitettävä erillään kotitalousjätteestä.

EU:ssa on sähkö- ja elektroniikkalaiteromun kierrättämistä varten erilliset keräysjärjestelmät.

Kysy lisätietoja jätehuoltoviranomaisilta tai laitteen ostopaikasta.

DE - Gebrauchsanleitung

Vielen Dank, dass Sie sich für diesen Garagentoröffner entschieden haben. Für eine sichere und effektive Verwendung des Garagentoröffners ist es erforderlich, dass Sie vor der Verwendung des Garagentoröffners die Gebrauchsanleitung und die Sicherheitsvorschriften lesen und alle Anweisungen befolgen. Bewahren Sie die Anleitung immer in der Nähe des Garagentoröffners auf. Lassen Sie sich bei Bedarf die Funktionsweise des Garagentoröffners von einem Fachmann zeigen, bevor Sie ihn verwenden.

Dieser Garagentoröffner darf nur...:

- In Privathäusern montiert werden
- Zum automatischen Öffnen und Schließen von Garagentoren verwendet werden
- Gemäß den Beschreibungen und Sicherheitshinweisen in dieser Gebrauchsanleitung montiert und verwendet werden.

Achtung!

- Führen Sie die einzelnen Arbeitsschritte in der beschriebenen Reihenfolge durch und machen Sie sich mit der Bedienung vertraut.
- Stellen Sie sicher, dass alle Benutzer gründlich mit der Funktion und Bedienung des Garagentors vertraut sind.
- An den Schließkanten und der Mechanik des Garagentors besteht die Gefahr von Quetsch- und Schnittschäden. Das Garagentor sollte nur dann geöffnet und geschlossen werden, wenn Sie den Bewegungsbereich vollständig überblicken können und sich niemand in diesem Bereich aufhält.
- Verwenden Sie nur die beiliegenden bzw. empfohlenen Materialien sowie Original-Ersatzteile und -Zubehör.
- Lassen Sie beschädigte Kabel sofort ersetzen (muss von einem autorisierten Elektriker durchgeführt werden).
- Bewahren Sie die Fernbedienung so auf, dass eine versehentliche Benutzung ausgeschlossen ist. Kinder dürfen nicht mit der Fernbedienung spielen.
- Der Garagentorantrieb darf nur an ordnungsgemäß montierten und ausbalancierten Garagentoren montiert werden. Ein unsachgemäß installiertes Tor kann zu Personenschäden führen.
- Ziehen Sie immer den Netzstecker, bevor Sie Arbeiten am Garagentor oder Garagentorantrieb durchführen.
- Berühren Sie niemals ein in Bewegung befindliches Garagentor und stecken Sie niemals etwas in sich bewegende Teile.
- Wenn der Garagentoröffner defekt ist, wenden Sie sich an den Händler oder die Millarco-Serviceabteilung.

Außenliegende Notöffnung

Sollte kein alternativer Zugang zur Garage vorhanden sein, muss unbedingt eine außenliegende Notöffnungsmöglichkeit montiert werden.

Torverriegelung

Bei geschlossenem Garagentoröffner ist das Garagentor verriegelt. Eventuell vorhandene Verriegelungsvorrichtungen am Garagentor müssen vor der Installation des Garagentoröffners entfernt oder außer Funktion gesetzt werden.

Funktionen

- Bedienung mit App über WLAN
- Automatisches Licht
Das Licht bleibt nach Aktivierung der Öffnung für 5 Minuten eingeschaltet und schaltet sich automatisch aus
- Reduzierte Geschwindigkeit an den Endpunkten
Leiser und sanfter Start sowie langsamer Stopp, der den Motor schont und ihm eine lange Lebensdauer gewährleistet
- Automatischer Stopp
Das Garagentor stoppt und bewegt das Garagentor ein kurzes Stück zurück, wenn es auf ein Hindernis trifft
- Programmierbare Zugkraft und Länge beim Öffnen und Schließen
Die Zugkraft kann in den Stufen 1-8 eingestellt werden, wobei 8 die höchste ist
Bei der Programmierung kann die Zuglänge nach Wunsch angepasst werden
- Programmierbare automatische Schließfunktion
Der Garagentoröffner kann so eingestellt werden, dass er nach einer bestimmten Zeitspanne automatisch schließt.
- 2 Stk. Fernbedienungen. Jede Fernbedienung kann zwei Garagentoröffner bedienen.
Eine einzige Taste zum Öffnen, Stoppen und Schließen des Garagentors
- Möglichkeit der Nachrüstung eines manuellen Öffnen-/Schließen-Schalters (Sonderausstattung - siehe separater Punkt)

Auspacken des Garagentoröffners

Packen Sie den Garagentoröffner vorsichtig aus und prüfen Sie, ob alle Teile aus der Verpackung genommen wurden.

Teil	Anzahl
Schienen	3
Kette	1
Laufwagen	2
Verbindungsstücke	2
Motoreinheit	1
Verbindungsstange	1

Teil	Anzahl
Fernbedienung	2
Hänger zur Deckenmontage	2
Verriegelung mit Kordel für Laufwagen	1
Schrauben und Beschläge	



Zusammenbauanleitung

Messen Sie vor der Montage den Abstand vom Türblatt zur Decke. Über dem Garagentor muss im gesamten Bewegungsbereich des Garagentors ein Freiraum von mindestens 5 cm vorhanden sein. Beträgt der Abstand mehr als 14 cm, muss der Garagentoröffner mit den mitgelieferten Beschlägen an der Decke hängend montiert werden. Wenn der Abstand zur Decke weniger als 5 cm beträgt, müssen Sie den Händler um Rat fragen.

Zusammenbau der Schiene

Bauen Sie die Schiene zusammen, indem Sie die beiden Verbindungsstücke um das mittlere Schienenstück montieren und dann die anderen Schienenstücke anbringen. Montieren Sie das Zahnrad mit der Kette um das Zahnrad geführt. Stellen Sie sicher, dass die Kette gerade in der Schiene liegt und nicht verdreht ist. Überprüfen Sie, ob sich der Beschlag für die Verriegelung am Laufwagen auf der richtigen Seite des Laufwagens befindet.

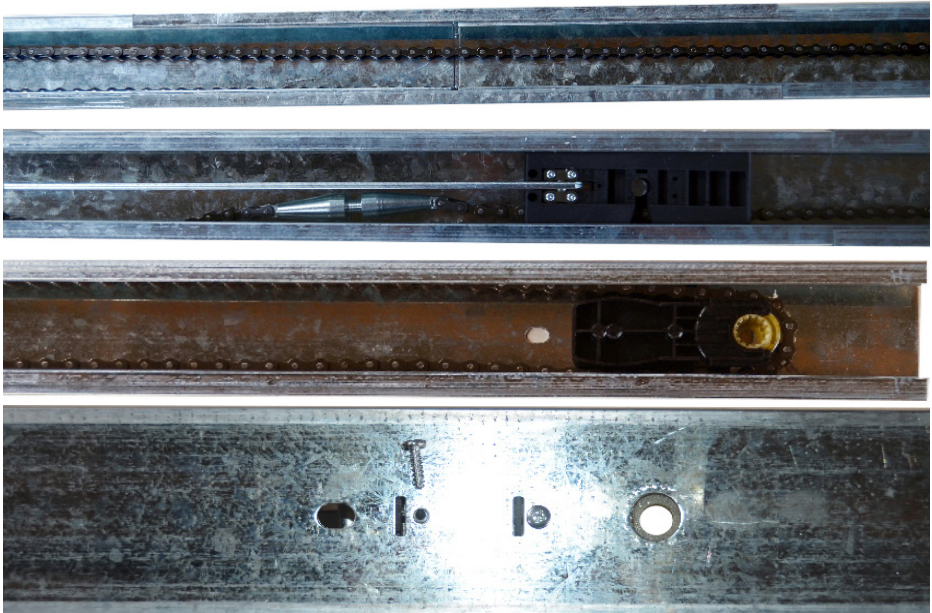

Ziehen Sie nun die Kette mit einem 14-mm-Schraubenschlüssel an der Mutter am gegenüberliegenden Ende des Zahnrad fest. Die Kette muss so fest gespannt sein, dass sie nicht aus der Schiene fallen kann. Überprüfen Sie, ob die Kette noch auf dem Zahnrad sitzt. Die Seiten der Kette dürfen die Unterseite der Schiene nicht berühren.

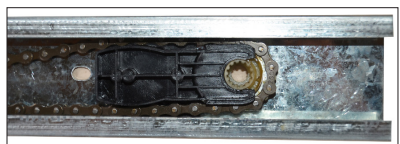
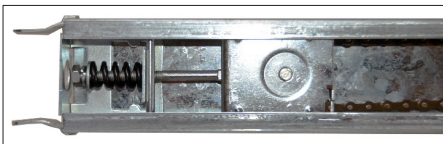

Stecken Sie den Verriegelungsschlüssel in den Kunststoffblock mit der Verbindungsstange zum Garagentor. Beachten Sie, dass die Feder am Verriegelungsschlüssel montiert werden muss.

Montieren Sie den Kunststoffkipphebel mit dem mitgelieferten Splint am Ende des Kunststoffblocks. Befestigen Sie die Kordel und den Griff für die Notentriegelung am Kunststoffkipphebel.

Befestigen Sie nun den Kunststoffblock mit den 4 mitgelieferten Maschinenschrauben am Laufwagen. Beachten Sie, dass die Verbindungsstange aus dem Kunststoffblock entfernt werden muss, um Platz für die Schraube im Loch zu schaffen.

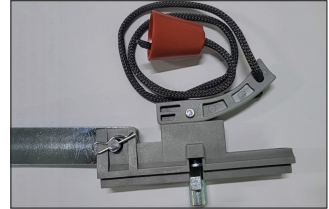
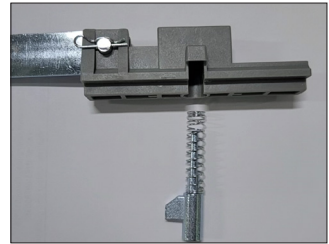

Funktion des Laufwagens

- A. Schließen: Wenn Sie die Zugkordel lösen, fährt der Verriegelungsmechanismus des Laufwagens automatisch aus, und das Garagentor bewegt sich auf und ab. Dies ist das automatische Zurücksetzen des Laufwagens.
- B. Öffnen: Wenn sich der Steuerarm in den Laufwagen bewegt, müssen Sie die Kordel ganz ziehen, um den Verriegelungsmechanismus des Laufwagens und den Steuerarm zu trennen, sodass das Garagentor manuell nach oben und unten gezogen werden kann.
- C. Selbstverriegelung: Wenn der Laufwagen mit dem Steuerarm der Kette getrennt wird, wird das Garagentor verriegelt.

Führungsschiene

Montage am Garagentor

Montieren Sie den Beschlag zur Befestigung der Schiene über dem Garagentor.

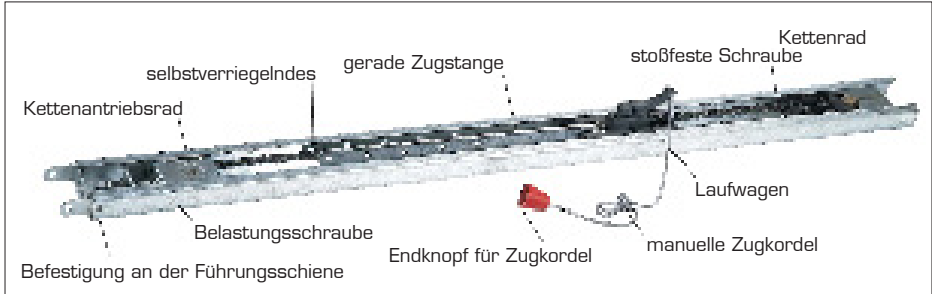

Montieren Sie den Zugbeschlag in

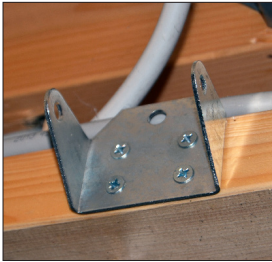

der Mitte des Garagentors.

Befestigen Sie die Torschiene mit der mitgelieferten Achse am Beschlag und stecken Sie

den Splint ein, um die Achse festzuhalten.

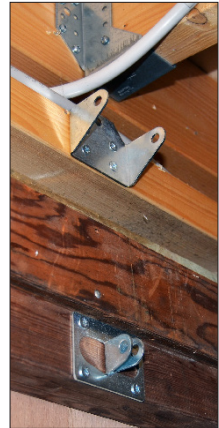

Montage des Motors

Befestigen Sie die Motoreinheit mit den 2 mitgelieferten Bügeln an der Torschiene.

Montage mit Hängern

Die Montage mit Hängern erfolgt erst ab 14 cm bis zur Decke.



Formen Sie die Hänger, wenn die Möglichkeit dafür besteht, kann die Schiene ggf. mit dem mitgelieferten Bügel an einem Sparren befestigt werden. Der Beschlag wird um die Schiene festgeklippt und der Bügel um die Schiene gelegt, das Ganze wird mit den mitgelieferten Schrauben und Muttern verschraubt.

Befestigen Sie den Laufwagen mit der mitgelieferten Verbindungsstange am Garagentor. Anhand der vorgebohrten Löcher können Sie den Winkel selbst so bestimmen, dass das Garagentor nicht mit der Verbindungsstange in Berührung

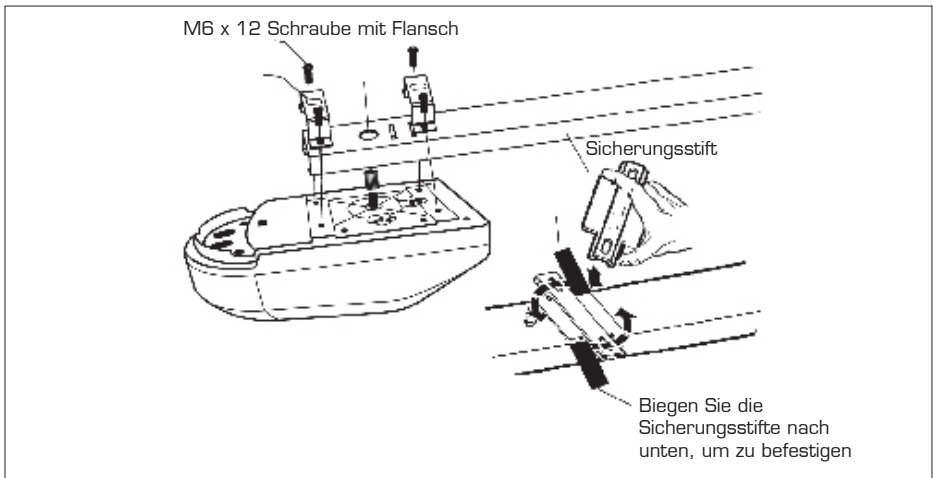
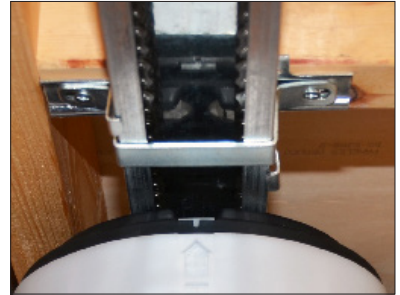
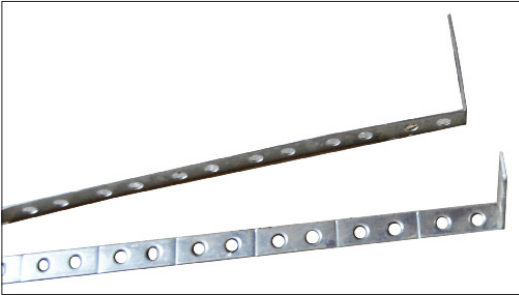

kommt.

Programmierung

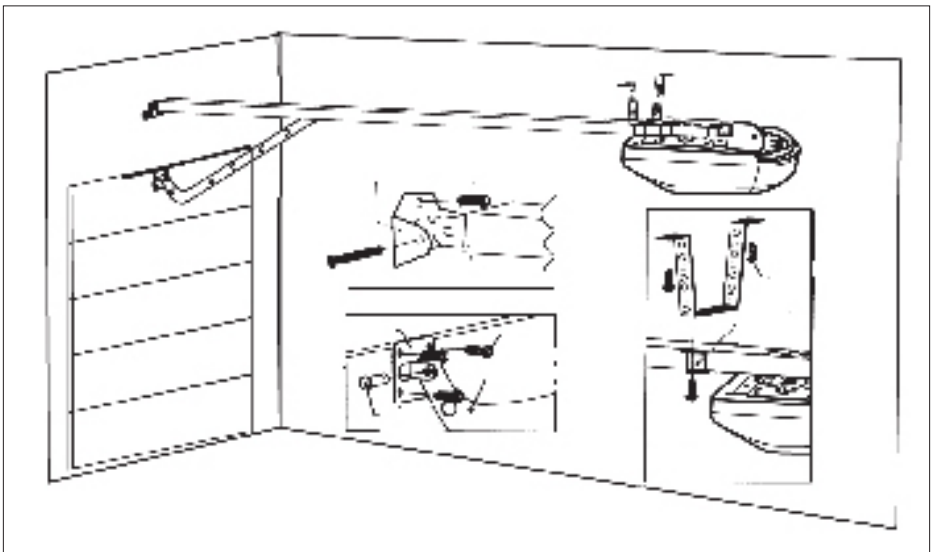

Vorbereiten des Garagentors für den Garagentoröffner

Öffnen und schließen Sie zunächst das Garagentor manuell, um zu prüfen, ob das Garagentor reibungslos gleitet und gut ausbalanciert ist. Andernfalls dürfen Sie den Garagentoröffner nicht mit dem Garagentor koppeln.

Bedienblende

1. WLAN-Taste
2. CODE-Taste
3. Display
4. WLAN-Anzeige
5. Pfeiltaste nach unten
6. Pfeiltaste nach oben
7. SET-Taste (einstellen)

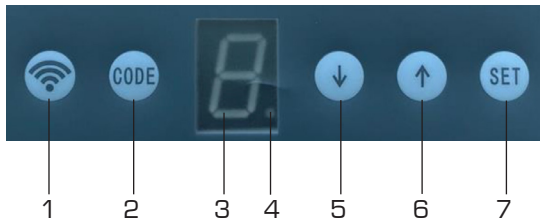

Motoreinstellungen und Bedienungsanleitung

1. Wenn der Garagentoröffner an das Stromnetz angeschlossen ist, zeigt das Display „0“ an und der Garagentoröffner befindet sich im Standby-Modus.
2. Offene und geschlossene Position einstellen:

Drücken Sie einmal die SET-Taste. Das Display zeigt „1“. Drücken Sie die Pfeiltaste nach oben, bis sich das Tor in der vollständig geöffneten Position befindet. Lassen Sie die Pfeiltaste nach oben los und drücken Sie die SET-Taste.

Das Display zeigt „2“. Drücken Sie die Pfeiltaste nach unten, bis sich das Tor in der vollständig geschlossenen Position befindet. Lassen Sie die Pfeiltaste nach unten los und drücken Sie die SET-Taste. Das Tor durchläuft einen Testzyklus, bei dem es einmal vollständig geöffnet und geschlossen wird.

3. Einstellung der Zugkraft zum Öffnen und Schließen

Die Zugkraft zum Öffnen und Schließen kann in den Stufen 1 bis 8 eingestellt werden. Die Standardeinstellung ist Stufe 3.

Einstellung der Zugkraft zum Öffnen: Drücken Sie dreimal die SET-Taste, bis das Display den oberen Teil einer Acht anzeigt. Drücken Sie die Pfeiltaste nach oben, um die Zugkraft zu erhöhen, oder die Pfeiltaste nach unten, um die Zugkraft zu reduzieren.

Wenn Sie die gewünschte Zugkraft eingestellt haben, drücken Sie die SET-Taste, um die Einstellung zu speichern. Der Motor geht nun automatisch in die Einstellung der Zugkraft zum Schließen über. Das Display zeigt den unteren Teil einer Acht.

Die Zugkraft zum Schließen und Schließen kann in den Stufen 1 bis 8 eingestellt werden. Die Standardeinstellung ist Stufe 2.

Drücken Sie die Pfeiltaste nach oben, um die Zugkraft zu erhöhen, oder die Pfeiltaste nach unten, um die Zugkraft zu reduzieren. Wenn Sie die gewünschte Zugkraft eingestellt haben, drücken Sie die SET-Taste, bis das Display „0“ anzeigt. Das bedeutet, dass die Zugkraft zum Schließen nun eingestellt ist.

4. Einstellung der automatischen Torschließung:

So schalten Sie die automatische Torschließung ein:

Drücken Sie die SET-Taste 5 Mal, bis das Display „A“ anzeigt. Drücken Sie die Pfeiltaste nach oben. Das Display zeigt ein blinkendes „H“ an. Dies bedeutet, dass die automatische Torschließung eingeschaltet ist.

So schalten Sie die automatische Torschließung aus:

Drücken Sie die Pfeiltaste nach unten auf der Bedienblende, sodass auf dem Display ständig „H“ angezeigt wird. Dies bedeutet, dass die automatische Torschließung ausgeschaltet ist.

Drücken Sie die SET-Taste, um alle Einstellungen zu speichern. (Die Werkseinstellung ist, dass die automatische Torschließung ausgeschaltet ist). Wenn Sie keine automatische Torschließung benötigen, lassen Sie einfach die Werkseinstellung unverändert.

Die automatische Torschließung erfolgt standardmäßig nach 5 Minuten, und diese Zeiteinstellung kann nicht geändert werden.

Verbinden des Garagentoröffners mit WLAN:

Vorbereitung:

Verbinden Sie Ihr Smartphone mit einem stabilen WLAN-Netzwerk mit guter Signalstärke.

1. Halten Sie Ihr Smartphone während des gesamten Verbindungsvorgangs in der Nähe des Garagentoröffners (ca. 1-3 Meter, abhängig von der WLAN-Signalstärke).
2. Laden Sie die App „TUYA Smart“ im AppStore oder bei Google Play herunter. Führen Sie den Registrierungsprozess durch.
3. Sie können die App auch für Ihr Smartphone herunterladen, indem Sie den QR-Code mit der Aufschrift „Download“ in dieser Gebrauchsanweisung scannen. Durch Scannen des QR-Codes mit der Aufschrift „Guide“ können Sie auch die Gebrauchsanweisung für die Tuya Smart App herunterladen.



herunterladen



Guide

Die Abbildung unten zeigt, wo sich die WLAN-Anzeige auf der Bedienblende befindet. Die WLAN-Anzeige kann drei Statussignale für den Garagentoröffner anzeigen:



1. Blinkt nicht (aus) = Der Garagentoröffner ist mit dem WLAN-Netzwerk verbunden.
2. Blinkt langsam = Der Garagentoröffner ist nicht mit dem WLAN-Netzwerk verbunden.
3. Blinkt schnell = Der Garagentoröffner ist bereit, sich mit dem WLAN-Netzwerk zu verbinden.

Anschluss

Befolgen Sie diese Schritte, um den Garagentoröffner als Smart-Gerät in der App hinzuzufügen.

Überblick:

- Öffnen Sie die Tuya-App und wählen Sie den „Home“-Bildschirm.
- Drücken Sie auf das „Plus/Hinzufügen“-Zeichen in der oberen rechten Ecke.
- Wählen Sie „Gerät hinzufügen“.
- Wählen Sie „Plug (BLE+Wi-Fi)“ als hinzuzufügendes Gerät.
- Halten Sie die WLAN-Taste auf der Bedienblende gedrückt, bis die WLAN-Anzeige schnell blinkt. (Dies bedeutet, dass der Garagentoröffner bereit ist, sich mit dem WLAN-Netzwerk zu verbinden).
- Vergewissern Sie sich, dass die WLAN-Anzeige auf dem Display des Garagentoröffners schnell blinkt. Drücken Sie dann in der Tuya-App auf Ihrem Smartphone die Schaltfläche „Confirm the indicator is blinking“ (bestätigen, dass die Anzeige blinkt).
- Drücken Sie auf „Blink Quickly“ (blinkt schnell).
- Geben Sie das Passwort für das WLAN-Netzwerk ein, mit dem der Garagentoröffner verbunden werden soll. (Z. B. das WLAN-Netzwerk in Ihrem Zuhause).
- Drücken Sie auf „Next“ (weiter). Die Verbindung wird automatisch eingerichtet.

Schirmbilder bzgl. der Verbindung:

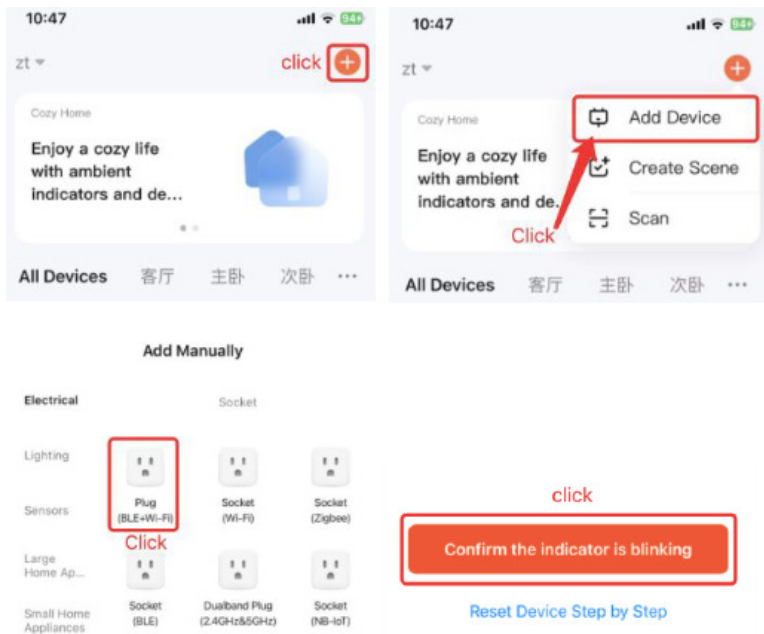

- Überprüfen Sie, ob die WLAN-Anzeige schnell blinkt, und drücken Sie dann die Taste „Confirm the indicator is blinking“ (bestätigen, dass die Anzeige blinkt) auf Ihrem Smartphone.
- Befolgen Sie die restlichen Schritte, um das Hinzufügen Ihres Garagentoröffners in der Tuya-App durchzuführen.

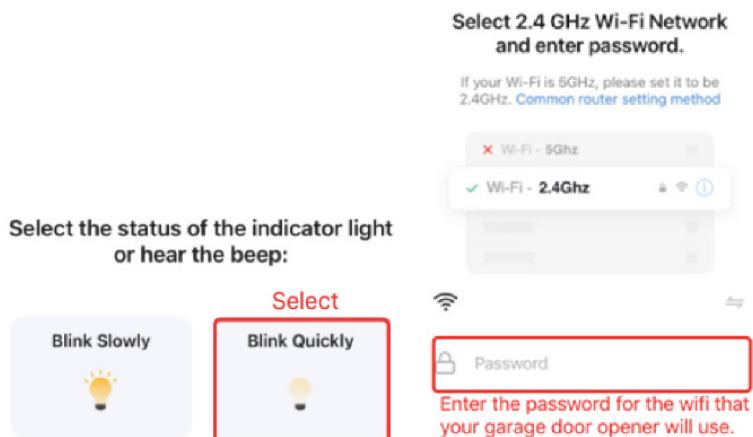

Eine Verbindung löschen:

1. Wenn Ihr Garagentoröffner mit Ihrem WLAN-Netzwerk verbunden ist, erlischt die Anzeige für das WLAN-Netzwerk und bleibt aus.
2. Sie können den Garagentoröffner aus der aktuellen WLAN-Netzwerkverbindung löschen, indem Sie die WLAN-Taste gedrückt halten, bis die WLAN-Anzeige aufleuchtet und zu blinken beginnt. Dies bedeutet, dass die aktuelle WLAN-Netzwerkverbindung getrennt wurde.
3. Sie können den Garagentoröffner auch als Gerät in der Tuya-App auf Ihrem Smartphone löschen. Wählen Sie den Garagentoröffner in der Tuya-App aus und tippen Sie auf „Remove device“ (Gerät entfernen), um verbundene Garagentoröffner zu löschen.

Fernbedienungen

Hinzufügen und löschen

- Drücken Sie einmal die CODE-Taste auf der Bedienblende. Das Display zeigt „7“. Drücken Sie zwei Mal auf die Fernbedienungstaste, die Sie programmieren möchten. Das Display zeigt eine blinkende „7“ an. Dies bedeutet, dass die Fernbedienung korrekt hinzugefügt wurde. (Mitgelieferte Fernbedienungen sind bei Lieferung bereits hinzugefügt und erfordern keine weitere Kopplung).
- Jede Fernbedienung kann bis zu 2 Garagentoröffner bedienen, wenn Sie jeder Motoreinheit eine Bedientaste hinzufügen.

So können Sie eine Fernbedienung von einem Garagentoröffner löschen:

- Halten Sie die CODE-Taste 4-5 Sekunden lang gedrückt. Auf dem Display wird eine „7“ angezeigt, die zu blinken beginnt und dann erlischt.
- Wenn „7“ erloschen ist, zeigt das Display stattdessen „0“ an und geht in den Standby-Modus. Dies bedeutet, dass die Fernbedienungs-codes vom Garagentoröffner gelöscht wurden.

Austauschen der Batterie in der Fernbedienung

Vorsicht!

- Gefahr durch falschen Batteriewechsel. Darf nur durch den gleichen Batterietyp ersetzt werden.
- Verwenden Sie auslaufsichere Batterien.
- Lösen Sie die Schrauben auf der Rückseite der Fernbedienung und entfernen Sie die Abdeckung.
- Ersetzen Sie die Batterie.
- Überprüfen Sie, ob die Pole (+/-) korrekt liegen. Bringen Sie den Minuspol an der Feder an.
- Setzen Sie die Abdeckung wieder auf und schrauben Sie sie wieder fest.

Funktastatur (Zusatzausstattung, muss separat erworben werden)

Die Funktastatur muss wie folgt angeschlossen werden:

- Drücken Sie einmal die CODE-Taste auf der Bedienblende. Das Display zeigt „7“. Geben Sie „11“ ein und drücken Sie auf die Pfeiltaste nach links. Geben Sie dann „11“ ein und drücken Sie erneut die auf die Pfeiltaste nach links.
- Das Display zeigt eine blinkende „7“ an. Dies bedeutet, dass die Funktastatur korrekt hinzugefügt wurde. (Mitgelieferte Fernbedienungen sind bei Lieferung bereits hinzugefügt und erfordern keine weitere Kopplung).
- Jede Tastatur kann bis zu 2 Toröffner bedienen, sodass Sie für jede Motoreinheit eine Funktionspfeiltaste programmieren können.
- Der werkseitige Code ist 11 für die linke und 22 für die rechte Pfeiltaste. Sie können einen neuen Code programmieren, indem Sie den Anweisungen folgen, die der Funktastatur beiliegen.

Zusatzausstattung

Für den BOXER Garagentoröffner besteht die Möglichkeit, zahlreiche Zusatzausstattungen zu erwerben, darunter Fernbedienung, Codetastatur zur Außenmontage, Notöffner, Batterie für Fernbedienung und Verlängerungsschiene, um den Garagentoröffner an einem Tor montieren zu können, das höher als 240 cm ist.

Artikelnr.	Beschreibung	Foto
63004	Fernbedienung, mit 3 Funktionstasten Inkl. Batterie. Reichweite bis zu 35 m. HINWEIS. Kann bis zu 3 BOXER Garagentoröffner steuern.	
63010	Externe kabellose digitale Tastatur. Bedienung mit einem persönlichen Code von bis zu 8 Ziffern ohne Sender oder Schlüssel. Kann außerhalb der Garage montiert werden. Lieferung inkl. Knopfzellenbatterie CR2032. Mit 2 verschiedenen Codes codierbar, somit für 2 Garagentoröffner oder für denselben mit 2 verschiedenen Codes verwendbar.	
63012	Notöffner für Garagentoröffner. Für Bedienung von außen. Der Draht wird mit dem Schlüssel entriegelt, und das Garagentor wird vom Laufwagen gelöst und kann somit manuell geöffnet werden. Kann bei einem Stromausfall verwendet werden. Wird montiert, falls es keinen anderen Zugang zur Garage gibt. Wird mit 2 Schlüsseln geliefert Passend für die meisten gängigen Garagentoröffner auf dem Markt.	
63018	Verlängerungsschiene mit 50 cm. Geliefert inkl. 100 cm lange Kette sowie Beschlag und Schrauben. Der Garagentoröffner kann um bis zu 3 x 50 cm verlängert werden. Mit einer Verlängerungsschiene kann der Toröffner ein Tor mit einer Höhe von bis zu 290 cm aufnehmen. Zwei Verlängerungsschienen können ein Tor mit einer Höhe von bis zu 340 cm aufnehmen. Drei Verlängerungsschienen können ein Tor mit einer Höhe von bis zu 390 cm aufnehmen.	

Anschlussdiagramm externer Anschlüsse und Geräte

Es ist möglich, zusätzliche Geräte anzuschließen, die nicht von Millarco geliefert werden. Verwenden Sie das folgende Diagramm in Verbindung mit der Gebrauchsanweisung für die betreffenden Geräte.

Fotозelle anschließen:

Diese beiden Klemmen dienen zur Stromversorgung einer Fotозelle. Verwenden Sie einen Jumper (im Lieferumfang des Geräts enthalten), um diese beiden Klemmen zu verbinden und kurzzuschließen, bevor Sie die Fotозelle anschließen.

Wenn die Klemmen 1 und 2 mit dem Stecker verbunden sind, stellen die Klemmen 3 und 4 eine Spannung von 24 V bereit.

Wenn Sie die Klemmen 1 und 2 kurzgeschlossen haben, können Sie die Leitungen der Fotозelle an die Klemmen 3 und 4 anschließen.

Die Klemmen 1, 2, 3 und 4 dürfen NUR zum Anschluss von Fotозellen verwendet werden.

- Verbindung Klemme 1 und 2: Kurzschluss der Verbindungen zur Fotозelle.
- Klemme 3 und 4: Stromversorgung der Fotозelle mit zwei Leitungen.

Sie können bis zu 2 Schalter mit Leitungen verbinden:

- Klemmen 5 und 6: Anschluss des manuellen Schalters.
- Klemmen 7 und 8: Anschluss des manuellen Schalters.

Anschluss einer Backup-Batterie

- Klemme 9 und 10: werden für die 24-V-Backup-Batterie verwendet.
- Klemme 9 wird für den Minuspol (-) der Backup-Batterie verwendet.
- Klemme 10 wird für den Pluspol (+) der Backup-Batterie verwendet.

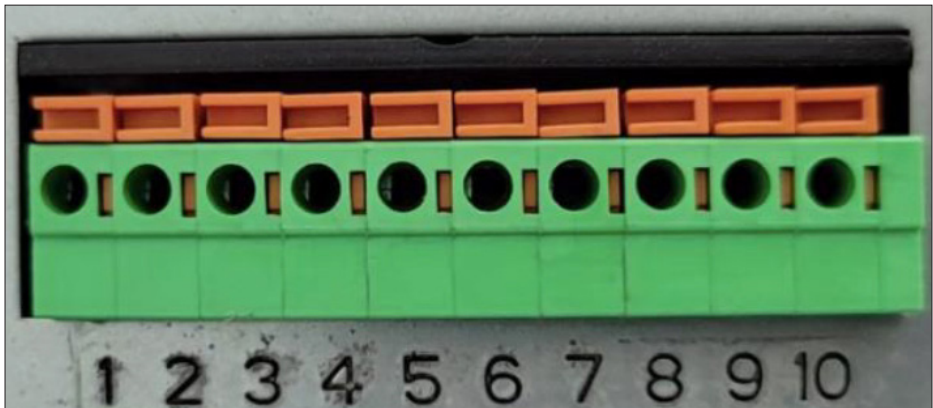

Wartung und Kontrolle

Aus Sicherheitsgründen müssen vor der Inbetriebnahme und mindestens einmal im Monat folgende Kontrollen durchgeführt werden:

- Platzieren Sie einen geeigneten Gegenstand mit einer Höhe von mindestens 40 cm in der Toröffnung.
- Betätigen Sie die Schließung des Tors. Wenn die Unterkante des Garagentors auf das Objekt trifft, muss das Garagentor anhalten und sich vollständig öffnen.

Sollte dies nicht der Fall sein, wenden Sie sich an den Händler.

Bei Arbeiten am Garagentoröffner immer den Netzstecker ziehen.

Das Produkt wurde so entwickelt, dass es bei minimalem Wartungsaufwand lange Zeit problemlos funktioniert. Durch die regelmäßige Reinigung des Produkts und die richtige Behandlung wird die Lebensdauer des Produkts verlängert.

Das Produkt muss gereinigt werden, außerdem muss die Schiene in regelmäßigen Abständen geschmiert werden.

Überwachen Sie regelmäßig das Öffnen und Schließen des Garagentors, um sicherzustellen, dass es ordnungsgemäß funktioniert. Überprüfen Sie regelmäßig, ob alle Schrauben und Muttern fest angezogen sind.

Fehlerbehebung

Problem	Ursache	Lösung
Der Motor funktioniert nicht	<ul style="list-style-type: none"> • Durchgebrannte Sicherung • Schlechte Verbindung 	<ul style="list-style-type: none"> • Tauschen Sie die Sicherung aus • Überprüfen Sie die Verbindung
Nach dem Einstellen der Öffnungs- und Schließposition funktioniert der Motor nicht	<ul style="list-style-type: none"> • Muttern zur Befestigung des Motorteils an der Schiene sind locker. • Programmierfehler 	<ul style="list-style-type: none"> • Ziehen Sie die Muttern fest • Stellen Sie die Öffnungs- und Schließposition erneut ein
Der Wandschalter funktioniert, die Fernbedienung jedoch nicht	<ul style="list-style-type: none"> • Die Fernbedienung hat keinen Selbstlernvorgang durchgeführt • Die Batterie der Fernbedienung ist leer 	<ul style="list-style-type: none"> • Kodieren Sie die Fernbedienung im Garagentoröffner • Wechseln Sie die Batterie in der Fernbedienung
Die Fernbedienung funktioniert nur auf sehr kurze Distanz	<ul style="list-style-type: none"> • Die Batterie der Fernbedienung ist fast leer 	<ul style="list-style-type: none"> • Wechseln Sie die Batterie in der Fernbedienung
Das Garagentor stoppt während des Betriebs	<ul style="list-style-type: none"> • Sicherheitsvorrichtung wurde ausgelöst oder Wandschalter betätigt 	<ul style="list-style-type: none"> • Entfernen Sie das Hindernis
Das Garagentor funktioniert nicht, wenn die Fernbedienung oder der Wandschalter betätigt wird	<ul style="list-style-type: none"> • Das Garagentor erkennt beim Selbsttest einen internen Fehler und das Display blinkt 	<ul style="list-style-type: none"> • Ziehen Sie den Stecker heraus und stecken Sie ihn nach 5 Sekunden wieder ein. Wenn der Fehler weiterhin besteht, wenden Sie sich an Ihren Händler
Der Garagentoröffner öffnet sich nicht vollständig	<ul style="list-style-type: none"> • Die Programmierung wurde nicht korrekt durchgeführt • Schaden am Garagentor • Wetterbedingungen - z. B. dass Regen und Schnee das Gewicht des Garagentors erhöht haben 	<ul style="list-style-type: none"> • Neue Programmierung durchführen • Wenden Sie sich zur Reparatur des Schadens an einen Reparaturbetrieb. • Das Garagentor nimmt die Situation als Hindernis wahr. Stellen Sie die Zugkraft auf ein höheres Niveau ein. Schnee vom Garagentor entfernen.
Die Lampe leuchtet nicht	<ul style="list-style-type: none"> • Glühbirne defekt 	<ul style="list-style-type: none"> • Glühbirne austauschen

Technische Daten

Garagentoröffner	Modell 63022	Modell 63023
	ZTS-800	ZTS 1000
Eingang:	220-240 V AC 50 Hz	220-240 V AC 50 Hz
Empfängerfrequenz:	433,92 MHz	433,92 MHz
Leistung:	120 W	150 W
Code:	Rollencode	Rollencode
Betriebstemperatur:	-20 °C - +50 °C	-20 °C - +50 °C
Fernbedienungs-batterie:	12 V 2,7 A	12 V 2,7 A
Relative Luftfeuchtigkeit:	≤ 90 %	≤ 90 %
Glühbirne:	230 V 15 W	230 V 15 W
Öffnungs- und Schließkraft:	Max. 800 N	Max. 1000 N
Max. Torhöhe:	2,40 m	2,80 m
Maximale Torfläche:	13 m ²	16 m ²
Maximales Torgewicht:	100 kg	120 kg
Licht:	5 Minuten	5 Minuten
Starke Zugschiene:	3 m	3,5 m
Lärm:	<60 dB	<60 dB
Standby-Verbrauch:	6 W	6 W

Service und Reparatur

Wir gewähren auf unsere Produkte eine Garantie gemäß den gesetzlichen Bestimmungen des jeweiligen Landes. Eine Kaufquittung muss vorgelegt/ eingeschickt werden.

Während des Garantiezeitraums werden unter folgenden Voraussetzungen gemäß dem dänischen Verbraucherschutzgesetz kostenlose Service- und Reparaturleistungen erbracht:

1. Bei dem Fehler handelt es sich um einen Konstruktions- oder Materialfehler (normaler Verschleiß und Missbrauch sind ausgenommen).
2. Es wurden keine Reparaturversuche durch andere als von Millarco zugelassene Servicewerkstätten.
3. Es wurden keine nicht originalen Teile für die Maschine verwendet.

Kostenlose Serviceleistungen umfassen den Austausch von defekten Teilen sowie den Arbeitslohn.

Das Produkt wird dort abgeliefert werden, wo Sie es gekauft haben, und das Geschäft sorgt für den Weiterversand. Wir nehmen keine Reparaturen oder Garantieverpflichtungen direkt vom Kunden entgegen.

Falls technische Fragen auftreten sollten, können Sie sich selbstverständlich jederzeit an unsere Servicewerkstatt wenden:

Millarco International A/S, Rokhøj 26, 8520 Lystrup, Dänemark

Servicetelefon: +45 8743 4233

E-Mail: service@millarco.dk

Umwelt

Das Symbol auf dem Gerät oder in der Bedienungsanleitung bedeutet, dass Sie Ihre elektrischen und elektronischen Geräte getrennt von Ihrem Hausmüll entsorgen müssen, wenn diese außer Betrieb genommen werden müssen.



In der EU gibt es separate Sammelsysteme für das Recycling.

Weitere Informationen erhalten Sie von Ihren örtlichen Behörden oder dem Händler, bei dem Sie das Produkt gekauft haben.

Merci d'avoir choisi ce système d'ouverture de porte de garage. Lisez le manuel d'emploi et les consignes de sécurité avant d'utiliser le système d'ouverture de porte de garage et observez toutes les consignes pour garantir une utilisation sûre et efficace du système d'ouverture de garage. Gardez toujours le manuel à proximité du système d'ouverture de porte de garage. Le cas échéant, demander à un professionnel de vous montrer comment fonctionne le système d'ouverture de porte de garage avant de l'utiliser par vous-même.

Ce système d'ouverture de porte de garage ne peut être...

- monté uniquement dans les résidences privées
- utilisé que pour l'ouverture et la fermeture automatique d'une porte de garage
- installé et utilisé qu'en conformité avec les descriptions et consignes de sécurité figurant dans le présent manuel d'emploi.

Remarque !

- Exécutez les différentes étapes dans l'ordre indiqué et familiarisez-vous avec le fonctionnement.
- Assurez-vous que tous les utilisateurs se soient familiarisés avec le fonctionnement et l'utilisation de la porte de garage.
- Le bas et les bords latéraux de la porte de garage et son mécanisme génèrent un risque d'écrasement et de coupure. N'ouvrez et ne fermez la porte de garage que si vous avez une visibilité parfaite sur sa zone de mouvement et que personne ne se trouve à proximité immédiate du système.
- Utilisez uniquement les matériels, pièces détachées et accessoires fournis ou recommandés.
- Remplacez immédiatement les câbles d'alimentation endommagés. (Cette opération doit être effectuée par un électricien qualifié.)
- Conservez la télécommande en un lieu sûr pour éviter les actionnements inopinés. Ne laissez pas les enfants jouer avec la télécommande.
- Adapté uniquement à une installation sur une porte de garage correctement montée et équilibrée. Une porte de garage mal équilibrée peut occasionner des blessures.
- Isolez toujours le système de l'alimentation secteur avant d'intervenir sur la porte de garage ou son entraînement.
- Ne touchez pas la porte de garage tant qu'elle est en mouvement et n'insérez jamais de corps étranger entre les éléments en mouvement.
- Si le mécanisme d'ouverture de la porte de garage est défectueux, contactez votre revendeur ou le service clients Millarco.

Ouverture de secours de l'extérieur

Si votre garage ne dispose pas d'un autre accès, vous devez installer systématiquement une option d'ouverture de secours extérieure.

Verrouillage de la porte

Lorsque le système d'ouverture de porte de garage est fermé, la porte du garage est verrouillée. Retirez ou désactivez tous les autres systèmes de verrouillage de la porte de garage avant d'installer le système d'ouverture de porte de garage.

Fonctions

- Commande en Wi-Fi via l'appli
- Éclairage automatique
L'éclairage reste allumé pendant 5 minutes après l'ouverture et se coupe automatiquement
- Vitesse réduite en fin de course d'ouverture/fermeture
Démarrage silencieux et progressif et arrêt progressif pour protéger le moteur et garantir une longue durée de service
- Arrêt automatique
La porte de garage s'immobilise et inverse légèrement son mouvement lorsqu'elle rencontre un obstacle
- Puissance et distance d'ouverture/fermeture programmable
La puissance d'ouverture et de fermeture peut être réglée de 1 à 8, le niveau 8 correspondant à la puissance maximale
Vous pouvez paramétrer le réglage de distance pendant la programmation
- Fonction de fermeture automatique programmable
Le système d'ouverture de porte de garage peut être paramétré de sorte qu'il se ferme automatiquement après une durée définie.
- 2 télécommandes. Chaque télécommande peut commander deux systèmes d'ouverture de porte de garage.
Un bouton pour ouvrir, immobiliser et fermer la porte de garage
- Option pour l'équipement ultérieur d'un commutateur d'ouverture/fermeture manuel
(option supplémentaire – voir section distincte)

Déballage du système d'ouverture de porte de garage

Déballer avec précaution le système d'ouverture de porte de garage et assurez-vous d'avoir bien déballé toutes les pièces.

Pièce	Quantité
Rails	3
Chaîne	1
Chariots	2
Éléments d'assemblage	2
Groupe moteur	1
Tige de raccordement	1

Pièce	Quantité
Télécommandes	2
Pattes pour la suspension au plafond	2
Verrouillage avec ficelle pour les chariots	1
Vis et raccords	



Notice de montage

Avant l'assemblage, mesurez la distance du panneau de porte au plafond. Afin que la porte de garage puisse exécuter la totalité de son mouvement, l'espace libre au-dessus de la porte de garage doit être d'au moins 5 cm.

Si l'espace libre est supérieur à 14 cm, le système d'ouverture de porte de garage doit être suspendu au plafond au moyen des pattes fournies.

Si l'espace libre est inférieur à 5 cm, adressez-vous à votre revendeur pour obtenir des conseils.

Assemblage du rail

Assemblez le rail en fixant les 2 éléments d'assemblage à l'élément central du rail, puis montez les autres éléments de rail. Montez le pignon avec la chaîne posée autour. Assurez-vous que la chaîne est posée bien droite dans le rail et n'est pas vrillée. Vérifiez que le raccord du verrouillage du chariot se trouve sur le bon côté du chariot.

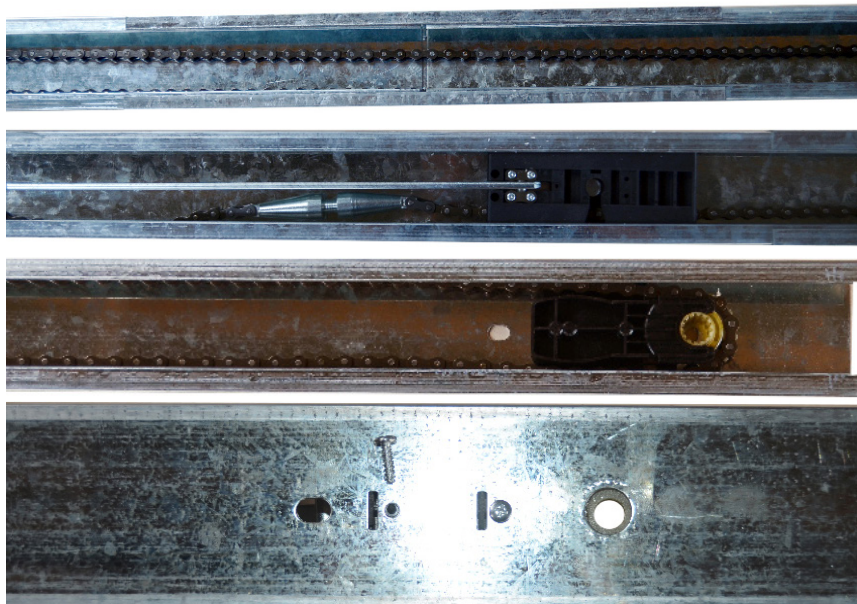

Tendez ensuite la chaîne à l'aide d'une clé de 14 mm au niveau de l'écrou de l'autre côté du pignon. La chaîne doit être tendue de sorte qu'elle ne puisse pas sortir du rail. Assurez-vous que la chaîne est toujours posée sur le pignon. Les côtés de la chaîne ne doivent pas toucher le fond du rail.

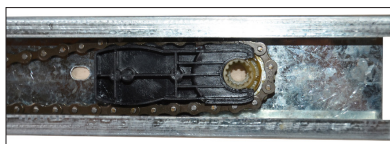
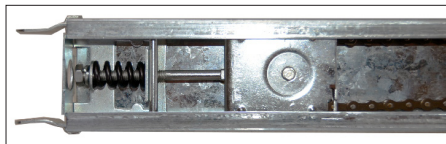

Assemblage du chariot

Montez le verrouillage sur le bloc en plastique en utilisant la tige de raccordement de la porte de garage. Veillez à ce que le ressort soit bien installé dans le verrouillage.

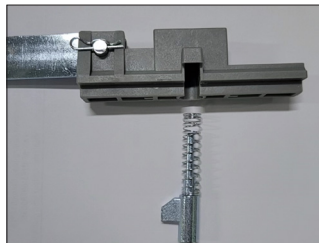

Montez le bras de levier en plastique sur le bloc en plastique à l'aide de la goupille fendue fournie.

Fixez la ficelle et la poignée du déverrouillage de secours au bras de levier en plastique.



Montez ensuite le bloc en plastique sur le chariot à l'aide des 4 vis métriques fournies.

Notez que vous devez retirer la tige de raccordement du bloc plastique afin de pouvoir insérer la vis dans le trou.

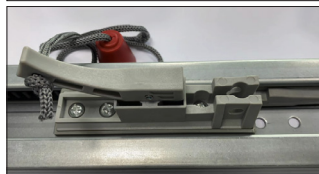
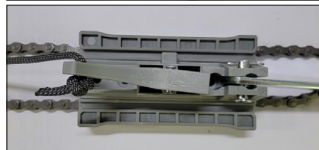

Fonctions du chariot

- A. Fermeture : Lorsque vous relâchez la ficelle de traction, le mécanisme de verrouillage du chariot sort automatiquement et la porte de garage s'ouvre et se referme. Ceci correspond à la réinitialisation automatique du chariot.
- B. Ouverture : Lorsque le bras de commande rentre dans le chariot, tirez jusqu'à la butée sur la ficelle pour séparer le mécanisme de verrouillage du chariot et le bras de commande, de sorte à pouvoir ouvrir et fermer manuellement la porte de garage.
- C. Autoverrouillage : Lorsque le chariot est séparé par le bras de commande de la chaîne, la porte de garage est verrouillée.

Rail de guidage

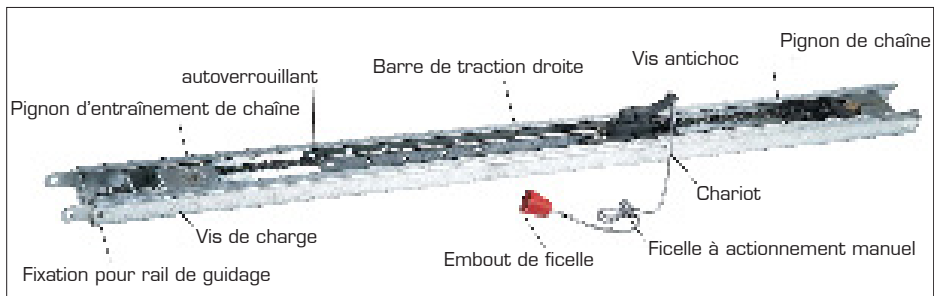

Montage sur la porte du garage

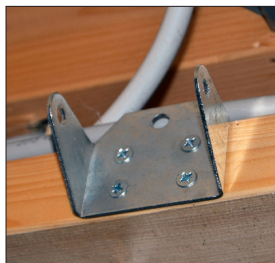

Montez le système de fixation du rail au-dessus de la porte de garage.



Montez le système de traction au centre de la porte de garage.



Fixez le rail de porte au raccord en utilisant l'axe fourni et insérez la goupille pour bloquer l'axe.

Montage du moteur

Fixez le groupe moteur sur le rail de porte à l'aide des deux consoles fournies.



Montage des pattes de suspension

N'utilisez les pattes de suspension que si la distance jusqu'au plafond est supérieure à 14 cm.

Donnez au pattes de suspension la forme requise. En présence d'une poutre adaptée, le rail peut y être fixé au moyen de la fixation fournie. Encliquez les pattes autour du rail et placez la fixation autour du rail. Puis vissez l'ensemble à l'aide des boulons et écrous fournis.

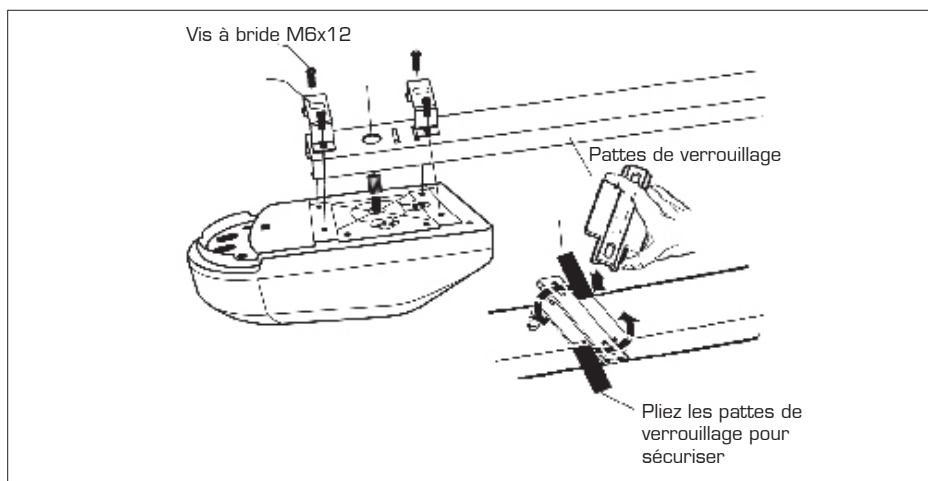
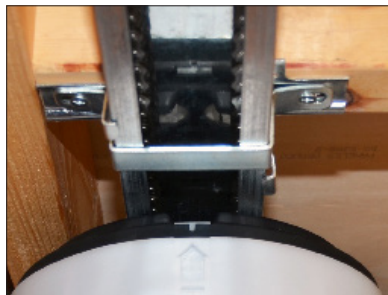
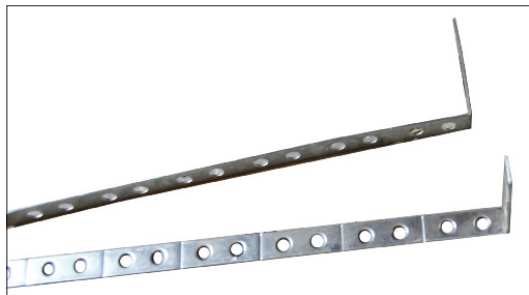

Montez le chariot sur la porte de garage à l'aide de la tige de raccordement fournie. Vous pouvez utiliser les trous prépercés pour régler l'angle, de sorte que la porte de garage ne bute pas contre la tige de raccordement.

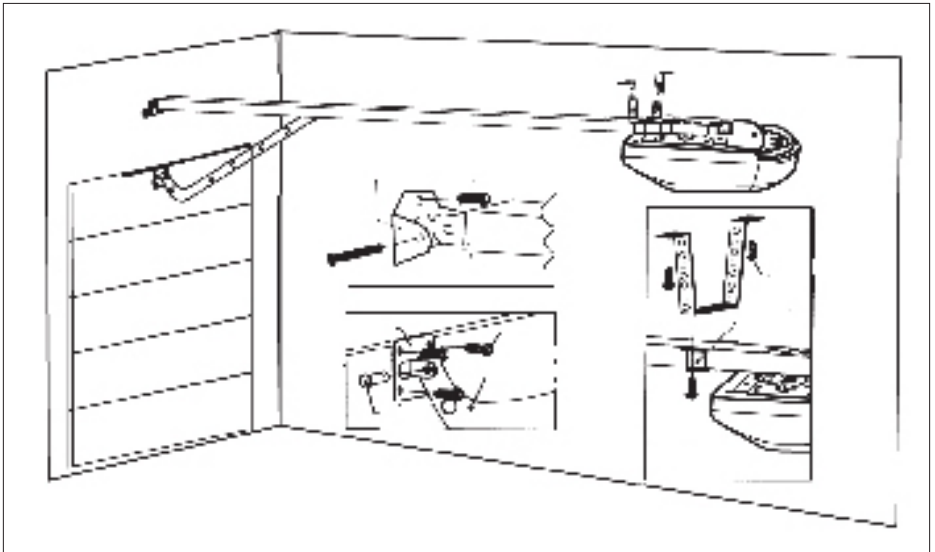

Préparation de la porte de garage pour le système d'ouverture de porte de garage

Commencez par ouvrir et fermer la porte de garage à la main pour vous assurer qu'elle se déplace facilement et est correctement équilibrée. Si ce n'est pas le cas, ne raccordez pas la porte de garage ou système d'ouverture de porte de garage.

Tableau de commande

1. Bouton Wi-Fi
2. Bouton CODE
3. Écran
4. Voyant Wi-Fi
5. Bouton FLÈCHE VERS LE BAS
6. Bouton FLÈCHE VERS LE HAUT
7. Bouton SET

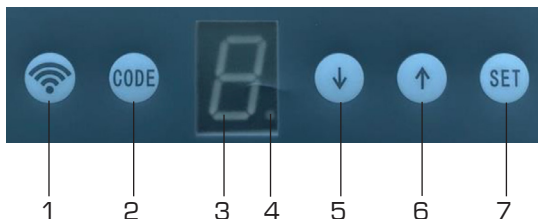

Réglage et commande du moteur

1. Lorsque le système d'ouverture de porte de garage est sous tension, l'écran affiche « 0 » et le système d'ouverture de porte de garage est en mode veille.
2. Réglage des positions ouverte et fermée :

Appuyez une fois sur le bouton SET. L'écran affiche « 1 ». Appuyez sur le bouton FLÈCHE VERS LE HAUT jusqu'à ce que la porte soit sur sa position de fin de course d'ouverture. Relâchez le bouton FLÈCHE VERS LE HAUT et appuyez sur le bouton SET.

L'écran affiche « 2 ». Actionner le bouton FLÈCHE VERS LE BAS jusqu'à ce que la porte soit sur sa position de fin de course de fermeture. Relâchez le bouton FLÈCHE VERS LE BAS et appuyez sur le bouton SET. La porte exécute un cycle d'essai et s'ouvre/se ferme une fois entièrement.

3. Réglage de la puissance d'ouverture/fermeture

La puissance d'ouverture/fermeture peut être réglée sur une échelle de 1 à 8. Le réglage par défaut est de « 3 ».

Réglage de la puissance d'ouverture : Appuyez trois fois sur le bouton SET jusqu'à ce que l'écran affiche la partie supérieure de la Fig. 8. Appuyez sur le bouton FLÈCHE VERS LE HAUT pour augmenter la puissance ou sur le bouton FLÈCHE VERS LE BAS pour la diminuer.

Après avoir sélectionné le réglage de puissance de votre choix, appuyez sur le bouton SET pour enregistrer le réglage. Le moteur commute alors automatiquement sur le réglage de la puissance de fermeture. L'écran affiche la partie inférieure de la Fig. 8.

La puissance de fermeture peut être réglée sur une échelle de 1 à 8. Le réglage par défaut est de « 2 ».

Appuyez sur le bouton FLÈCHE VERS LE HAUT pour augmenter la puissance ou sur le bouton FLÈCHE VERS LE BAS pour la diminuer. Après avoir sélectionné le réglage de puissance de votre choix, appuyez sur le bouton SET jusqu'à ce que l'écran affiche « 0 ». Cela signifie que la puissance de fermeture a été réglée avec succès.

4. Réglage de la fermeture automatique de la porte :

Activation de la fermeture automatique de la porte :

Appuyez 5 fois sur le bouton SET jusqu'à ce que l'écran affiche « A ». Appuyez sur le bouton FLÈCHE VERS LE HAUT. L'écran affiche un « H » clignotant. Cela signifie que la fermeture automatique de la porte est activée.

Désactivation de la fermeture automatique de la porte :

Appuyez sur le bouton FLÈCHE VERS LE BAS du tableau de commande jusqu'à ce que l'écran affiche un « H » en continu. Cela signifie que la fermeture automatique de la porte est désactivée.

Appuyez sur le bouton SET pour enregistrer tous les réglages. (La fermeture automatique de la porte est désactivée par défaut en usine.) Si vous n'avez pas besoin de la fermeture automatique de la porte, il vous suffit de ne pas modifier les paramètres par défaut.

Par défaut, la fermeture automatique de la porte se déclenche après 5 minutes. Le réglage de cette durée ne peut pas être modifié.

Connexion du système d'ouverture de porte de garage au Wi-Fi :

Préparation :

Connectez votre smartphone à un réseau Wi-Fi stable dont le signal est suffisamment puissant.

1. Approchez votre smartphone du système d'ouverture de porte de garage (à env. 1-3 m, en fonction de la puissance du signal Wi-Fi) pendant toute la durée du processus.
2. Téléchargez l'appli « TUYA Smart » depuis l'AppStore ou Google Play. Procédez à l'enregistrement.
3. Vous pouvez également télécharger l'appli sur votre smartphone en scannant le code QR « Téléchargement » figurant dans le présent manuel d'emploi. Scannez le code QR « Guide » pour télécharger le guide d'emploi de l'appli Tuya Smart.



La figure ci-dessous montre la disposition du témoin Wi-Fi sur le tableau de commande. Le témoin Wi-Fi peut afficher trois signaux d'état pour le système d'ouverture de porte de garage :

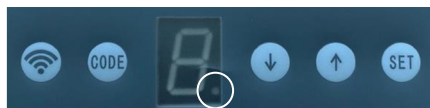

1. Ne clignote pas (éteint) = le système d'ouverture de porte de garage est connecté au réseau Wi-Fi.
2. Clignote lentement = le système d'ouverture de porte de garage n'est pas connecté au réseau Wi-Fi.
3. Clignote rapidement = le système d'ouverture de porte de garage est prêt pour la connexion au réseau Wi-Fi.

Connexion

Exécutez ces étapes pour ajouter le système d'ouverture de garage comme appareil intelligent à l'appli.

Synoptique :

- Ouvrez l'appli Tuya et sélectionnez le masque « Accueil ».
- Effleurez l'icône « Plus/ajouter » situé dans le coin supérieur droit.
- Sélectionnez l'option « Ajouter un appareil ».
- Sélectionnez « Plug (BLE+Wi-Fi) » comme appareil à ajouter.
- Appuyez sur le bouton Wi-Fi du tableau de commande jusqu'à ce que le témoin Wi-Fi commence à clignoter rapidement. (Cela signifie que le système d'ouverture de porte de garage est prêt pour la connexion au réseau Wi-Fi.)
- Vérifiez que le témoin Wi-Fi de l'écran du système d'ouverture de porte de garage clignote rapidement. Effleurez ensuite le bouton « Confirmer le clignotement du témoin » dans l'appli Tuya de votre smartphone.
- Effleurez « Clignote rapidement ».
- Saisissez le mot de passe du réseau Wi-Fi auquel le système d'ouverture de porte de garage doit se connecter. (Par ex. au réseau Wi-Fi de votre domicile.)

- Effleurez « Suivant ». La connexion est établie automatiquement.

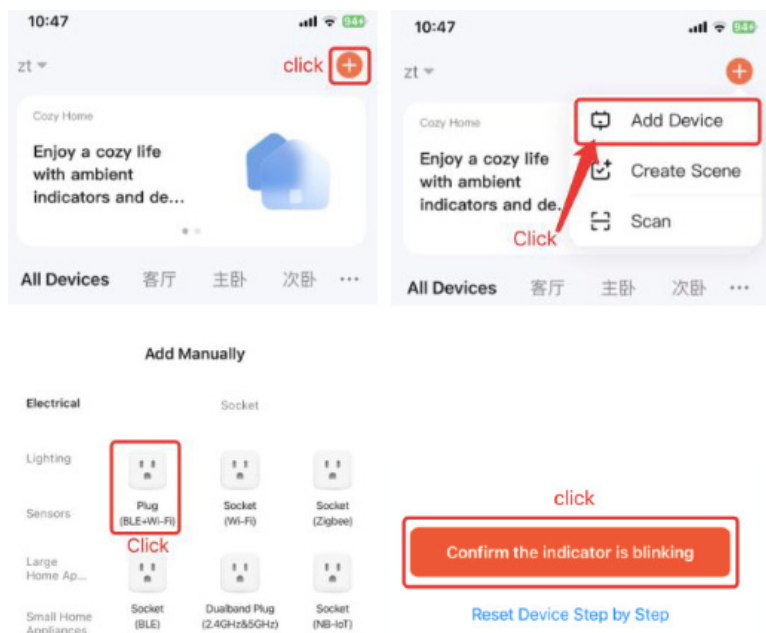

Captures d'écran pour la connexion :

- Assurez-vous que le témoin Wi-Fi clignote rapidement, puis effleurez le bouton « Confirmer le clignotement du témoin » sur votre smartphone.
- Exécutez les étapes restantes pour achever l'ajout de votre système d'ouverture de porte de garage à l'appli Tuya.

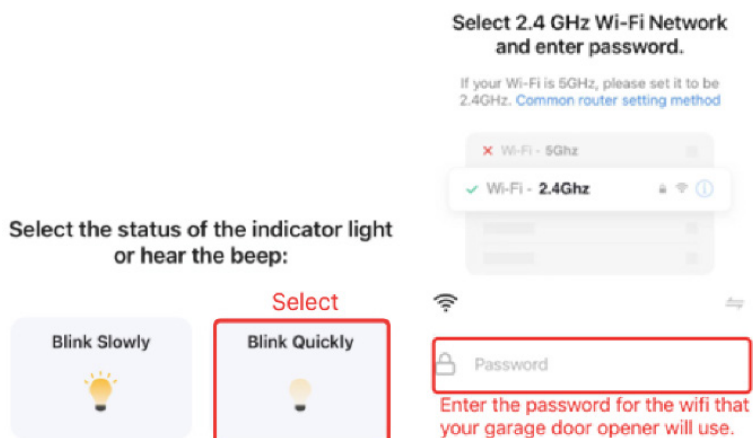

Suppression d'une connexion :

1. Dès que votre système d'ouverture de porte de garage est connecté à votre réseau Wi-Fi, le témoin du réseau Wi-Fi s'éteint et reste éteint.
2. Vous pouvez déconnecter le système d'ouverture de porte de garage du réseau Wi-Fi actuel en appuyant sur le bouton Wi-Fi jusqu'à ce que le témoin Wi-Fi s'allume et se met à clignoter. Cela indique que la connexion Wi-Fi actuelle a été interrompue.
3. Vous pouvez également supprimer le système d'ouverture de porte de garage de la liste des appareils dans l'appli Tuya de votre smartphone. Sélectionnez le système d'ouverture de porte de garage dans l'appli Tuya et effleurez « Supprimer l'appareil » pour supprimer les systèmes d'ouverture de porte de garage.

Télécommandes

Ajout et suppression

- Appuyez une fois sur le bouton CODE du tableau de commande. L'écran affiche « 7 ». Appuyez deux fois sur le bouton de télécommande que vous souhaitez programmer. L'écran affiche un « 7 » clignotant. Cela indique que la télécommande a été ajoutée correctement. (Les télécommandes fournies sont déjà enregistrées à la livraison et ne requièrent aucun appariement supplémentaire.)
- Chaque télécommande peut commander jusqu'à 2 systèmes d'ouverture de porte de garage, dès lors qu'un bouton de commande est ajouté à chaque groupe moteur.

Pour supprimer une télécommande de la mémoire d'un système d'ouverture de porte de garage :

- Appuyez sur le bouton CODE pendant 4-5 secondes. L'écran affiche « 7 » ; le chiffre clignote, puis s'éteint.
- Lorsque le chiffre « 7 » s'éteint, l'écran affiche « 0 » et commute en mode veille. Cela signifie que les codes de télécommande ont été supprimés dans la mémoire du système d'ouverture de porte de garage.

Remplacement de la pile de la télécommande

Prudence !

- Risque d'erreur lors du remplacement de la pile. Utilisez uniquement des piles du même type ou d'un type équivalent.
- Utilisez des piles résistant aux fuites.
- Dévissez les vis au dos de la télécommande et retirez le cache.
- Remplacez la pile.
- Veillez à la bonne polarité (+/-). Le pôle négatif doit être placé contre le ressort.
- Remettez le cache en place et revissez-le.

Clavier numérique sans fil (option, à acheter séparément)

Procédez comme suit pour enregistrer le clavier numérique sans fil :

- Appuyez une fois sur le bouton CODE du tableau de commande. L'écran affiche « 7 ». Saisissez le chiffre « 11 », puis appuyez sur le bouton FLÈCHE À GAUCHE. Puis saisissez le chiffre « 11 », puis appuyez une nouvelle fois sur le bouton FLÈCHE À GAUCHE.
- L'écran affiche un « 7 » clignotant. Cela indique que le clavier numérique sans fil a été ajouté correctement. (Les claviers numériques sans fil fournis sont déjà enregistrés à la livraison et ne requièrent aucun appariement supplémentaire.)
- Chaque clavier numérique peut commander jusqu'à 2 systèmes d'ouverture de porte de garage, de sorte à pouvoir programmer un bouton de flèche pour chaque groupe moteur.
- Le code paramétré par défaut en usine est le « 11 » pour le bouton FLÈCHE À GAUCHE et le « 22 » pour le bouton FLÈCHE À DROITE. Reportez-vous aux instructions fournies avec votre clavier numérique sans fil pour programmer un nouveau code.

Options

Différentes options sont disponibles pour le système d'ouverture de porte de garage BOXER, y compris une télécommande, un clavier numérique de code pour une installation extérieure, un dispositif d'ouverture de secours, une pile pour télécommandes et un rail d'extension pour adapter le système d'ouverture de porte de garage aux portes de garage d'une hauteur supérieure à 240 cm.





Réf.	Description	Photo
63004	Télécommande avec 3 touches de fonctions Pile incluse. Portée jusqu'à 35 m. Remarque : Peut commander jusqu'à 3 systèmes d'ouverture de porte de garage BOXER.	
63010	Clavier numérique sans fil extérieur Fonctionne avec un code personnel jusqu'à 8 chiffres sans émetteur ou clé. Peut être installé à l'extérieur du garage. Fourni avec une pile bouton CR2032. Il peut être codé avec 2 codes différents, de sorte à pouvoir servir pour 2 systèmes d'ouverture de porte de garage ou pour un même système paramétré avec 2 codes.	
63012	Dispositif d'ouverture de secours pour système d'ouverture de porte de garage Pour la commande de l'extérieur. Le câble est relâché par une clé et la porte de garage est désenclenchée du chariot, afin de pouvoir l'ouvrir à la main. Peut être utilisé en cas de panne de courant. À installer si le garage ne possède pas d'autre accès. Fourni avec 2 clés. Compatible avec la majeure partie des systèmes d'ouverture de porte de garage courants du marché.	
63018	Rail d'extension de 50 cm. Fourni avec 100 cm de chaîne, ainsi que les matériels de fixation et les vis. Le système d'ouverture de porte de garage peut être prolongé de 3 x 50 cm. Avec un rail d'extension, le système d'ouverture de porte de garage peut gérer une porte d'une hauteur maximale de 290 cm. Deux rails d'extension sont adaptés à une porte de garage d'une hauteur maximale de 340 cm. Trois rails d'extension sont adaptés à une porte de garage d'une hauteur maximale de 390 cm.	

Schéma de câblage des branchements et appareils externes

Le système permet l'intégration de dispositifs supplémentaires qui ne sont pas fournis par Millarco. Reportez-vous au schéma ci-dessous, conjointement au manuel d'emploi des appareils respectifs.

Intégration d'une cellule photoélectrique :

Ces deux bornes correspondent à l'alimentation électrique d'une cellule photoélectrique. Utilisez un pontage (fourni avec l'appareil) pour brancher et court-circuiter des deux bornes avant de raccorder la cellule photoélectrique.

Lorsque les bornes 1 et 2 sont reliées au connecteur, les bornes 3 et 4 fournissent une tension de 24 V.

Lorsque vous aurez court-circuité les bornes 1 et 2, vous pouvez brancher les conducteurs de la cellule photoélectrique aux bornes 3 et 4.

Les bornes 1, 2, 3 et 4 ne peuvent être utilisées QUE pour le branchement d'une cellule photoélectrique.

- Branchement des bornes 1 et 2 : court-circuitage des branchements de la cellule photoélectrique.
- Bornes 3 et 4 : alimentation électrique de la cellule photoélectrique par deux conducteurs.

Vous pouvez raccorder jusqu'à deux commutateurs câblés :

- Bornes 5 et 6 : branchement d'un commutateur manuel.
- Bornes 7 et 8 : branchement d'un commutateur manuel.

Branchement d'une batterie de secours :

- Bornes 9 et 10 : branchement d'une batterie de secours 24 V.
- La borne 9 est utilisée pour le pôle négatif de la batterie de secours [-].
- La borne 10 est utilisée pour le pôle positif de la batterie de secours [+].

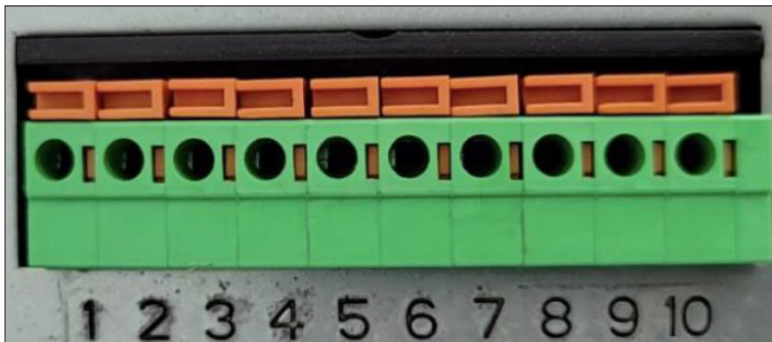

Maintenance et inspection

Pour des raisons de sécurité, les contrôles suivants doivent être effectués avant la première mise en service, puis au moins une fois par mois :

- Placez un objet adapté d'une hauteur d'au moins 40 cm dans l'ouverture de la porte.
- Déclenchez la fermeture de la porte. Lorsque le bas de la porte de garage entre en contact avec l'objet, la porte de garage doit interrompre son mouvement, puis remonter jusqu'à sa position de fin de course supérieure.

Si ce n'est pas le cas, contactez votre revendeur.

Avant toute intervention, isolez systématiquement le système d'ouverture de porte de garage de l'alimentation électrique.

Le produit a été conçu pour un fonctionnement durable sans dysfonctionnements et des besoins de maintenance réduits. Nettoyez régulièrement le produit et utilisez-le de manière conforme pour pouvoir en profiter longtemps.

Nettoyez le produit et lubrifiez le rail à intervalles réguliers.

Observez votre porte de garage pendant l'ouverture et la fermeture pour vous assurer de son bon fonctionnement. Contrôlez le bon serrage de l'ensemble des vis et écrous.

Résolution des problèmes

Problème	Cause	Solution
Le moteur ne fonctionne pas	<ul style="list-style-type: none"> Le fusible a sauté Défaut de branchement 	<ul style="list-style-type: none"> Remplacez le fusible Contrôlez le branchement
Après le réglage des positions d'ouverture et de fermeture, le moteur ne fonctionne pas	<ul style="list-style-type: none"> Les écrous utilisés pour le montage du moteur au rail ne sont pas serrés. Erreur de programmation 	<ul style="list-style-type: none"> Serrez les écrous Réinitialisez les positions d'ouverture et de fermeture
Le commutateur mural fonctionne, mais pas la télécommande	<ul style="list-style-type: none"> La télécommande n'a pas terminé son processus d'auto-apprentissage La pile de la télécommande est épuisée 	<ul style="list-style-type: none"> Effectuez l'apprentissage de la télécommande du système d'ouverture de porte de garage Remplacez la pile de la télécommande
La portée de la télécommande est très réduite	<ul style="list-style-type: none"> La pile de la télécommande est presque épuisée 	<ul style="list-style-type: none"> Remplacez la pile de la télécommande
La porte de garage s'immobilise en cours de mouvement	<ul style="list-style-type: none"> Un dispositif de sécurité ou un commutateur mural a été activé 	<ul style="list-style-type: none"> Retirez l'obstacle
La porte de garage ne réagit pas à la télécommande ou au commutateur mural	<ul style="list-style-type: none"> La porte de garage détecte un défaut interne et l'écran clignote pendant l'auto-test 	<ul style="list-style-type: none"> Isolez le système de l'alimentation électrique et réenclenchez l'alimentation électrique après 5 secondes Si le problème persiste, contactez votre revendeur
Le système d'ouverture de porte de garage n'ouvre pas entièrement la porte de garage	<ul style="list-style-type: none"> La programmation n'est pas correcte La porte est endommagée Les conditions météorologiques, par ex. la pluie ou la neige, ont augmenté le poids de la porte 	<ul style="list-style-type: none"> Reprogrammez le système d'ouverture de porte de garage Adressez-vous à un atelier de réparation pour remédier aux dommages. Le système d'ouverture de porte de garage interprète la situation comme un obstacle. Augmentez le réglage de la puissance. Éliminez la neige sur la porte de garage.
La lumière ne s'allume pas	<ul style="list-style-type: none"> Ampoule défectueuse 	<ul style="list-style-type: none"> Remplacez l'ampoule

Caractéristiques techniques

Système d'ouverture de porte de garage	Modèle 63022	Modèle 63023
	ZTS-800	ZTS 1000
Entrée :	220-240 V CA 50 Hz	220-240 V CA 50 Hz
Fréquence du récepteur :	433,92 MHz	433,92 MHz
Puissance :	120 W	150 W
Code :	Code tournant	Code tournant
Température de service :	-20 °C à +50 °C	-20 °C à +50 °C
Pile de télécommande :	12 V 2,7 A	12 V 2,7 A
Humidité ambiante :	≤ 90 %	≤ 90 %
Ampoule :	230 V 15 W	230 V 15 W
Puissance d'ouverture/fermeture :	Max. 800 N	Max. 1 000 N
Hauteur max. de la porte :	2,40 m	2,80 m
Surface max. de la porte :	13 m ²	16 m ²
Poids max. de la porte :	100 kg	120 kg
Éclairage :	5 minutes	5 minutes
Rail de traction :	3 m	3,5 m
Niveau acoustique :	<60 dB	<60 dB
Mode Veille :	6 W	6 W

Service après-vente et réparations

Nous offrons sur nos produits une garantie conforme aux dispositions légales applicables dans chaque pays. Un justificatif d'achat doit être présenté.

Le service après-vente et les réparations sont réalisés gratuitement pendant la période de garantie, conformément à la législation danoise sur la vente de marchandises, sous les conditions suivantes :

1. Le défaut est un défaut de conception ou de matériau (à l'exclusion de l'usure normale et d'un usage non conforme).
2. Aucune réparation n'a été tentée par un tiers autre qu'un atelier de service après-vente agréé par Millarco.
3. Aucune pièce de rechange non d'origine n'a été utilisée sur le produit.

Le service après-vente gratuit comprend le remplacement des pièces défectueuses et la main d'œuvre.

Le produit doit être déposé au point de vente, qui nous le fera parvenir.

Nous n'acceptons pas les demandes de réparation ou de garantie émanant directement des clients.

Pour toute question technique, veuillez contacter notre atelier de service après-vente :

Millarco International A/S, Rokhøj 26, DK-8520 Lystrup, Danemark

Téléphone du service après-vente : +45 8743 4233

E-mail : service@millarco.dk

Environnement



Ce symbole sur le produit ou dans le mode d'emploi indique que vous ne devez pas mettre au rebut vos déchets électriques ou électroniques avec les ordures ménagères.

En UE, des dispositifs de collecte séparée ont été mis en place pour le recyclage.

Pour plus d'informations, veuillez contacter vos administrations locales ou le détaillant chez lequel vous avez acheté le produit.

Hartelijk dank dat u gekozen hebt voor deze garagedeuropener. Voor het veilige en effectieve gebruik van de garagedeuropener is het vereist dat u de handleiding en veiligheidsaanwijzingen voorafgaand aan het gebruik van de garagedeuropener doorleest en dat alle aanwijzingen in acht worden genomen. Houd de handleiding altijd in de buurt van de garagedeuropener. Indien vereist moet een professional u laten zien hoe de garagedeuropener werkt voordat u deze gebruikt.

Deze garagedeuropener mag alleen...

- worden geïnstalleerd in particuliere woningen
- worden gebruikt voor het automatisch openen en sluiten van een garagedeur
- worden geïnstalleerd en gebruikt in overeenstemming met de beschrijvingen en de veiligheidsaanwijzingen in deze handleiding.

Opmerking!

- Voer de afzonderlijke stappen in de beschreven volgorde uit en zorg ervoor dat u bekend bent met de bediening.
- Zorg ervoor dat alle gebruikers bekend zijn met de werking en bediening van de garagedeur.
- De onderkant en zijkanten van de garagedeur en het mechanisme vormen gevaar voor beknelling en snijwonden. De garagedeur mag alleen worden geopend en gesloten als u een onbelemmerd zicht op het bewegingsbereik hebt en niemand zich in de directe omgeving bevindt.
- Gebruik alleen de geleverde of aanbevolen materialen, alsmede originele reserveonderdelen en accessoires.
- Vervang beschadigde voedingskabels onmiddellijk. (Dit moet worden uitgevoerd door een erkende elektricien.)
- Bewaar de afstandsbediening op een veilige plek om onbedoeld gebruik te voorkomen. Kinderen mogen niet met de afstandsbediening spelen.
- Alleen geschikt voor installatie in een correct geïnstalleerde en uitgebalanceerde garagedeur. Een verkeerd geïnstalleerde garagedeur kan letsel veroorzaken.
- Koppel altijd los van de netvoeding voordat u aan de garagedeur of garagedeuraandrijving gaat werken.
- Raak nooit een bewegende garagedeur aan en steek nooit iets in bewegende onderdelen.
- Als de garagedeuropener defect is, moet u contact opnemen met de winkel of de Millarco-serviceafdeling.

Noodopening vanaf de buitenkant

Als er geen alternatieve toegang tot de garage is, moet altijd een externe noodopeningsoptie worden geïnstalleerd.

Deurvergrendeling

Als de garagedeuropener gesloten is, is de garagedeur vergrendeld. Bestaande vergrendelingsapparaten op de garagedeur moeten verwijderd of buiten werking gesteld worden voordat de garagedeur geïnstalleerd wordt.

Functies

- Bediening met app via wifi
- Automatisch lampje
Het lampje brandt gedurende 5 minuten na openen en wordt automatisch uitgeschakeld
- Verlaagde snelheid aan het einde van de openings-/sluitingsfunctie
Stille en zachte start en langzame stop om de motor te beschermen en voor een lange levensduur te zorgen
- Automatische stop
De garagedeur stopt en beweegt licht in de andere richting als het een obstakel tegenkomt
- Programmeerbaar openings-/sluitingsvermogen en afstand
Het openings-/sluitingsvermogen kan worden ingesteld van 1 t/m 8, waarbij niveau 8 het maximum is
U kunt de afstandsinstelling tijdens programmering aanpassen
- Programmeerbare automatische sluitingsfunctie
De garagedeuropener kan worden ingesteld om automatisch te sluiten na een bepaalde periode.
- 2 afstandsbedieningen. Elke afstandsbediening kan twee garagedeuopeners bedienen.
- Een knop voor het openen, stoppen en sluiten van de garagedeur
- Optie voor achteraf uitrusten van handmatige openings-/sluitingsschakelaar (optionele extra functie – zie afzonderlijk hoofdstuk)

Montage-instructies

Voor montage moet de afstand van het deurblad tot het plafond worden gemeten. Er moet een minimale vrije ruimte van 5 cm boven de garagedeur zijn, zodat de garagedeur helemaal erdoor kan bewegen.

Als de afstand meer dan 14 cm is, moet de garagedeur hangend aan het plafond met de meegeleverde aansluitstukken geïnstalleerd worden.

Als de afstand tot het plafond minder dan 5 cm is, moet bij de winkel om advies worden gevraagd.

De rail monteren

Monteer de rail door de 2 montagegedelen rond het middelste deel van de rail te monteren en vervolgens de andere raildelen aan te sluiten. Installeer het tandwiel met de ketting eromheen gewikkeld. Zorg ervoor dat de ketting recht en niet gedraaid in de rail zit. Controleer of het aansluitstuk voor de vergrendeling op de slede aan de correcte kan van de slede zit.

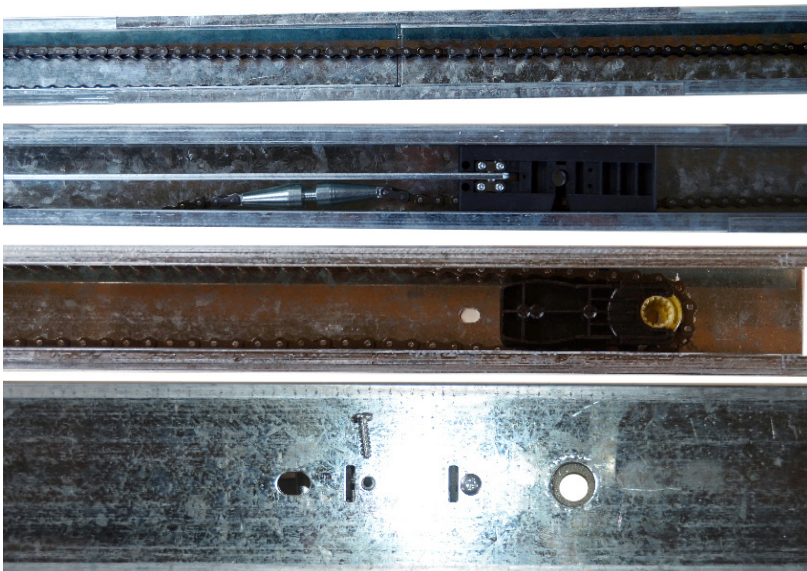

Span nu de ketting met een 14 mm moersleutel op de groef aan de tegenoverliggende kant van het tandwiel. De ketting moet gespannen zijn, zodat deze niet uit de rail kan vallen. Controleer of de ketting nog steeds op het tandwiel zit. De zijkanten van de ketting mogen de onderkant van de rail niet raken.

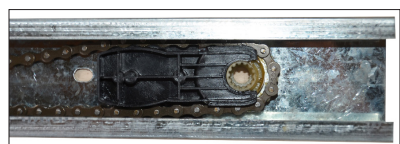
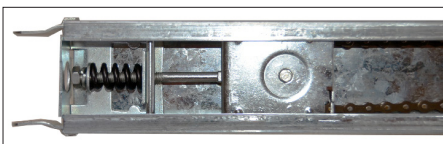

De slede monteren

Plaats de vergrendelings sleutel op het plastic blok met de koppelingsstang voor de garagedeur. Let op dat de veer op de vergrendelings sleutel geplaatst moet zijn.

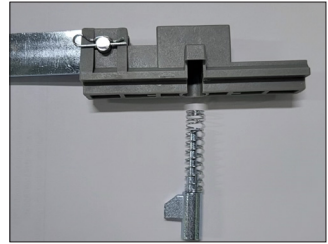

Plaats de plastic hefboomarm aan het einde van het plastic blok met een meegeleverde splitpen.

Plaats het koord en het handvat op de noodontgrendeling op de plastic hefboomarm

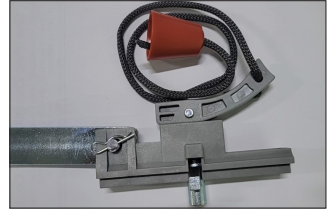

Plaats nu het plastic blok op de slede met de 4 meegeleverde machineschroeven.

Let op dat de koppelingsstang van het plastic blok verwijderd moet worden, om ervoor te zorgen dat de schroef in het gat kan worden gebracht.

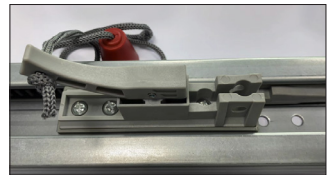

Sledefuncties

- A. Sluiten: Als u het trekkoord losser maakt, zal het vergrendelingsmechanisme van de slede automatisch uitschuiven en zal de garagedeur naar boven en beneden gaan. Dit is de automatische reset van de slede.
- B. Openen: Als de regelarm in de slede beweegt, moet het koord volledig worden aangetrokken om het vergrendelingsmechanisme van de slede en de regelarm te scheiden, zodat de garagedeur handmatig omhoog en omlaag kan worden getrokken.
- C. Zelfvergrendeling: Als de slede wordt gescheiden door de regelarm van de ketting, wordt de garagedeur vergrendeld.

Geleiderail

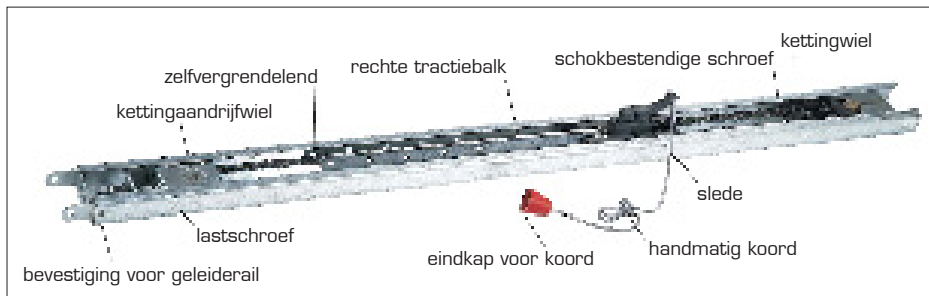

Op de garagedeur plaatsen

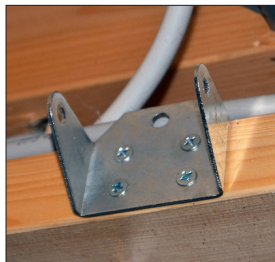

Plaats het aansluitstuk voor het bevestigen van de rail boven de garagedeur.



Plaats het tractie-aansluitstuk op het midden van de garagedeur.



Bevestig de deurrail met de meegeleverde as op het aansluitstuk en steek de splitpen in om de as op z'n plek te houden.

De motor plaatsen

Bevestig de motoreenheid met de 2 meegeleverde beugels aan de deurrail.



Hangeraansluitstuk

Gebruik de hangers alleen als de afstand tot het plafond groter is dan 14 cm.

Vorm de hangers Als er een geschikte balk is, kan de rail met de meegeleverde beugel hieraan worden vastgemaakt. Klik het aansluitstuk rond de rail en plaats de beugel rond de rail. Bevestig vervolgens alle smet de meegeleverde moeren en bouten.

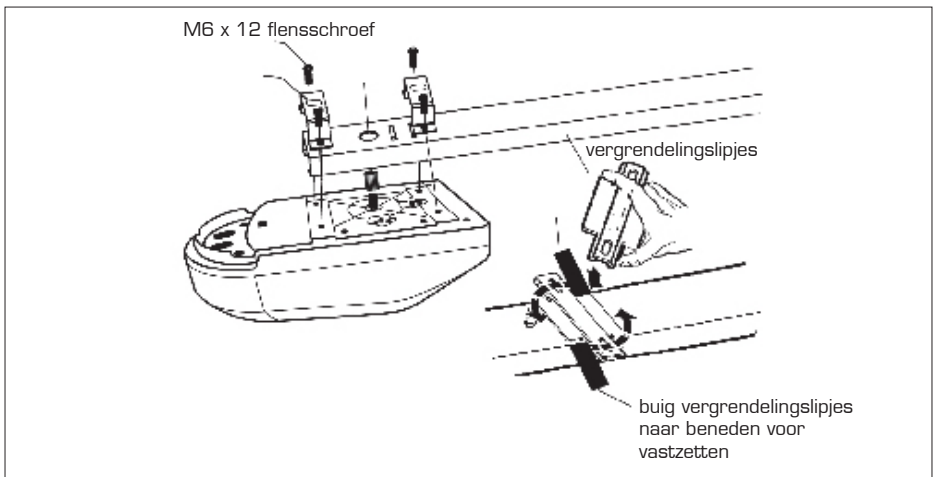
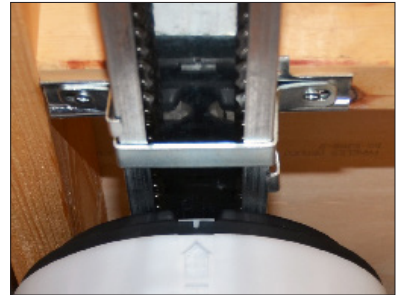
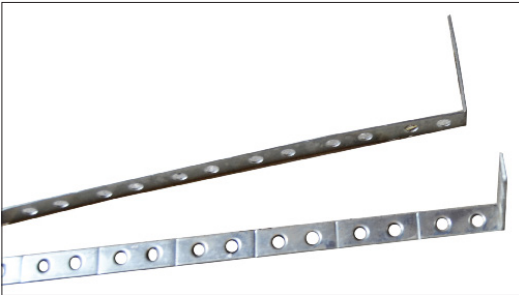

Bevestig de slede aan de garagedeur met de meegeleverde koppelingstang.
U kunt de voorgeboorde gaten gebruiken om de hoek aan te passen, zodat de garagedeur niet in contact komt met de koppelingstang.

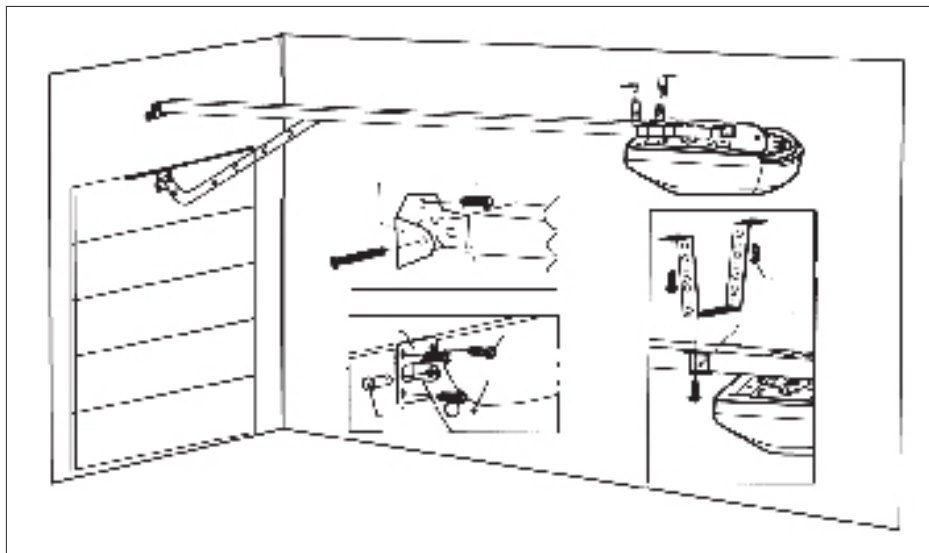

De garagedeur voorbereiden voor de garagedeuropener

Open en sluit de garagedeur eerst handmatig om te controleren of de garagedeur soepel loopt en goed uitgebalanceerd is. Als dat niet het geval is mag de garagedeuropener niet op de garagedeur worden aangesloten.

Bedieningspaneel

1. Wifi-knop
2. CODE-knop
3. Display
4. Wifi-indicatielampje
5. PIJL OMLAAG-knop
6. PIJL OMHOOG-knop
7. INSTELLEN-knop

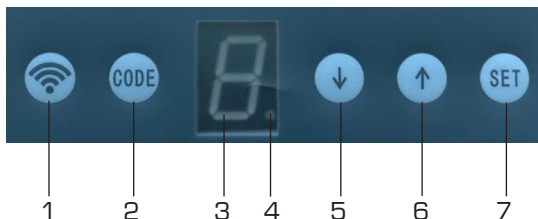

Motorinstellingen en gebruiksaanwijzing

1. Als de garagedeuropener op de netvoeding is aangesloten, geeft het display '0' weer en is de garagedeuropener in de stand-by-modus.
2. De geopende en gesloten positie instellen:

Druk één keer op de INSTELLEN-knop. Het display geeft '1' weer. Druk op de PIJL OMHOOG-knop totdat de deur in volledig geopende positie is. Laat de PIJL OMHOOG-knop los en druk op de INSTELLEN-knop.

Het display geeft '2' weer. Druk op de PIJL OMLAAG-knop totdat de deur in volledig gesloten positie is. Laat de PIJL OMLAAG-knop los en druk op de INSTELLEN-knop. De deur voert een testcyclus uit en wordt een keer volledig geopend en gesloten.

3. Openings-/sluitingsvermogen instellen

Het openings-/sluitingsvermogen kan worden ingesteld van 1 t/m 8. De standaardinstelling is 3.

Het openingsvermogen instellen: Druk drie keer op de INSTELLEN-knop totdat het display het bovenste deel van een 8-figuur weergeeft. Druk op de PIJL OMHOOG-knop om het vermogen te verhogen, of druk op de PIJL OMLAAG-knop om het vermogen te verlagen.

Zodra u de gewenste vermogensinstelling gekozen hebt, drukt u op de INSTELLEN-knop om de instelling op te slaan. De motor schakelt nu automatisch naar de vermogensinstelling voor sluiten. Het display geeft het onderste deel van een 8-figuur weer.

Het sluitingsvermogen kan worden ingesteld van 1 t/m 8. De standaardinstelling is 2.

Druk op de PIJL OMHOOG-knop om het vermogen te verhogen, of druk op de PIJL OMLAAG-knop om het vermogen te verlagen. Zodra u de gewenste vermogensinstelling gekozen hebt, drukt u op de INSTELLEN-knop totdat het display '0' weergeeft. Dit betekent dat het sluitingsvermogen nu is ingesteld.

4. Automatisch sluiten van de deur instellen:

Automatisch sluiten van de deur inschakelen:

Druk 5 keer op de INSTELLEN-knop totdat het display 'A' weergeeft. Druk op de PIJL OMHOOG-knop. Het display geeft een knipperende 'H' weer. Dit betekent dat automatisch sluiten van de deur ingeschakeld is.

Automatisch sluiten van de deur inschakelen:

Druk op de PIJL OMLAAG-knop op het bedieningspaneel tot het display constant 'H' weergeeft. Dit betekent dat automatisch sluiten van de deur uitgeschakeld is.

Druk op de INSTELLEN-knop om alle instellingen op te slaan. (Automatisch sluiten van deur is af fabriek ingesteld op uitgeschakeld.) Als automatisch sluiten van de deur niet nodig is, kan de instelling af fabriek worden aangehouden.

Automatisch sluiten van de deur wordt standaard na 5 minuten uitgevoerd. Deze tijdsinstelling kan niet gewijzigd worden.

De garagedeuropener met wifi verbinden:

Vorbereiding:

Verbind uw smartphone met een stabiel wifi-netwerk met een goede signaalsterkte.

1. Houd uw smartphone tijdens het gehele verbindingsproces dichtbij de garagedeuropener (ongeveer op 1-3 meter afstand, afhankelijk van de sterkte van het wifi-sigitaal).
2. Download de 'TUYA Smart' app in de AppStore of Google Play. Voltooi het registratieproces.
3. U kunt de app ook op uw smartphone downloaden door de QR-code met 'download' in deze handleiding te scannen. U kunt ook de QR-code met 'handleiding' scannen om de handleiding voor de Tuya Smart-app te downloaden.



download



handleiding

De onderstaande afbeelding laat zien waar het wifi-indicatielampje zich op het bedieningspaneel bevindt. Het wifi-indicatielampje kan drie statussignalen voor de garagedeuropener weergeven:



1. Niet knipperend (uit) = De garagedeuropener is verbonden met het wifi-netwerk.
2. Langzaam knipperend = De garagedeuropener is niet verbonden met het wifi-netwerk.
3. Snel knipperend = De garagedeuropener is klaar voor verbinding met het wifi-netwerk.

Verbinding

Volg deze stappen om de garagedeuropener als smart device in de app toe te voegen.

Overzicht:

- Open de Tuya-app en selecteer het 'Start'-scherm.
- Tik op het 'Plus/toevoegen'-pictogram rechtsboven.
- Selecteer 'Apparaat toevoegen'.
- Selecteer "Stekker (BLE+Wi-Fi)" als het toe te voegen apparaat.
- Houd de wifi-knop op het bedieningspaneel ingedrukt totdat het wifi-indicatielampje snel begint te knipperen. (Dit betekent dat de garagedeuropener klaar is voor verbinding met het wifi-netwerk.)
- Bevestig dat het wifi-indicatielampje snel knippert op het display van de garagedeuropener. Tik vervolgens op de 'Bevestig dat het indicatielampje knippert'-knop in de Tuya-app op uw smartphone.
- Tik op 'Snel knipperen'.
- Voer het wachtwoord voor het wifi-netwerk in waarmee de garagedeuropener verbonden moet worden. (Bijvoorbeeld het wifi-netwerk van u woning.)
- Tik op 'Volgende'. De verbinding wordt automatisch tot stand gebracht.

Screenshots voor verbinding:

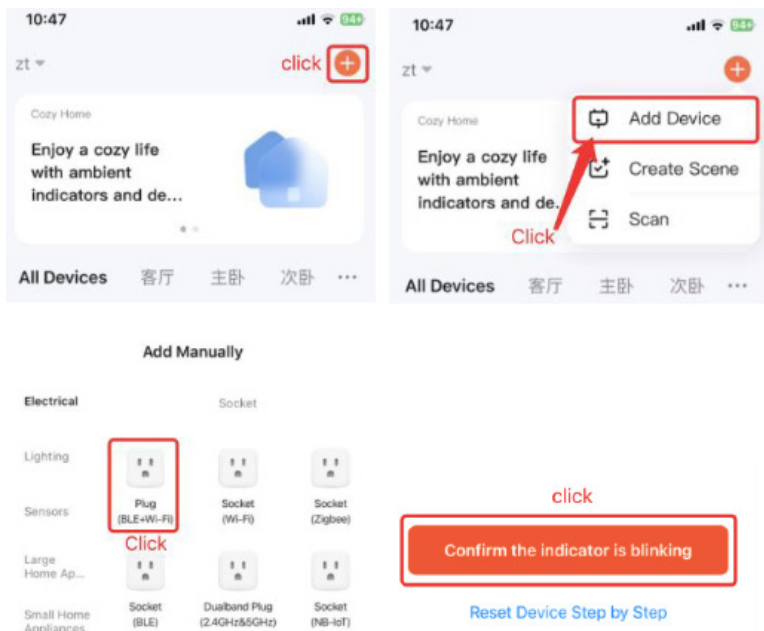

- Controleer of het wifi-indicatielampje snel knippert en tik vervolgens op de 'Bevestig dat het indicatielampje knippert'-knop op uw smartphone.
- Volg de rest van de stappen om het toevoegen van uw garagedeuropener in de Tuya-app te voltooien.

Een verbinding verwijderen:

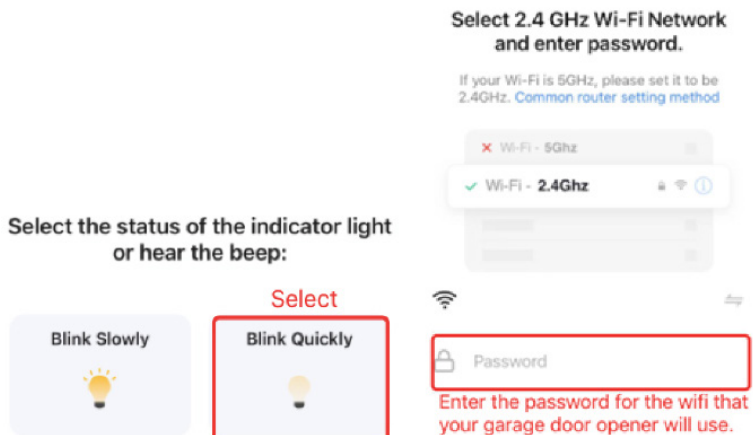

1. Als uw garagedeuropener verbonden is met uw wifi-netwerk, wordt het wifi-indicatielampje uitgeschakeld en blijft uitgeschakeld.
2. U kunt de garagedeuropener verwijderen van de bestaande wifi-netwerkverbinding door de wifi-knop ingedrukt te houden tot het wifi-indicatielampje gaat branden en begint te knipperen. Dit betekent dat het de huidige wifi-netwerkverbinding onderbroken is.
3. U kunt de garagedeuropener ook als apparaat in de Tuya-app op uw smartphone verwijderen. Selecteer de garagedeuropener in de Tuya-app en tik op 'Apparaat verwijderen' om de verbonden garagedeuropeners te verwijderen.

Afstandsbedieningen.

Toevoegen en verwijderen

- Druk één keer op de CODE-knop op het bedieningspaneel. Het display geeft '7' weer. Druk twee keer op de afstandsbedieningsknop die u wilt programmeren. Het display geeft een knipperende '7' weer. Dit betekent dat de afstandsbediening correct is toegevoegd. (De meegeleverde afstandsbedieningen zijn bij levering al toegevoegd en aanvullend koppelen is niet nodig.)
- Met elke afstandsbediening kunnen maximaal 2 garagedeuropeners worden bediend als een bedieningsknop aan elke motoreenheid is toegevoegd.

Een afstandsbediening van een garagedeuropener verwijderen:

- De CODE-knop 4-5 seconden ingedrukt houden. Het display geeft '7' weer, die begint te knipperen en wordt uitgeschakeld.
- Als '7' uitgeschakeld wordt, geeft het display in plaats daarvan '0' weer en gaat in de stand-by-modus. Dit betekent dat de afstandsbedieningscodes verwijderd zijn vna de garagedeuropener.

Batterij in de afstandsbediening vervangen

Voorzichtig!

- Gevaar voor verkeerd plaatsen van de batterij. Vervang de batterij alleen door een batterij van hetzelfde of een soortgelijk type
- Gebruik lekbestendige batterijen.
- Draai de schroeven aan de achterkant van de afstandsbediening los en verwijder het klepje.
- Vervang de batterij.
- Controleer of de plaatsing in overeenstemming is met de polen (+/-). Plaats de negatieve pool tegen het veercontact.
- Plaats het klepje terug en schroef het vast.

Draadloos toetsenblok

(optionele extra mogelijkheid, moet afzonderlijk worden gekocht)

Het draadloze toetsenblok moet als volgt worden verbonden:

- Druk één keer op de CODE-knop op het bedieningspaneel. Het display geeft '7' weer. Druk op '11' en druk op de PIJL NAAR LINKS-knop. Voer vervolgens '11' in en druk opnieuw op de PIJL NAAR LINKS-knop.
- Het display geeft een knipperende '7' weer. Dit betekent dat het draadloze toetsenblok correct is toegevoegd. (De meegeleverde afstandsbedieningen zijn bij levering al toegevoegd en aanvullend koppelen is niet nodig.)
- Met elk toetsenblok kunnen maximaal 2 deuropeners worden bediend, dus u kunt een functie-pijlknoop voor elke motoreenheid programmeren.
- De standaard code af fabriek is 11 voor de pijlknoop naar links en 22 voor de pijlknoop naar rechts. U kunt een nieuwe code programmeren door de instructies te volgen die zijn meegeleverd met uw draadloze toetsenblok.

Optionele extra's

Het is mogelijk om enkele optionele extra's voor de BOXER-garagedeuropener te kopen, zoals de afstandsbediening, code-toetsenblok voor externe bevestiging, noodopener, batterij voor afstandsbediening en verlengingsrail om de garagedeuropener te bevestigen aan een deur die hoger is dan 240 cm.

Artikelnr.	Beschrijving	Foto
63004	Afstandsbedieningen, met 3 functieknoppen. Incl. batterij. Bereik tot 35 m. NB! Voor bediening van maximaal 3 BOXER-garagedeuropeners.	
63010	Extern draadloos digitaal toetsenblok, werkt met persoonlijke code van maximaal 8 cijfers zonder zender of sleutel. Kan buiten de garage worden geplaatst. Geleverd met CR2032-knoopcelbatterij. Kan worden gecodeerd met 2 verschillende codes, zodat deze gebruikt kan worden voor 2 garagedeuropeners of voor dezelfde garagedeuropener met 2 verschillende codes.	
63012	Noodopener voor garagedeuropener. Voor externe bediening. De draad komt los met een sleutel en de garagedeur komt los van de slede en kan daardoor handmatig worden geopend. Kan worden gebruikt in geval van stroomuitval. Kan worden geplaatst als er geen andere toegang tot de garage is. Geleverd met 2 sleutels. Compatibel met de meest gebruikelijke garagedeuropeners op de markt.	
63018	50 cm verlengingsrail. Geleverd met 100 cm ketting en aansluitstukken en schroeven. De garagedeuropener kan worden verlengd tot 3 x 50 cm. Met een verlengingsrail is de garagedeuropener geschikt voor een deur van maximaal 290 cm hoog. Twee verlengingsrails zijn geschikt voor een deur van max. 340 cm hoog. Drie verlengingsrails zijn geschikt voor een deur van max. 390 cm hoog.	

Aansluitschema van externe aansluitingen en apparaten

Het is mogelijk om aanvullende apparaten aan te sluiten die niet door Millarco

geleverd zijn. Gebruik het onderstaande schema met de handleiding voor de betreffende apparaten.

Een fotocel aansluiten:

Deze twee aansluitklemmen zijn een voeding voor een fotocel. Gebruik een brug (meegeleverd met het apparaat) om deze twee aansluitklemmen te verbinden en kort te sluiten voordat de fotocel wordt aangesloten.

Als aansluitklemmen 1 en 2 aangesloten zijn op de connector, leveren aansluitklemmen 3 en 4 een spanning van 24 V.

Als u aansluitklemmen 1 en 2 kortgesloten hebt, kunt u de fotoceldraden op aansluitklemmen 3 en 4 aansluiten.

Aansluitklemmen 1, 2, 3 en 4 mogen ALLEEN worden gebruikt voor het aansluiten van een fotocel.

- Aansluiting van aansluitklemmen 1 en 2: kortsluiting van aansluitingen met fotocel.
- Aansluitklemmen 3 en 4: voeding voor fotocel met twee draden.

U kunt maximaal 2 bedrade schakelaars aansluiten:

- Aansluitklemmen 5 en 6: handmatige schakelaaraansluiting.
- Aansluitklemmen 7 en 8: handmatige schakelaaraansluiting.

Aansluiten van een back-up-batterij

- Aansluitklemmen 9 en 10: gebruikt voor aansluiten van een 24 V-back-up-batterij.
- Aansluitklem 9 wordt gebruikt voor de negatieve pool van de back-up-batterij (-).
- Aansluitklem 10 wordt gebruikt voor de positieve pool van de back-up-batterij (+).

Onderhoud en inspectie

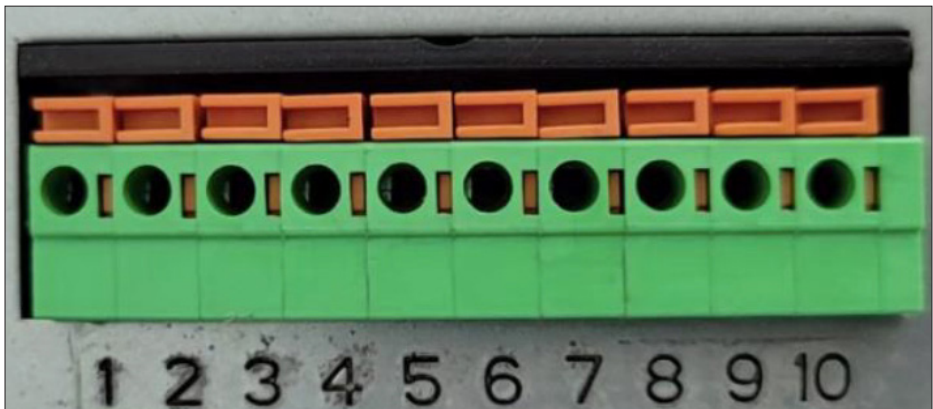

Om veiligheidsredenen moeten de volgende controles worden voor het eerste gebruik en vervolgens minimaal een keer per maand worden uitgevoerd:

- Plaats een geschikt voorwerp van minimaal 40 cm hoog in de deuropening.
- Activeer sluiten van de deur. Als de onderkant van de garagedeur het voorwerp raakt, moet de garagedeur stoppen en volledig worden geopend.

Als dit niet gebeurt moet u contact opnemen met uw winkel.

Koppel de garagedeuropener altijd los als eraan wordt gewerkt.

Het product is bedoeld om lange tijd zonder problemen en met minimaal onderhoud te werken. Als het product regelmatig wordt gereinigd en correct wordt gebruikt wordt de levensduur van het product verlengd.

Het product moet regelmatig gereinigd en de rail moet regelmatig gesmeerd worden.

Controleer de garagedeur regelmatig bij het openen en sluiten, om er zeker van te zijn dat deze correct werkt. Controleer of alle schroeven en moeren correct zijn aangehaald.

Probleemoplossing

Probleem	Oorzaak	Oplossing
De motor werkt niet	<ul style="list-style-type: none"> • Doorgebrande zekering • Slechte aansluiting 	<ul style="list-style-type: none"> • Vervang de zekering • Controleer de aansluiting
Na het instellen van de geopende en gesloten positie, werkt de motor niet.	<ul style="list-style-type: none"> • Moeren voor het plaatsen van het motordeel op de rail zitten los. • Programmeringsfout 	<ul style="list-style-type: none"> • Haal de moeren aan • Reset de geopende en gesloten positie
De wandschakelaar werkt, maar de afstandsbediening werkt niet.	<ul style="list-style-type: none"> • De afstandsbediening heeft het zelfleren nog niet voltooid • De batterij van de afstandsbediening is leeg 	<ul style="list-style-type: none"> • Versleutel de afstandsbediening voor de garagedeuropener • Vervang de batterij van de afstandsbediening
De afstandsbediening werkt alleen op zeer korte afstand	<ul style="list-style-type: none"> • De batterij van de afstandsbediening is bijna leeg 	<ul style="list-style-type: none"> • Vervang de batterij van de afstandsbediening
De garagedeur stopt tijdens gebruik	<ul style="list-style-type: none"> • Een veiligheidsapparaat of wandschakelaar is geactiveerd 	<ul style="list-style-type: none"> • Verwijder het obstakel
De garagedeur reageert niet op de afstandsbediening of wandschakelaar	<ul style="list-style-type: none"> • De garagedeur detecteert een interne fout en het display knippert tijdens de zelftest 	<ul style="list-style-type: none"> • Koppel los van de netvoeding en sluit na 5 seconden opnieuw aan. Al de fout aanhoudt, moet u contact opnemen met uw winkel.
De garagedeuropener gaat niet helemaal open	<ul style="list-style-type: none"> • Programmering is niet correct • De deur is beschadigd • Weersomstandigheden, bijv. regen of sneeuw hebben het deurgewicht verhoogd 	<ul style="list-style-type: none"> • De garagedeuropener opnieuw programmeren • Neem contact op met een werkplaats om de schade te repareren. • De garagedeur beschouwt de situatie als een obstakel. Verhoog de vermogensinstelling. Verwijder sneeuw van de garagedeur.
Het lampje brandt niet	<ul style="list-style-type: none"> • Defect lampje 	<ul style="list-style-type: none"> • Vervang het lampje

Garagedeuropener	Model 63022	Model 63023
	ZTS-800	ZTS 1000
Invoer:	220-240 V AC 50 Hz	220-240 V AC 50 Hz
Frequentie ontvanger:	433,92 MHz	433,92 MHz
Vermogen:	120 W	150 W
Code:	Rollende code	Rollende code
Gebruikstemperatuur:	-20 °C - +50 °C	-20 °C - +50 °C
Batterij afstandsbediening:	12 V 2,7 A	12 V 2,7 A
Relatieve luchtvochtigheid:	≤ 90 %	≤ 90 %
Lampje:	230 V 15 W	230 V 15 W
Opening- en sluitingsvermogen:	Max. 800 N	Max. 1000 N
Max. deurhoogte:	2,40 m	2,80 m
Max. deuropervlak:	13 m ²	16 m ²
Max. deurgewicht:	100 kg	120 kg
Lampje:	5 minuten	5 minuten
Krachtige tractierail:	3 m	3,5 m
Geluid:	<60 dB	<60 dB
Stand-by:	6 W	6 W

Service en reparatie

Wij bieden garantie op onze producten in overeenstemming met de toepasselijke wettelijke bepalingen in elk land. Het aankoopbewijs moet worden getoond/ ingediend.

Service en reparatie zijn gratis binnen de garantieperiode in overeenstemming met de Deense Sale of Goods Act. Hierbij zijn de volgende voorwaarden van toepassing.

1. De fout is een ontwerp- of materiaalfout (met uitzondering van normale slijtage en oneigenlijk gebruik).
2. Behalve de door Millarco erkende servicewerkplaatsen is er niet door iemand anders een reparatiepoging ondernomen.
3. Op het product zijn geen niet-originale reserveonderdelen gebruikt.

Tot de gratis service behoort vervanging van defecte onderdelen en werkzaamheden.

Het product moet naar het verkooppunt worden gebracht, vanaf waar het naar ons wordt gestuurd. Wij accepteren reparatie- of garantieverplichtingen die direct van klanten afkomstig zijn.

Bij technische vragen kunt u contact opnemen met onze servicewerkplaats:

Millarco International A/S, Rokhøj 26, DK-8520 Lystrup, Denemarken

Servicetelefoonnr.: +45 8743 4233

E-mail: service@millarco.dk

Milieu

Dit symbool op het apparaat of in de handleiding betekent dat u uw elektrische en elektronische afval gescheiden van uw huishoudelijke afval moet afvoeren.



Er zijn verschillende inzamelsystemen voor recycling in de EU.

Neem voor meer informatie contact op met de plaatselijke autoriteiten of de winkel waar u het product hebt gekocht.

Dziękujemy za wybór naszego napędu bramy garażowej. Aby bezpieczne i efektywne użytkować napęd bramy garażowej, przed jego użyciem należy zapoznać się z instrukcją obsługi i instrukcjami bezpieczeństwa oraz należy przestrzegać wszystkich zaleceń. Instrukcję zawsze przechowywać w pobliżu napędu bramy garażowej. W razie potrzeby przed rozpoczęciem użytkowania należy poradzić się specjalisty, jak obsługiwać napęd bramy garażowej.

Ten napęd bramy garażowej może być:

- instalowany w prywatnych budynkach mieszkalnych
- używany do automatycznego otwierania i zamykania bramy garażowej
- montowany i użytkowany zgodnie z opisami i instrukcjami bezpieczeństwa zawartymi w tej instrukcji obsługi.

Uwaga!

- Poszczególne kroki należy wykonać w opisanej kolejności i upewnić się, że użytkownik jest zaznajomiony z obsługą.
- Upewnić się, że wszyscy użytkownicy zapoznali się z działaniem i obsługą napędu bramy garażowej.
- Krawędzie dolne i boczne bramy garażowej i jej napędu stwarzają niebezpieczeństwo zmiżdżenia i skaleczenia. Bramę garażową należy otwierać i zamykać tylko wtedy, gdy użytkownik ma niezakłócony widok na zakres jej ruchu i nikt inny nie znajduje się bezpośrednio w pobliżu.
- Używać wyłącznie dostarczonych lub zalecanych materiałów oraz oryginalnych części zamiennych i akcesoriów.
- Natychmiast wymienić uszkodzone kable zasilające. (Tę czynność może wykonać tylko wykwalifikowany elektryk).
- Pilot zdalnego sterowania należy przechowywać w bezpiecznym miejscu, aby zapobiec jego przypadkowemu użyciu. Dzieciom nie wolno bawić się pilotem zdalnego sterowania.
- Produkt odpowiedni wyłącznie do montażu na prawidłowo zamontowanej i wyważonej bramie garażowej. Nieprawidłowo zamontowana brama garażowa może spowodować obrażenia ciała.
- Przed przystąpieniem do pracy przy bramie garażowej lub jej napędzie należy zawsze odłączyć zasilanie od sieci elektrycznej.
- Nigdy nie dotykać bramy garażowej w trakcie ruchu ani nie wkładać żadnych przedmiotów do ruchomych części.
- Jeśli napęd bramy garażowej jest uszkodzony, należy skontaktować się ze sprzedawcą lub działem serwisu Millarco.

Awaryjne otwieranie z zewnątrz

Jeśli nie ma alternatywnego dostępu do garażu, zawsze należy zainstalować opcję awaryjnego otwierania z zewnątrz.

Blokada bramy

Gdy napęd bramy garażowej jest zamknięty, brama garażowa jest zablokowana. Przed zainstalowaniem napędu bramy garażowej należy usunąć lub wyłączyć wszelkie istniejące urządzenia blokad bramy garażowej.

Funkcje

- Obsługa za pomocą aplikacji przez Wi-Fi
- Oświetlenie automatyczne
Oświetlenie pozostaje włączone przez 5 minut po otwarciu i wyłącza się automatycznie
- Zmniejszona prędkość na końcu ruchu otwierania/zamykania
Cichy i miękki start oraz powolne zatrzymanie w celu ochrony silnika i zapewnienia długiej żywotności
- Automatyczne zatrzymanie
Brama garażowa się zatrzymuje i lekko cofa po napotkaniu przeszkody
- Programowalna siła i odległość otwierania/zamykania
Siłę otwierania/zamykania można ustawić w zakresie od 1 do 8, gdzie poziom 8 jest maksymalny
Podczas programowania można ustawić odległość odpowiednio do potrzeb
- Programowalna funkcja automatycznego zamykania
Napęd bramy garażowej można ustawić tak, aby zamykał się automatycznie po określonym czasie.
- 2 piloty zdalnego sterowania. Każdy pilot może sterować dwoma napędami bram garażowych.
Jeden przycisk do otwierania, zatrzymywania i zamykania bramy garażowej
- Możliwość doposażenia w ręczny przełącznik otwierania/zamykania
(opcja dodatkowa – patrz oddzielna sekcja)

Instrukcja montażu

Przed montażem należy zmierzyć odległość od skrzydła bramy do sufitu. Nad bramą garażową musi być co najmniej 5 cm wolnej przestrzeni, aby brama mogła poruszać się w całym zakresie ruchu.

Jeśli odległość jest większa niż 14 cm, napęd bramy garażowej należy zamontować podwieszony do sufitu za pomocą dostarczonych mocowań.

Jeśli odległość od sufitu jest mniejsza niż 5 cm, należy zasięgnąć porady sprzedawcy.

Montaż prowadnicy

Zmontować prowadnicę, mocując 2 sekcje montażowe wokół środkowej sekcji prowadnicy, a następnie przymocować pozostałe sekcje prowadnicy. Zamontować koło zębate z owiniętym wokół niego łańcuchem. Upewnić się, że łańcuch leży prosto w prowadnicy i nie jest skręcony. Sprawdzić, czy mocowanie blokady na wózku znajduje się po właściwej stronie wózka.

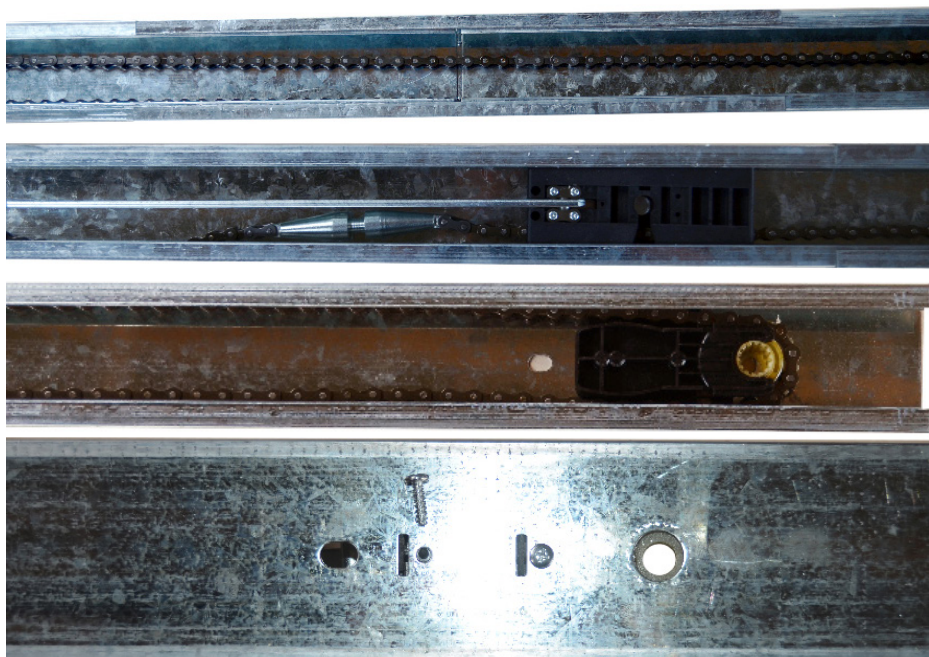

Teraz dokręcić łańcuch, używając klucza płaskiego 14 mm, aby dokręcić nakrętkę po przeciwnej stronie koła zębatego. Łańcuch musi być napięty tak, aby nie mógł wypaść z prowadnicy. Sprawdzić, czy łańcuch jest nadal założony na koło zębate. Boki łańcucha nie mogą dotykać dolnej części prowadnicy.

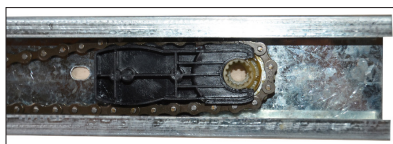
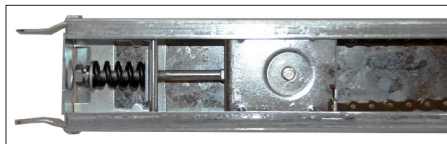

Montaż wózka

Przymocować wpust blokady do plastikowego bloku za pomocą łącznika do bramy garażowej. Należy pamiętać, że sprężyna musi być zamocowana do wpustu blokady.

Zamontować plastikowe ramię dźwigni na końcu plastikowego bloku za pomocą dostarczonego zawleczeni. Zamontować linkę i uchwyt do zwalniania awaryjnego na plastikowym ramieniu dźwigni.

Przymocować plastikowy blok do wózka za pomocą 4 dostarczonych wkrętów do metalu.

Należy pamiętać, że konieczne jest wyjęcie łącznika z plastikowego bloku, aby umożliwić włożenie wkręta do otworu.

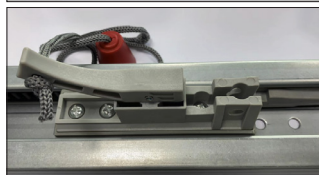
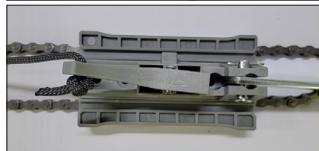
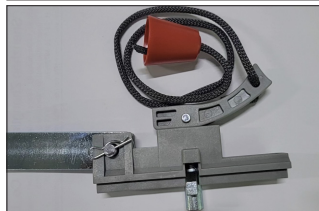
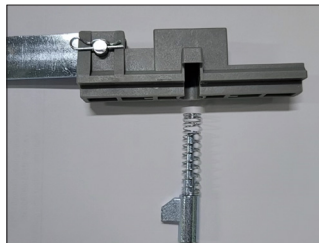

Funkcje wózka

- A. Zamykanie: Po poluzowaniu linki mechanizm blokady wózka wysunie się automatycznie, a brama garażowa podniesie się i opuści. Jest to automatyczne resetowanie wózka.
- B. Otwieranie: Gdy wahacz wsunie się do wózka, należy całkowicie pociągnąć linkę, aby rozdzielić mechanizm blokady wózka i wahacz, aby można było ręcznie podnosić i opuszczać bramę garażową.
- C. Samoblokowanie: Gdy wózek zostanie oddzielony wahaczem łańcucha, brama garażowa zostanie zablokowana.

Prowadnica

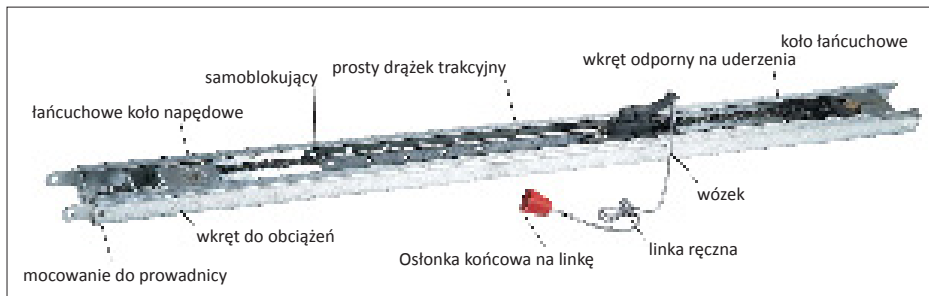

Okucie bramy garażowej

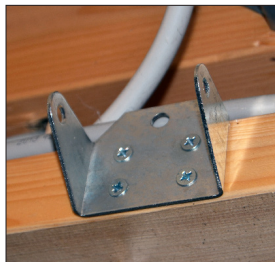

Zamontować okucie do mocowania prowadnicy nad bramą garażową.



Zamontować okucie prowadzące po środku bramy garażowej.



Przymocować prowadnicę bramy do okucia za pomocą dostarczonej osi i włożyć zawleczkę, aby utrzymać oś na miejscu.

Montaż silnika

Przymocować jednostkę silnika do prowadnicy bramy za pomocą 2 dostarczonych wsporników.



Mocowanie wieszaka

Wieszaków należy używać tylko wtedy, gdy odległość od sufitu przekracza 14 cm.

Dostosować wieszaki. Jeśli dostępna jest odpowiednia belka, prowadnicę można przymocować do niej za pomocą dostarczonego wspornika. Zaciśnąć okucie wokół prowadnicy i umieścić wspornik wokół prowadnicy. Następnie skręcić wszystko razem za pomocą dostarczonych śrub i nakrętek.

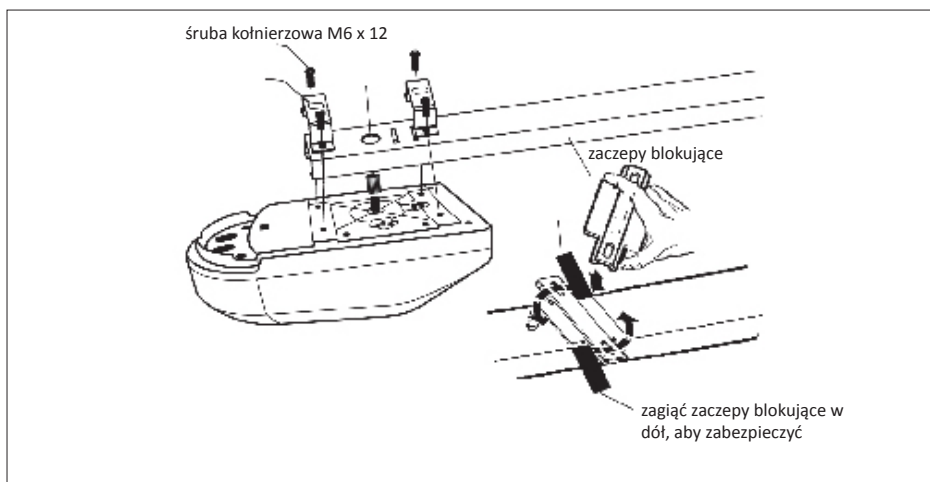
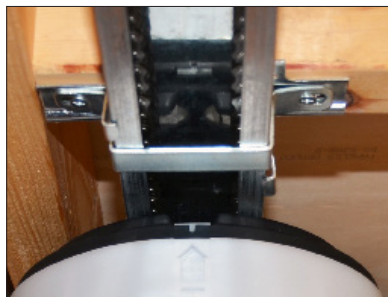
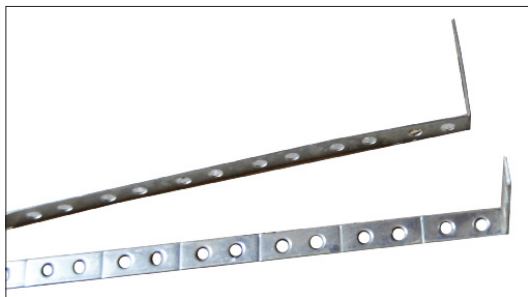

Przymocować wózek do bramy garażowej za pomocą dostarczonego łącznika. Za pomocą wstępnie wywierconych otworów można wyregulować kąt tak, aby brama garażowa nie stykała się z łącznikiem.

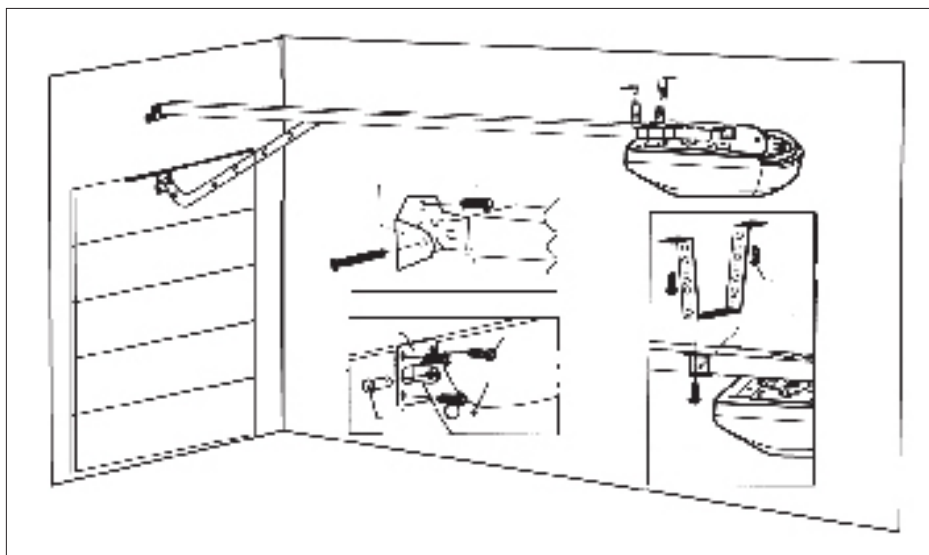

Programowanie

Przygotowanie bramy garażowej do napędu bramy garażowej

Najpierw otworzyć i zamknąć bramę garażową ręcznie, aby sprawdzić, czy porusza się ona płynnie i czy jest prawidłowo wyważona. Jeśli tak nie jest, nie należy podłączać do niej napędu bramy garażowej.

Panel sterowania

1. Przycisk Wi-Fi
2. Przycisk CODE (KOD)
3. Wyświetlacz
4. Wskaźnik Wi-Fi
5. Przycisk STRZAŁKA W DÓŁ
6. Przycisk STRZAŁKA W GÓRĘ
7. Przycisk SET (USTAW)

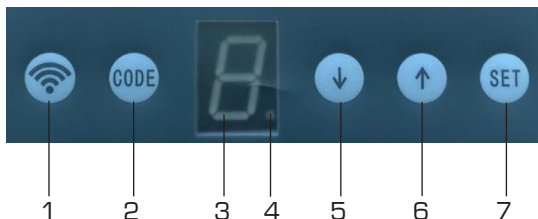

Ustawienia silnika i instrukcja obsługi

1. Gdy napęd bramy garażowej jest podłączony do sieci zasilającej, na wyświetlaczu pojawia się „0” i napęd bramy garażowej jest w trybie gotowości.
2. Ustawianie pozycji otwartej i zamkniętej:

Nacisnąć przycisk SET (USTAW) jeden raz. Na wyświetlaczu pojawi się „1”. Nacisnąć przycisk STRZAŁKA W GÓRĘ, aż brama znajdzie się w pozycji pełnego otwarcia. Zwolnić przycisk STRZAŁKA W GÓRĘ i nacisnąć przycisk SET (USTAW).

Na wyświetlaczu pojawi się „2”. Nacisnąć przycisk STRZAŁKA W DÓŁ, aż brama znajdzie się w pozycji pełnego zamknięcia. Zwolnić przycisk STRZAŁKA W DÓŁ i nacisnąć przycisk SET (USTAW). Brama wykona cykl testowy i jeden raz w pełni się otworzy i zamknie.

3. Ustawianie siły otwierania/zamykania

Siłę otwierania/zamykania można ustawić w zakresie od 1 do 8. Ustawieniem domyślnym jest 3.

Ustawianie siły otwierania: Nacisnąć przycisk SET (USTAW) trzy razy, aż na wyświetlaczu pojawi się górna część cyfry 8. Nacisnąć przycisk STRZAŁKA W GÓRĘ, aby zwiększyć siłę, lub nacisnąć przycisk STRZAŁKA W DÓŁ, aby zmniejszyć siłę.

Po wybraniu preferowanego ustawienia siły należy nacisnąć przycisk SET (USTAW), aby zapisać ustawienie. Silnik automatycznie przełączy się na ustawienie siły zamykania. Na wyświetlaczu pojawi się dolna część cyfry 8.

Siłę zamykania można ustawić w zakresie od 1 do 8. Ustawieniem domyślnym jest 2.

Nacisnąć przycisk STRZAŁKA W GÓRĘ, aby zwiększyć siłę, lub nacisnąć przycisk STRZAŁKA W DÓŁ, aby zmniejszyć siłę. Po wybraniu preferowanego ustawienia siły należy nacisnąć przycisk SET (USTAW), aż na wyświetlaczu pojawi się „0”. Oznacza to, że siła zamykania jest teraz ustawiona.

4. Ustawianie automatycznego zamykania bramy:

Jak włączyć automatyczne zamykanie bramy:

Nacisnąć przycisk SET (USTAW) 5 razy, aż na wyświetlaczu pojawi się „A”. Nacisnąć przycisk STRZAŁKA W GÓRĘ. Na wyświetlaczu pojawi się migająca litera „H”. Oznacza to, że automatyczne zamykanie bramy jest włączone.

Jak wyłączyć automatyczne zamykanie bramy:

Nacisnąć przycisk STRZAŁKA W DÓŁ na panelu sterowania, aż na wyświetlaczu zostanie wyświetlona w sposób ciągły litera „H”. Oznacza to, że automatyczne zamykanie bramy jest wyłączone.

Nacisnąć przycisk SET (USTAW), aby zapisać wszystkie ustawienia. (Automatyczne zamykanie bramy jest fabrycznie wyłączone). Jeśli automatyczne zamykanie bramy nie jest potrzebne, należy po prostu pozostawić domyślne ustawienie fabryczne bez zmian.

Automatyczne zamykanie bramy następuje domyślnie po 5 minutach. Tego ustawienia czasu nie można zmienić.

Podłączanie napędu do bramy garażowej do sieci Wi-Fi:

Przygotowanie:

Podłączyć swój smartfon do stabilnej sieci Wi-Fi o dobrej sile sygnału.

1. Trzymać smartfon blisko mechanizmu otwierania bramy garażowej (w odległości około 1-3 metrów, w zależności od siły sygnału Wi-Fi) podczas całego procesu łączenia.
2. Pobrać aplikację „TUYA Smart” z AppStore lub Google Play. Zakończ proces rejestracji.
3. Aplikację można również pobrać na smartfon, skanując kod QR oznaczony jako „do pobrania” w tej instrukcji obsługi. Można również zeskanować kod QR oznaczony „instrukcja”, aby pobrać instrukcję obsługi aplikacji Tuya Smart.



do pobrania



instrukcja

Poniższa ilustracja pokazuje, gdzie na panelu sterowania znajduje się wskaźnik Wi-Fi. Wskaźnik Wi-Fi może pokazywać trzy sygnały stanu mechanizmu otwierania bramy garażowej:

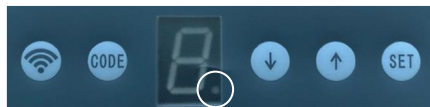

1. Nie miga (wyłączony) = Napęd bramy garażowej jest podłączony do sieci Wi-Fi.
2. Miga powoli = Napęd bramy garażowej nie jest podłączony do sieci Wi-Fi.
3. Miga szybko = Napęd bramy garażowej jest gotowy do połączenia z siecią Wi-Fi.

Połączenie

Wykonać poniższe kroki, aby dodać napęd bramy garażowej jako inteligentne urządzenie w aplikacji.

Przegląd:

- Otworzyć aplikację Tuya i wybrać ekran „Home”.
- Stuknąć ikonę „Plus/add” w prawym górnym rogu.
- Wybrać „Add device”.
- Wybrać „Plug (BLE+Wi-Fi)” jako urządzenie do dodania.
- Nacisnąć i przytrzymać przycisk Wi-Fi na panelu sterowania, aż wskaźnik Wi-Fi zacznie szybko migać. (Oznacza to, że napęd bramy garażowej jest gotowy do połączenia z siecią Wi-Fi).
- Sprawdzić, czy wskaźnik Wi-Fi szybko miga na wyświetlaczu pilota do napędu bramy garażowej. Następnie dotknąć przycisku „Confirm the indicator is blinking” w aplikacji Tuya w smartfonie.
- Stuknąć przycisk „Blink Quickly”.
- Wprowadzić hasło do sieci Wi-Fi, z którą ma być połączony napęd bramy garażowej. (Na przykład sieć Wi-Fi w domu użytkownika).
- Stuknąć „Next”. Połączenie zostanie utworzone automatycznie.

Zrzuty ekranów z parametrami połączenia:

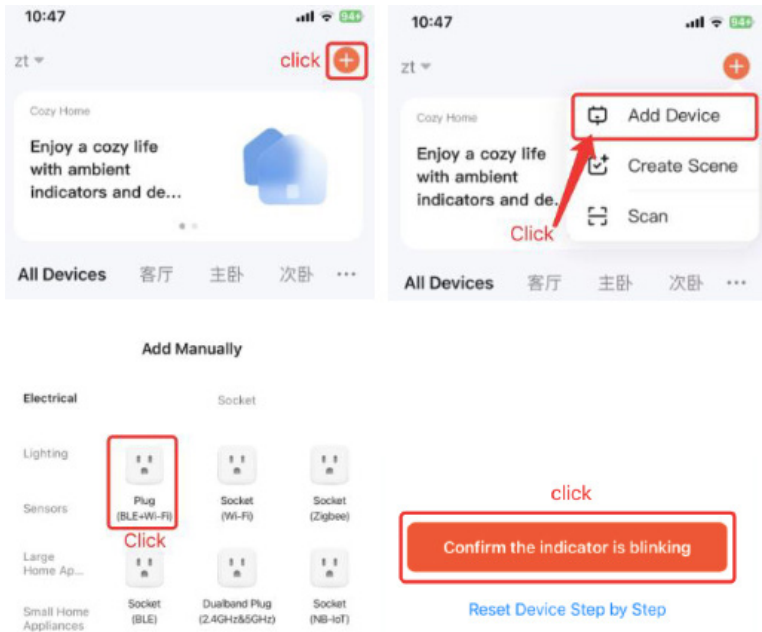

- Sprawdzić, czy wskaźnik Wi-Fi szybko miga, a następnie stuknąć przycisk „Confirm the indicator is blinking” na wyświetlaczu smartfona.
- Wykonać pozostałe kroki, aby zakończyć dodawanie napędu bramy garażowej w aplikacji Tuya.

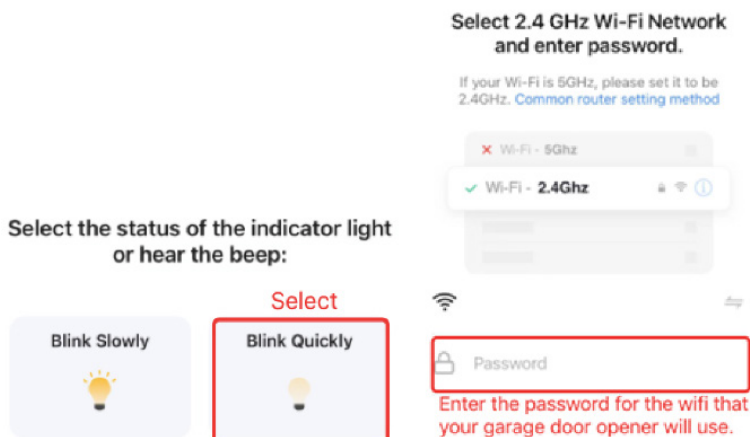

Usuwanie połączenia:

1. Kiedy napęd bramy garażowej jest połączony z siecią Wi-Fi, wskaźnik sieci Wi-Fi wyłączy się i będzie wyłączony.
2. Aby napęd bramy garażowej usunąć z bieżącego połączenia z siecią Wi-Fi, należy nacisnąć i przytrzymać przycisk Wi-Fi, aż wskaźnik sieci Wi-Fi włączy się i zacznie migać. Oznacza to, że bieżące połączenie z siecią Wi-Fi zostało przerwane.
3. Napęd bramy garażowej można również usunąć jako urządzenie w aplikacji Tuya w smartfonie. Należy wybrać napęd bramy garażowej w aplikacji Tuya i stuknąć „Remove device”, aby usunąć połączony napęd bramy garażowej.

Pilot zdalnego sterowania

Dodawanie i usuwanie

- Nacisnąć jeden raz przycisk CODE (KOD) na panelu sterowania. Na wyświetlaczu pojawi się cyfra „7”. Nacisnąć dwa razy przycisk pilota, który ma być zaprogramowany. Na wyświetlaczu będzie migać cyfra „7”. Oznacza to, że pilot został dodany prawidłowo. (Dostarczone piloty zdalnego sterowania są już dodane w momencie dostawy i nie wymagają dodatkowego parowania).
- Każdy pilot zdalnego sterowania może obsługiwać do 2 napędów bramy garażowej, jeśli do każdej jednostki silnika zostanie dodany przycisk sterujący.

Aby usunąć pilota zdalnego sterowania z napędu bramy garażowej:

- Nacisnąć i przytrzymać przycisk CODE (KOD) przez 4-5 sekund. Na wyświetlaczu pojawi się cyfra „7”, która następnie zacznie migać i zgaśnie.
- Gdy cyfra „7” zgaśnie, na wyświetlaczu pojawi się cyfra „0” i urządzenie przejdzie w tryb czuwania. Oznacza to, że kody pilota zdalnego sterowania zostały usunięte z napędu bramy garażowej.

Wymiana baterii w pilocie zdalnego sterowania

Uwaga!

- Niebezpieczeństwo wymiany na baterię niewłaściwego typu. Baterię należy wymieniać wyłącznie na baterię tego samego lub równoważnego typu.
- Należy używać baterii uszczelnionych.
- Odkręcić śruby z tyłu pilota zdalnego sterowania i zdjąć pokrywę.
- Wymienić baterię.
- Sprawdzić, czy bieguny (+/-) są prawidłowo ustawione. Umieścić biegun ujemny przy styku sprężynowym.
- Założyć pokrywę i przykręcić ją z powrotem na miejsce.

Klawiatura bezprzewodowa (wyposażenie opcjonalne, należy zakupić oddzielnie)

Bezprzewodową klawiaturę należy podłączyć w następujący sposób:

- Nacisnąć jeden raz przycisk CODE (KOD) na panelu sterowania. Na wyświetlaczu pojawi się cyfra „7”. Wprowadzić liczbę „11” i nacisnąć przycisk STRZAŁKA W LEWO. Następnie wprowadzić liczbę „11” i ponownie nacisnąć przycisk STRZAŁKA W LEWO.
- Na wyświetlaczu będzie migać cyfra „7”. Oznacza to, że klawiatura bezprzewodowa została dodana prawidłowo. (Dostarczone piloty zdalnego sterowania są już dodane w momencie dostawy i nie wymagają dodatkowego parowania).
- Każda klawiatura może obsługiwać do 2 napędów, więc można zaprogramować jedną funkcję przycisku strzałki do każdego napędu.
- Domyślny kod fabryczny to 11 dla przycisku strzałki w lewo i 22 dla przycisku strzałki w prawo. Nowy kod można zaprogramować, postępując zgodnie z instrukcją dostarczoną z klawiaturą bezprzewodową.

Dodatki opcjonalne

Istnieje możliwość dokupienia opcjonalnych dodatków do napędu bramy garażowej BOXER, w tym pilota zdalnego sterowania, klawiatury kodowej do montażu zewnętrznego, zamka awaryjnego, baterii do pilota zdalnego sterowania i prowadnicy przedłużającej umożliwiającej montaż napędu do bramy garażowej o wysokości przekraczającej 240 cm.

Nr artykułu	Opis	Foto
63004	Pilot zdalnego sterowania z 3 przyciskami funkcyjnymi. Zawiera baterię. Zasięg do 35 m. Uwaga! Może sterować maksymalnie 3 napędami bram garażowych BOXER.	
63010	Zewnętrzna bezprzewodowa klawiatura cyfrowa Działa z osobistym kodem do 8 cyfr bez nadajnika lub klucza. Może być montowana na zewnątrz garażu. Dostarczana z baterią guzikową CR2032. Może być kodowana 2 różnymi kodami, dzięki czemu może być używana do 2 napędów bram garażowych lub do tego samego napędu z 2 różnymi kodami.	
63012	Zamek awaryjny do napędu bramy garażowej. Może być używany na zewnątrz. Za pomocą klucza zostaje zwolniona linka i brama garażowa jest uwalniana z wózka, dzięki czemu można ją otworzyć ręcznie. Może być używany w przypadku awarii zasilania. Do zamontowania, gdy nie ma innego dostępu do garażu. Dostarczany z 2 kluczami. Kompatybilny z większością dostępnych na rynku napędów bram garażowych.	
63018	Prowadnica przedłużająca 50 cm. Dostarczana z łańcuchem o długości 100 cm, mocowaniami i wkrętami. Napęd bramy garażowej można przedłużyć o maksymalnie 3 x 50 cm. Z jedną prowadnicą przedłużającą napęd może obsługiwać bramę o wysokości do 290 cm. Dwie prowadnice przedłużające umożliwiają obsługę bramy o wysokości do 340 cm. Trzy prowadnice przedłużające umożliwiają obsługę bramy o wysokości do 390 cm.	

Schemat połączeń zewnętrznych i urządzeń

Istnieje możliwość podłączenia dodatkowych urządzeń, które nie są dostarczane przez Millarco. Należy skorzystać z poniższego schematu wraz z podręcznikiem użytkownika dostarczonym dla danych urządzeń.

Podłączanie fotokomórki:

Te dwa zaciski służą do zasilania fotokomórki. Przed podłączeniem fotokomórki należy użyć mostka (dostarczonego z urządzeniem), aby połączyć i zewrzeć te dwa zaciski.

Gdy zaciski 1 i 2 są podłączone do złącza, zaciski 3 i 4 dostarczają napięcie 24 V.

Po zwarceniu zacisków 1 i 2 można podłączyć przewody fotokomórki do zacisków 3 i 4.

Zaciski 1, 2, 3 i 4 mogą być używane WYŁĄCZNIE do podłączenia fotokomórki.

- Podłączenie zacisków 1 i 2: zwarcie połączeń z fotokomórką.
- Zaciski 3 i 4: zasilanie fotokomórki za pomocą dwóch przewodów.

Można podłączyć maksymalnie 2 przełączniki przewodowe:

- Zaciski 5 i 6: podłączenie przełącznika ręcznego.
- Zaciski 7 i 8: podłączenie przełącznika ręcznego.

Podłączenie akumulatora zapasowego:

- Zaciski 9 i 10: służą do podłączenia akumulatora zapasowego 24 V.
- Zacisk 9 jest używany do ujemnego bieguna akumulatora zapasowego (-).
- Zacisk 10 jest używany do dodatniego bieguna akumulatora zapasowego (+).

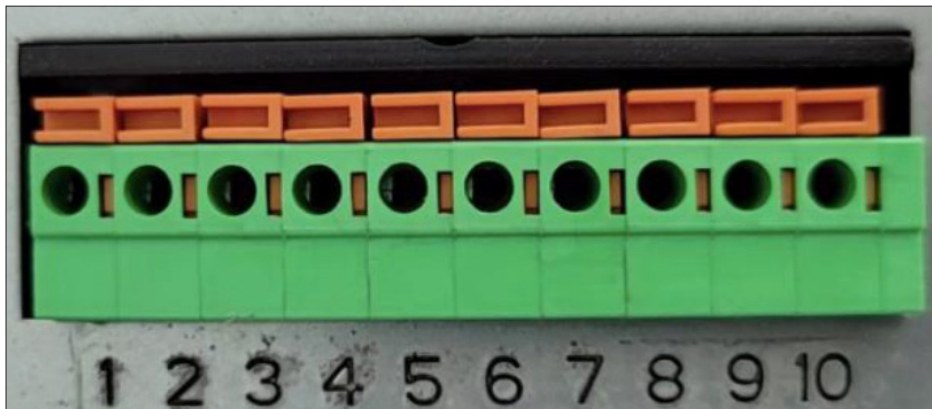

Konserwacja i kontrola

Ze względów bezpieczeństwa poniższe kontrole należy przeprowadzić przed pierwszym użyciem, a następnie co najmniej raz w miesiącu:

- Umieścić odpowiedni przedmiot o wysokości co najmniej 40 cm w otworze bramy.
- Aktywować zamykanie bramy. Gdy dolna część bramy garażowej dotknie przedmiotu, brama powinna się zatrzymać i całkowicie otworzyć.

Jeśli tak się nie stanie, należy skontaktować się ze sprzedawcą.

Zawsze odłączyć napęd bramy garażowej podczas wszelkich prac przy nim prowadzonych.

Produkt został zaprojektowany tak, aby działał przez długi czas bez problemów i przy minimalnej konserwacji. Regularne czyszczenie produktu i jego prawidłowe użytkowanie wydłuży jego żywotność.

Produkt należy czyścić, a prowadnicę smarować w regularnych odstępach czasu.

Należy regularnie obserwować bramę garażową podczas jej otwierania i zamykania, aby upewnić się, że działa prawidłowo. Sprawdzić, czy wszystkie śruby i nakrętki są dobrze dokręcone.

Rozwiązywanie problemów

Problem	Przyczyna	Rozwiązanie
Silnik nie działa	<ul style="list-style-type: none"> Przepalony bezpiecznik Słabe połączenie 	<ul style="list-style-type: none"> Wymienić bezpiecznik Sprawdzić połączenie
Po ustawieniu pozycji otwarcia i zamknięcia silnik nie będzie działać	<ul style="list-style-type: none"> Nakrętki służące do mocowania części silnikowej do prowadnicy są poluzowane. Błąd programowania 	<ul style="list-style-type: none"> Dokręcić nakrętki Zresetować położenie otwarcia i zamknięcia
Przełącznik ścienny działa, ale pilot zdalnego sterowania nie działa	<ul style="list-style-type: none"> Pilot zdalnego sterowania nie zakończył samouczenia Bateria pilota jest rozładowana 	<ul style="list-style-type: none"> Zakodować pilota zdalnego sterowania do działania z napędem bramy garażowej Wymienić baterię pilota zdalnego sterowania
Pilot zdalnego sterowania działa tylko przy bardzo krótkiej odległości	<ul style="list-style-type: none"> Bateria pilota zdalnego sterowania jest prawie rozładowana 	<ul style="list-style-type: none"> Wymienić baterię pilota zdalnego sterowania
Brama garażowa zatrzymuje się podczas pracy	<ul style="list-style-type: none"> Aktywowane zostało urządzenie zabezpieczające lub przełącznik ścienny 	<ul style="list-style-type: none"> Usunąć przeszkodę
Brama garażowa nie reaguje na pilota zdalnego sterowania lub przełącznik ścienny	<ul style="list-style-type: none"> Brama garażowa wykrywa błąd wewnętrzny, a wyświetlacz miga podczas autotestu. 	<ul style="list-style-type: none"> Odłączyć zasilanie i podłączyć ponownie po 5 sekundach. Jeśli usterka nadal występuje, należy skontaktować się ze sprzedawcą.
Napęd bramy garażowej nie otwiera jej całkowicie	<ul style="list-style-type: none"> Programowanie nie jest prawidłowe Brama jest uszkodzona Warunki pogodowe, np. deszcz lub śnieg, zwiększyły ciężar bramy 	<ul style="list-style-type: none"> Przeprogramować napęd bramy garażowej Skontaktować się z warsztatem w celu naprawy uszkodzenia. Brama garażowa traktuje warunki jako przeszkodę. Zwiększyć ustawienie siły. Usunąć śnieg z bramy garażowej.
Lampka nie świeci	<ul style="list-style-type: none"> Uszkodzona żarówka 	<ul style="list-style-type: none"> Wymienić żarówkę

Dane techniczne

Napęd bramy garażowej	Model 63022	Model 63023
		ZTS-800
Napięcie wejściowe:	220-240 V AC 50 Hz	220-240 V AC 50 Hz
Częstotliwość odbiornika:	433,92 MHz	433,92 MHz
Moc:	120 W	150 W
Kod:	Kod zmienny	Kod zmienny
Temperatura robocza:	-20°C – +50°C	-20°C – +50°C
Bateria pilota zdalnego sterowania:	12 V 2,7 A	12 V 2,7 A
Wilgotność względna:	≤ 90%	≤ 90%
Żarówka:	230 V 15 W	230 V 15 W
Siła otwierania i zamykania:	Maks. 800 N	Maks. 1000 N
Maks. wysokość bramy:	2,40 m	2,80 m
Maks. powierzchnia bramy:	13 m ²	16 m ²
Maks. ciężar bramy:	100 kg	120 kg
Czas oświetlenia:	5 minut	5 minut
Długość prowadnicy jezdnej:	3 m	3,5 m
Hałas:	<60 dB	<60 dB
Tryb oczekiwania:	6 W	6 W

Serwis i naprawy

Producent udziela gwarancji na produkty zgodnie z przepisami obowiązującymi w kraju użytkowania. Aby móc skorzystać z gwarancji, należy okazać dowód zakupu.

Serwis i naprawy są dostępne bezpłatnie w okresie gwarancyjnym zgodnie z duńską ustawą o sprzedaży towarów. Obowiązują następujące warunki gwarancji:

1. Naprawy gwarancyjne obejmują jedynie wady wykonania i materiałów (nie dotyczą normalnego zużycia oraz użytkowania niezgodnie z przeznaczeniem).
2. Naprawy urządzenia przez podmioty inne niż autoryzowane serwisy firmy Millarco powodują utratę gwarancji.
3. Do napraw urządzenia można używać wyłącznie oryginalnych części zamiennych.

Bezpłatne naprawy gwarancyjne obejmują wymianę uszkodzonych części i koszty robocizny.

Aby oddać urządzenie do naprawy gwarancyjnej, należy zwrócić je sprzedawcy, który przekaże je do autoryzowanego serwisu. Producent nie przyjmuje zgłoszeń gwarancyjnych bezpośrednio od klientów.

W razie pytań technicznych należy skontaktować się z serwisem producenta, używając poniższych danych kontaktowych:

Millarco International A/S, Rokhøj 26, DK-8520 Lystrup, Dania

Nr telefonu do serwisu: +45 8743 4233

Adres e-mail: service@millarco.dk

Ochrona środowiska



Ten symbol na urządzeniu lub w instrukcji obsługi oznacza, że odpady elektryczne i elektroniczne należy utylizować oddzielnie od odpadów domowych.

Tego rodzaju produkty należy oddawać do punktów selektywnej zbiórki odpadów w celu poddania ich recyklingowi.

Aby uzyskać więcej informacji, należy skontaktować się z władzami lokalnymi lub ze sprzedawcą urządzenia.

Millarco International A/S - Rokhøj 26, DK-8520 Lystrup

DK : CE – Overensstemmelseserklæring. Vi erklærer, at denne DoC er udstedt under vores ansvar, og at følgende produkter er i overensstemmelse med EU-direktiver såvel som standarder.

SE : CE-Intyg om Överensstämmelse. Vi erklærer att denna DoC är utfärdad under vårt ansvar, och att följande produkter överensstämmer med EU-direktiv såväl som standarder.

NO : CE-samsvarserklæring. Vi erklærer at denne DoC er utstedt under eget ansvar og at følgende produkter er i samsvar med EU-direktiver så vel som standarder.

EN : CE Declaration of Conformity. We declare that this DoC is issued under our sole responsibility and that the following products comply with EU directives as well as standards.

DE : CE-Konformitätserklärung. Wir erklären, dass diese Konformitätserklärung in alleiniger Verantwortung ausgestellt wird und dass die folgenden Produkte den EU-Richtlinien sowie den Normen entsprechen.

FR : Déclaration de conformité CE. Nous déclarons que cette DoC est émise sous notre seule responsabilité et que les produits suivants sont conformes aux directives européennes et/ou aux normes.

Item no.: 63002 + 63025 + 63022 + 63023

Item name.: Garage door opener

Item Brand: Horex

Directive

MD 2006/42/EC

RED 2014/53/EU

ROHS 2011/65/EU

LVD 2011/65/EU

EMC 2014/EU

Standards:

EN 60204-1:2018

EN IEC 62368-1:2020+A11:2020

IEC 62368-1:2018

EN 50665:2017

EN 301 489-1 V2.2.3

EN 301 489-3 V2.1.2

EN 300 328 V2.2.2

IEC 62321-3-1:2013

IEC 62321-4:2013+A1:2017

IEC 62321-5:2013

IEC 62321-6:2015

IEC 62321-7-1:2015

IEC 62321-8:2017

EN 62335-2-95:2015+A12015

EN 62335-1:2012+AC:2014+A11:2014+A13:2017

EN62233:2008+AC2008

EN60204-1:2018

IEC 60204-1:2016

Lystrup, Denmark 23-06-2023

Signeret:

Lars Børentsen
CEO

DK-8520 Lystrup
www.millarco.com



BOXER®

Millarco International A/S

Røkhøj 26, 8520 Lystrup - Denmark

millarco.com